

HÆGER



4 Slot toaster / Torradeira de 4 ranhuras
Tostadora de 4 ranuras / Grille-pain à 4 fentes
Τοστιέρα 4 υποδοχών

Optimus Toast * TO-17D.015A



Download
Multi-language file

User instructions / Instruções de uso
Instrucciones de uso / Mode d'emploi
Οδηγίες χρήστη

CE RoHS

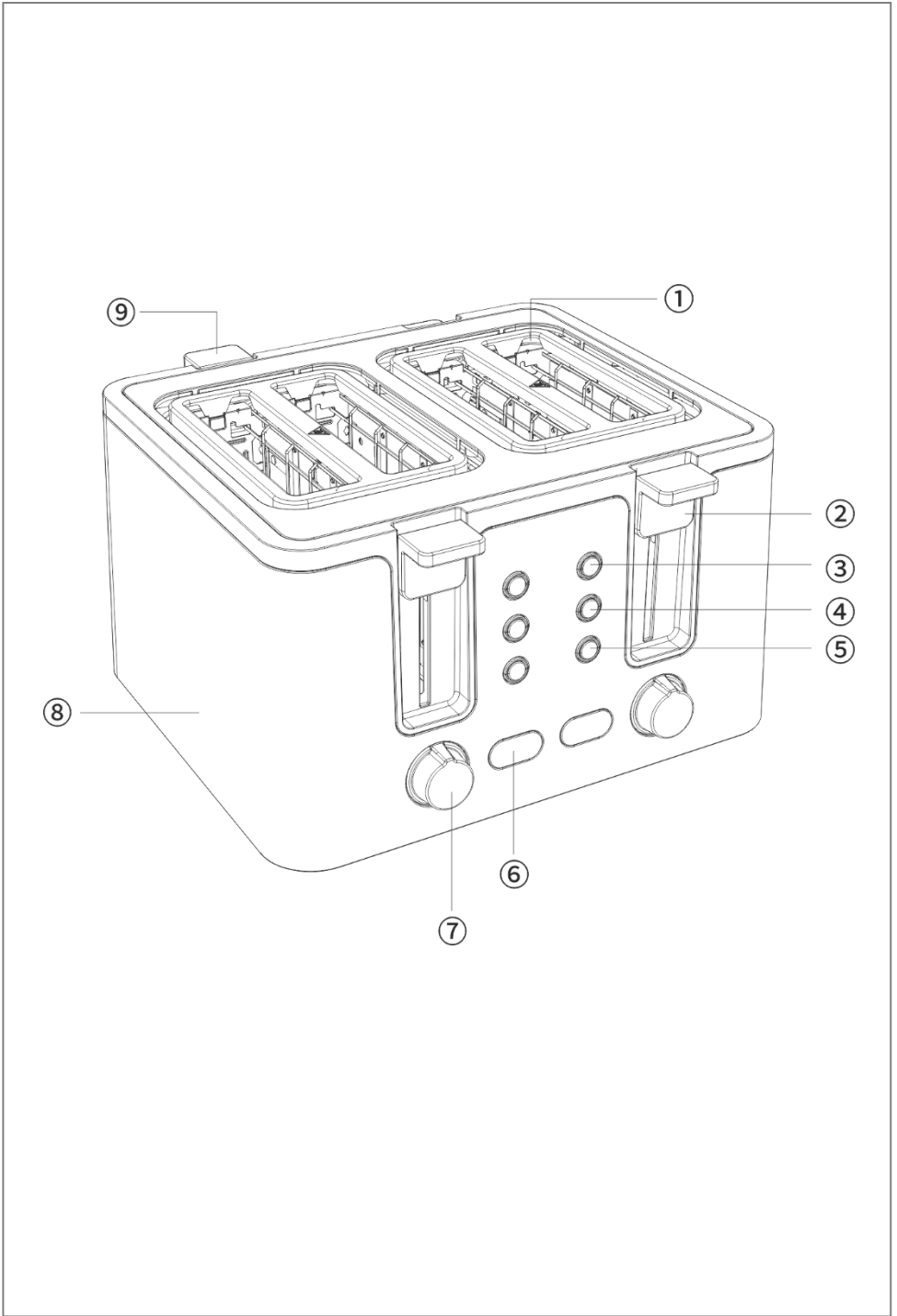

English

Dear customer

Thank you for having chosen a HÆGER product.

The HÆGER products have been produced to think about the welfare of the consumer privileging the most raised standards of quality, functionality and assign. We are sure you will be happy with this appliance.

We assume that the user is familiar with the common procedures of handling household appliances.

Before using the appliance for the first time please read carefully and thoroughly through these operating instructions and the safety advice, completely familiarising yourself with the appliance. Retain these instructions for future reference and pass them on to whoever might acquire the appliance at a future date.

Intended Usage

This appliance is intended for the toasting of slices of bread, rolls and waffles in domestic environments. It is not intended for use with other foodstuffs, other materials or for use in commercial or industrial applications. All other usages or modifications are regarded as being contrary to the operating instructions and carry with them a real risk of serious accidents.

Important Safety instructions

When using electrical appliance, basic safety precautions should always be followed, including the following:

- Read these instructions carefully.
- The appliance has been designed for home use only and must not be used for commercial or industrial purposes.
- **This appliance can be used by children aged from 8 years and above and persons with reduced physical, sensory or mental capabilities or lack of experience and knowledge if they have been given supervision or instruction concerning use of the appliance in a safe way and understand the hazards involved. Children shall not play with the appliance. Cleaning and user maintenance shall not be made by children unless older than 8 and supervised.**
- **Keep the appliance and its cord out of reach of children less than 8 years.**



To avoid potentially fatal electric shocks

- Never insert cutlery or other metallic objects into the toaster slots.

- **To protect yourself against an electric shock, do not immerse the cord, plug or appliance in the water or any other liquid.**
- Ensure that the power cable never becomes wet or damp during operation. Lay the cable such that it does not get clamped or otherwise damaged.
- **Do not use an external timing switch or a separate remote-control system to operate the appliance.**
- Unwind the power cable completely from the cable winder before using the appliance.
- **Short Cord Instructions: A short power-supply cord is provided to reduce the risk resulting from becoming entangled in or tripping over a longer cord.**
- **Do not use an extension cord with this product.**
- Arrange for defective power plugs and/or cables to be replaced at once by qualified technicians or our Customer Service Department.
- After use, always remove the power plug from the wall socket, this prevents the unintentional switching on of the appliance.



To avoid the risks of fire or injury:

- The appliance can become hot when it is in use. Therefore, only touch the operating elements.
- Bakery products can burn! You should therefore never locate the appliance close to or underneath inflammable objects, especially not under curtains or suspended cupboards.
- The appliance may not be used in close vicinity to flammable material.
- Never cover the toaster when it is in use.
- Operate the appliance only on a stable, non-slippery and level surface.

Instructions for Use

Know your toaster

- | | |
|--------------------------------|------------------|
| 1. 4 Extra-Wide toasting slots | 2. Toast lever |
| 3. Cancel button | 4. Reheat button |
| 5. Defrost button | 6. LED display |
| 7. Browning control | 8. Crumb tray |
| 9. Lever for bun warmer | |

Placing

- Unwrap the power cable from the cable winder in the underside of the appliance.
- Pass the cable through one of the two cable guides on the underside of the appliance. This will prevent jamming during usage.
- Place the toaster on a dry and level surface.

Before taking into use

Heat the appliance up at least five times at the maximum setting without the insertion of bread slices.

Please take note:

- The operating button only engages when the power cable is connected to a power socket.
- With the first usage a slight smell can arise (minimal smoke development is also possible). This is normal and dissipates after a short time. Provide for sufficient ventilation.

Adjusting the browning level

- The desired level of browning, from "light" (1) to "dark" (6) can be adjusted infinitely with the browning regulator of the toasting time electronics.
- Take note that, subject to the demand made on the toaster, the level of browning can vary somewhat with an unvarying adjustment of the browning regulator! The less the number of slices inserted, the higher is the browning level. Thus, if you are not intending to toast many slices, always adjust the browning regulator a little lower.

Tips on usage

- Toast mixed-flour breads at higher browning levels than white bread. Matured, dry bread browns faster than fresh bread.
- Avoid using slices that are too big or too thick, as these can easily become jammed in the appliance.
- In the event of a malfunction and when cleaning the appliance, remove the power plug from the wall socket. Risk of electric shock!
- Loosen jammed slices of bread with a blunt wooden object (e.g., a wooden spatula or spoon). Do NOT touch the heater elements.
- Differences in bread sorts, moisture and the thickness of individual slices influence the browning of the toast. Therefore, the bread for toasting should be kept in sealed packaging until required.

Toasting

- NEVER cover the toaster slots when operating the toaster! There is a danger of fire! The appliance could be irreparably damaged!

- After setting the desired browning level, insert the bread into the toaster slots or push the grill lever to put the bread on the multifunction grill. The required browning level will be indicated on display.
- Press the operating button downwards. The control lamp integrated into the Cancel button glows. The progress will be indicated by LED countdown timer on display.
- While the toaster is running the display will show the selected toasting level and the remaining time. When the display shows 0 the toaster will stop automatically and the slice of bread will automatically rise.
- This appliance has a lifting function, which makes it easier and safer for you to take the hot slices of toast from the toaster slots. For this, slide the operator handle upwards.

NOTES:

- When using only one toasting slot to toast food, the bread or food may be placed in either toasting slot. The self-adjusting toasting slot holds food upright for uniform side-to-side toasting.
- To prevent fire hazard, never place food over the opening of the toasting slot(s), but always place food into the toasting slot(s).

CAUTION:

- **DO NOT** toast pastries with runny fillings or frosting.
- **DO NOT** toast torn slices of bread.
- **DO NOT** place buttered bread or wrapped food into the toaster.
- **DO NOT** toast small-size breads, mini-baguettes, bread sticks, etc.

Interrupting the process (Cancel button)

If you wish to interrupt the toasting process, press the Cancel button. The toaster switches itself off.

Warming Function (Reheat button)

The warming function makes it possible for you to warm bread without browning it. For example, toast that has gone cold. The bread is only briefly warmed.

- Insert the bread and press the operating handle down.
- Activate the button for the warming function. The control lamp integrated into the button for the warming function glows. The progress will be indicated by LED countdown timer on display.
- The toaster switches itself off automatically, the control lamp extinguishes, and the bread slices are ejected.

Defrost Function (Defrost button)

Through activation of the defrost function frozen bread can also be thawed. With this, the toaster slowly warms the bread.

- Insert the bread and press the operating handle down.

- Activate the button for the defrost function. The control lamp integrated into the button for the defrost function glows. The progress will be indicated by LED countdown timer on display.
- The toaster switches itself off automatically, the control lamp extinguishes, and the bread slices are ejected.
- Dependent on the setting of the browning level, the bread is either thawed or browned.

Crumb tray

The crumb tray is located in the back of the toaster. When toasting, crumbs that fall from the bread are collected in the crumb tray. For ease in cleaning, grasp the crumb tray handle and pull the tray all the way out.

LED Display

You could read the working parameters of the toaster through the LED display.

- When you connect the power and press the toast lever, the LED display lights up.
- When you turn the Browning Control rotary knob, the LED display will show the gear number about the shade selector. After 2-3 seconds, it will automatically jump to the corresponding countdown. You can read the working gear and remaining time through the LED display.

Important Points

- Remove all protective wrappings from food before placing them in toasting slots.
- For best results, clean crumb tray frequently.
- Different breads require different colour settings. Press the CANCEL button at any time to check toast colour.
- Do not block top openings. Do not place any object over the top openings.
- Do not toast buttered bread or buttered pita bread. Melted butter will cause fire. Bread, which has been toasted but not buttered, may be reheated. Use the REHEAT button and watch it carefully.
- When toasting more than one slice of bread, use slices of similar size, thickness and freshness.
- Stale bread, thin bread or sweet bread products, such as teacakes and fruit loaf, brown much more quickly than ordinary bread, so they should be toasted on the lighter setting.
- Never immerse the toaster in water.
- Never use a fork or sharp utensils to remove toast, because that may damage the heating element or cause injury.

Cleaning and care

- Before cleaning, remove the power plug from the wall socket and allow the toaster to cool down.
- Never submerge the appliance in water or other liquids. The device could also be irreparably damaged!

Warning regarding damage to the appliance!

Do not use aggressive or abrasive cleaning agents. These can damage the upper surfaces of the appliance.

- Clean the appliance housing only with a dry or lightly moistened cloth.
- In the case of stubborn soiling, use a mild detergent on the cloth.
- To avoid the risk of fire, empty the crumb tray at regular intervals.
- Brush crumbs from the tray thoroughly before re-installing. When re-installing the tray, be sure to push firmly so that it is fully inserted in the back of the toaster.

Storage

- Store the toaster at a cool and dry location.
- Clean the appliance as described in the previous chapter.
- Wrap the power cable around the cable retainer on the underside of the toaster.

Technical Data

Model No. TO-17D.015A

Voltage: 220-240V~ 50/60Hz

Power consumption: 1450-1750W

Conformity CE

This product has been tested and produced according to all relevant current CE guidelines, such as:



- Electromagnetic compatibility Directive 2014/30/EU,

- Low voltage Directive (LVD) Directive 2014/35/EU,

- RoHS with its amendments Directive EU 2015/863,

and has been constructed in accordance with the latest safety regulations.

The CE mark attests this product with all relevant directives.

Disposal – Environment policy

Packing



The packaging material is entirely recyclable and marked with the recycling symbol. Follow local regulations for scrapping. Keep the packaging materials (plastic bags, polystyrene parts, etc.) out of reach of children, as they are potentially dangerous.

Disposal

This appliance is marked according to the European directive 2012/19/EU on Waste Electrical and Electronic Equipment (WEEE).

By ensuring this product is disposed of correctly, you will help prevent potential negative consequences for the environment and human health, which could otherwise be caused by inappropriate waste handling of this product.



This symbol on the product, or on the documents accompanying the product, indicates that this appliance may not be treated as household waste. Instead, it shall be handed over to the applicable collection point for the recycling of electrical and electronic equipment.

Disposal must be carried out in accordance with local environmental regulations for waste disposal. For more detailed information about treatment, recovery and recycling of this product, please contact your local city office, your household waste disposal service or the shop where you purchased the product.

Warranty

Warranty Terms and Conditions

1. The product is guaranteed for the period stipulated by the legislation where it is placed on the market, starting from the date of purchase, against manufacturing defects and/or workmanship. The lack of conformity manifested in this period is presumed to exist at the date of purchase. After this period, it is for the customer to prove that the lack of conformity already existed at the time of delivery.
2. If, during the warranty period, the product is defective in normal use, the buyer should contact the selling establishment and send the appliance to the place indicated by the seller.
3. The warranty is only valid upon presentation of the invoice proving the purchase and the completed warranty certificate (indicating the date of purchase, the name of the dealer, the reference of the model, and it is also recommended to indicate the serial number and lot number).
4. The importer/seller reserves the right to refuse warranty assistance in the event that such information has been deleted or altered after the original purchase of the product.
5. The responsibility of the importer/seller includes in particular the costs of repairing and/or replacing the unit covered by the warranty with the reservation of the right to replace it with an equivalent product, in cases where it is not possible to repair it.
6. The warranty does not apply to problems that are not directly related to defects in material, design or workmanship.
7. This product is an appliance and is intended for home use only. The warranty will be void if the product is used for professional purposes.

8. The warranty does not cover damage caused by misuse, improper installation, spillage, external factors, or intentional damage.
9. The warranty does not cover damage resulting from falls, use of excessive force, blows, exposure to extreme environmental conditions or deterioration caused by the normal use of plastic parts or keyboards, as well as the use of batteries other than those specified in this manual.
10. The warranty does not cover installation and programming by the dealer. In particular, no claim for installation and free programming by the reseller may be accepted.
11. The warranty does not cover deficiencies that insignificantly impair the operation of the appliance. Other costs, such as installation, transportation and travel of the technician are expressly excluded from the warranty.
12. The applicability of the warranty presupposes that the appliance is sent to the seller or place indicated by him, complete and in well-protected packaging (if possible, in its original packaging) and accompanied by its sheet or warranty card duly filled out and proof of purchase.
13. If after verification, it is found that there are no reasons for the claim, or that the product is not defective, the inherent costs will be imputed to the customer, and the dealer is authorized to charge those costs to the customer.
14. The warranty will be void when it shows signs that an unauthorized person has attempted to carry out repairs, modifications or replacement of parts on the appliance.
15. Repairs carried out after the end of the warranty period are subject to costs.
16. This warranty does not affect your legal rights that you may have as a consumer under applicable national law governing the purchase of products where the product is sold.

17. Warranty Period:

European Union countries - European Directives (EU) 2019/771 and (EU) 2019/770 apply on certain aspects of contracts for the purchase and sale of movable property and transposed into the national laws of their countries.

Other countries - national legislation on consumer rights in their country applies. In the case of no official legislation, the guarantee shall be applied at the discretion of the importer placing the product on the market or the seller establishment.

Português

Estimado Cliente

Obrigado por ter escolhido um produto HÆGER.

Os produtos HÆGER foram concebidos a pensar no bem-estar do consumidor, privilegiando os mais elevados padrões de qualidade, funcionalidade e designe. Estamos certos da sua satisfação pela aquisição deste produto.

Partimos do princípio de que o utilizador possui conhecimentos gerais sobre o manuseamento com eletrodomésticos.

Antes da primeira utilização, leia cuidadosa e totalmente estas instruções de utilização e de segurança e familiarize-se com as funções do aparelho. Guarde estas instruções e, se necessário, entregue-as a terceiros.

Uso pretendido

Este aparelho destina-se a torrar fatias de pão, pães e waffles no âmbito privado. Este não foi concebido para a utilização com outros alimentos ou materiais, nem para fins comerciais ou industriais. Qualquer outra utilização ou alteração é considerada indevida e acarreta consideráveis riscos de acidentes.

Indicações de Segurança Importantes

Ao usar aparelhos elétricos, precauções básicas de segurança devem ser sempre seguidas, incluindo as seguintes:

- Leia cuidadosamente estas instruções.
- O aparelho é destinado apenas ao uso doméstico, não deve ser usado para fim comercial ou industrial.
- **Este aparelho pode ser utilizado por crianças com mais de 8 anos e por pessoas com capacidades físicas, sensoriais ou mentais reduzidas, assim como com falta de experiência e conhecimentos, caso sejam supervisionadas ou instruídas sobre como utilizar o aparelho de modo seguro e compreendam os riscos envolvidos. As crianças não devem brincar com o aparelho. A limpeza e manutenção não devem ser realizadas por crianças a não ser que tenham mais de 8 anos e sejam supervisionadas.**
- **Mantenha o aparelho e respetivo cabo fora do alcance de crianças com menos de 8 anos.**



Para evitar o de perigo de morte por choque elétrico

- Nunca insira talheres ou outros objetos metálicos nos compartimentos para torrar.

- **Para se proteger contra choques elétricos, não mergulhe o cabo, a ficha nem o aparelho em água ou qualquer outro líquido.**
- Certifique-se de que o cabo de alimentação nunca fica molhado nem húmido enquanto está em funcionamento. Coloque-o de modo a que não fique preso, nem seja danificado de qualquer outra forma.
- **Não utilize um interruptor temporizado externo ou um sistema de controlo remoto separado para operar o aparelho.**
- Desenrole completamente o cabo de alimentação do enrolador de cabos antes de utilizar o aparelho.
- **Instruções para o cabo curto: É fornecido um cabo de alimentação curto para reduzir o risco de ficar emaranhado ou tropeçar num cabo mais comprido.**
- **Não utilize um cabo de extensão com este produto.**
- Providencie a substituição imediata de fichas e/ou cabos de alimentação defeituosos por técnicos qualificados ou pelo nosso Serviço de Apoio ao Cliente.
- Após a utilização, retirar sempre a ficha de alimentação da tomada de parede, para evitar a ligação involuntária do aparelho.



Para evitar o de perigo de incêndio e de ferimentos

- As peças do aparelho aquecem muito durante o funcionamento. Por isso, toque apenas nos elementos de comando.
- O alimento a torrar pode incendiar-se! Por isso, nunca coloque o aparelho nas proximidades ou sob objetos inflamáveis, especialmente cortinas ou armários suspensos.
- O aparelho não deve ser utilizado nas proximidades de materiais inflamáveis.
- Nunca cubra a torradeira enquanto esta se encontra em funcionamento.
- Utilize o aparelho apenas sobre uma superfície estável, plana e antiderrapante.

Instruções para o uso

Conheça a sua torradeira

- | | |
|---------------------------------------|------------------------------------|
| 1. 4 Ranhuras para torrar extralargas | 2. Alavanca de torrar |
| 3. Botão Cancelar (CANCEL) | 4. Botão de reaquecimento (REHEAT) |
| 5. Botão de descongelação (DEFROST) | 6. Ecrã LED |
| 7. Controlo de dourar | 8. Tabuleiro para migalhas |
| 9. Alavanca para aquecer os pães | |

Colocação

- Desenrole o cabo do dispositivo de enrolamento do cabo na parte de trás do aparelho.
- Coloque o cabo através da guia na parte traseira do aparelho. Isto evita que este fique preso durante o funcionamento.
- Coloque a torradeira sobre uma superfície seca e plana.

Antes da primeira colocação em espera

A torradeira deve funcionar, no mínimo, cinco vezes na potência máxima sem pão.

Tenha em atenção:

- O botão de funcionamento só é ativado quando o cabo de alimentação está ligado a uma tomada elétrica.
- Na primeira utilização do aparelho, poderá surgir um ligeiro odor (bem como uma pequena formação de fumo). Isto é normal e dissipa-se após um curto período de tempo. Providencie uma ventilação suficiente.

Ajustar o grau de tostado

- O nível de dourado desejado, de "claro" (1) a "escuro" (6), pode ser ajustado infinitamente com o regulador de dourado do sistema eletrónico do tempo de tostagem.
- Tome nota que, desde que a exigência seja feita na torradeira, o grau de tostado pode variar um pouco com um ajuste invariável do regulador do nível de dourado! Quanto menos fatias de pão colocar, maior será o grau de tostado. Por isso, em caso de pouca carga, reduza sempre um pouco o regulador de intensidade.

Dicas sobre o uso

- Torre o pão de centeio com um grau de tostado mais elevado do que o pão branco. O pão seco torra mais rapidamente do que o pão fresco.
- Não utilize fatias demasiado grandes ou espessas, uma vez que estas podem facilmente ficar presas
- Em caso de avarias ou durante a limpeza, retire a ficha da tomada. Perigo de choque elétrico!
- Para soltar as fatias de pão que ficaram presas, utilize uma barra de madeira não afiada (por ex. o cabo de um pincel). Ao fazê-lo, não toque nas resistências.
- As diferenças entre os tipos de pão, humidade e espessura das fatias influenciam o processo de torrar do pão. Por isso, o pão para torrar deve ser conservado, se possível, numa embalagem fechada.

Tostar

- **NUNCA** cubra o compartimento para torrar durante o funcionamento da torradeira. Existe perigo de incêndio! O aparelho pode sofrer danos irreparáveis!

- Depois de definir o nível de dourado pretendido, insira o pão nas ranhuras da torradeira ou prima a alavanca do grelhador para colocar o pão no grelhador multifunções. O nível de dourado pretendido é indicado no ecrã.
- Pressione a alavanca de funcionamento para baixo. A luz de controlo integrada na tecla de paragem (Cancel) acende-se. O progresso será indicado pelo LED de contagem decrescente no ecrã.
- Enquanto a torradeira estiver a funcionar, o visor mostrará o nível de tostagem selecionado e o tempo restante. Quando o visor indicar 0, a torradeira para automaticamente e a fatia de pão sobe automaticamente.
- Este aparelho dispõe de uma função de elevação, que lhe permite retirar mais facilmente e com mais segurança as fatias de pão quentes do compartimento para torrar. Para isso, desloque a alavanca de funcionamento para cima.

NOTAS:

- Quando utilizar apenas uma ranhura para tostar alimentos, o pão ou os alimentos podem ser colocados em qualquer uma das ranhuras para tostar. A ranhura de tostagem autoajustável mantém os alimentos na vertical para uma tostagem uniforme de lado a lado.
- Para evitar o risco de incêndio, nunca coloque alimentos sobre a abertura da(s) ranhura(s) de tostagem, mas coloque sempre os alimentos na(s) ranhura(s) de tostagem.

CUIDADO:

- **NÃO** toste produtos de pastelaria com recheio ou glacé a escorrer.
- **NÃO** tostar fatias de pão desfeitas.
- **NÃO** colocar pão com manteiga ou alimentos embrulhados na torradeira.
- **NÃO** torrar pães de tamanho pequeno, mini-baguetes, palitos de pão, etc.

Interromper o processo (Tecla Cancel)

Caso pretenda interromper este processo, pressione a tecla de paragem (Cancel). A torradeira desliga-se.

Função de Aquecimento (Tecla Reheat)

A função de aquecimento permite-lhe aquecer o pão sem o torrar. Por exemplo, quando o pão torrado tiver arrefecido novamente. O pão é apenas aquecido brevemente.

- Introduza o pão e empurre a alavanca de funcionamento para baixo.
- Acione a tecla para a função de aquecimento (Reheat). A luz de controlo integrada na tecla para a função de aquecimento acende-se. O progresso será indicado pelo LED de contagem decrescente no ecrã.
- A torradeira desliga-se automaticamente, a luz de controlo apaga e as fatias de pão sobem de novo.

Função Descongelamento (Tecla Defrost)

Através da ativação da função de descongelamento (Tecla Defrost), pode descongelar o pão para torrar. Deste modo, a torradeira aquece o pão lentamente.

- Introduza o pão e pressione a alavanca de funcionamento para baixo.
- Prima a tecla para a função de descongelamento. A luz de controlo integrada na tecla para a função de descongelamento acende-se. O progresso será indicado pelo LED de contagem decrescente no ecrã.
- A torradeira desliga-se automaticamente, a luz de controlo apaga e as fatias de pão sobem de novo.
- O pão é descongelado ou torrado conforme o grau de tostado ajustado.

Tabuleiro de recolha de migalhas

O tabuleiro para migalhas está situado na parte de trás da torradeira. Ao tostar, as migalhas que caem do pão são recolhidas no tabuleiro de migalhas. Para facilitar a limpeza, segure a pega do tabuleiro de migalhas e puxe-o completamente para fora.

Ecrã LED

É possível ler os parâmetros de funcionamento da torradeira através do ecrã LED.

- Quando se liga a alimentação e se pressiona a alavanca de torradas, o visor LED acende-se.
- Quando se roda o botão rotativo de controlo da cor castanha, o visor LED mostra o número da mudança do seletor de tonalidade. Após 2-3 segundos, saltará automaticamente para a contagem decrescente correspondente. É possível ler a velocidade de funcionamento e o tempo restante através do visor LED.

Pontos importantes

- Retire todas as embalagens protetoras dos alimentos antes de os colocar nas ranhuras para torrar.
- Para obter melhores resultados, limpe frequentemente o tabuleiro para migalhas.
- Pães diferentes requerem definições de cor diferentes. Prima o botão CANCELAR em qualquer altura para verificar a cor da torrada.
- Não bloquear as aberturas superiores. Não colocar nenhum objeto sobre as aberturas superiores.
- Não tostar pão com manteiga ou pão pita com manteiga. A manteiga derretida pode provocar um incêndio. O pão torrado, mas não amanteigado pode ser reaquecido. Utilize o botão REAQUECER e observe-o cuidadosamente.
- Quando tostar mais do que uma fatia de pão, utilize fatias de tamanho, espessura e frescura semelhantes.
- O pão velho, o pão fino ou os produtos de pão doce, como os bolos de chá e o pão de frutas, douram muito mais rapidamente do que o pão normal, pelo que devem ser torrados na posição mais leve.
- Nunca mergulhe a torradeira em água.

- Nunca utilize um garfo ou utensílios afiados para retirar a torrada, pois isso pode danificar o elemento de aquecimento ou causar ferimentos.

Limpeza e conservação

Antes de cada limpeza, retire a ficha elétrica da tomada e deixe a torradeira arrefecer. Nunca mergulhe o aparelho em água ou noutros líquidos! O aparelho pode sofrer danos irreparáveis.

Aviso relativo a danos no aparelho!

Não utilizar detergentes agressivos ou abrasivos. Estes podem danificar a superfície do aparelho.

- Limpe a caixa com um pano seco ou ligeiramente humedecido.
- Em caso de sujidade profunda, aplique um detergente suave no pano.
- Esvazie regularmente a gaveta de migalhas para evitar perigo de incêndio.
- Retire cuidadosamente as migalhas do tabuleiro antes de o voltar a instalar. Ao reinstalar o tabuleiro, certifique-se de que empurra com firmeza para que fique totalmente inserido na parte de trás da torradeira.

Armazenamento

- Guarde a torradeira num local seco.
- Limpe a torradeira, como descrito no capítulo anterior.
- Enrole o cabo de alimentação em torno do dispositivo de enrolamento do cabo na parte de baixo da torradeira.

Características Técnicas

Modelo:..... TO-17D.015A

Alimentação: 220-240V~ 50/60Hz

Potência de consumo:..... 1450-1750W

Conformidade CE

Este aparelho foi testado e produzido de acordo com todas as atuais diretivas relevantes da UE, tais como:



- Diretiva de Compatibilidade eletromagnética 2014/30/EU,
- Diretiva de Baixa tensão LVD 2014/35/EU,
- Diretiva RoHS e respetiva emenda EU 2015/863

e foi fabricado de acordo com as mais recentes normas de segurança.

A marcação CE atesta este produto com todas as diretivas relevantes.

Eliminação – Política ambiental

Embalagem



A embalagem é constituída por material inteiramente reciclável e está marcada com o símbolo de reciclagem. Para a eliminação, respeite as normas locais. Os materiais de embalagem (sacos de plástico, pedaços de poliestireno, etc.) devem ser mantidos fora do alcance das crianças dado que constituem potenciais fontes de perigo.

Eliminação

Este aparelho está classificado de acordo com a Diretiva Europeia 2012/19/EU sobre Resíduos de equipamento elétrico e eletrónico (CEE).

Ao garantir a eliminação adequada deste produto, estará a ajudar a evitar potenciais consequências negativas para o ambiente e para a saúde pública, que poderiam derivar de um manuseamento de desperdícios inadequado deste produto.



Este símbolo no produto, ou nos documentos que acompanham o produto, indica que este aparelho não pode ser tratado como lixo doméstico. Pelo contrário, deve ser entregue no ponto de recolha para a reciclagem de equipamento elétrico e eletrónico.

A eliminação deve ser efetuada de acordo com as normas ambientais locais para a deposição de resíduos. Para obter informações mais detalhadas sobre o tratamento, a recuperação e reciclagem deste produto, entre em contacto com o departamento local, o serviço de recolha de lixo ou a loja onde adquiriu o produto.

Garantia

Termos e Condições de garantia

1. O produto é garantido pelo período estipulado pela legislação onde é colocado no mercado, iniciando-se a partir da data de compra, contra defeitos de fabrico e/ou mão-de-obra. A falta de conformidade que se manifeste nesse prazo, presume-se existente à data da compra. Decorrido este prazo cabe ao cliente provar que a falta de conformidade já existia à data da entrega.
2. Se, durante o período de garantia, o produto apresentar qualquer defeito, em situação de utilização normal, o comprador deverá entrar em contacto com o estabelecimento vendedor e remeter o aparelho para o local por este indicado.
3. A garantia só é válida mediante a apresentação da fatura comprovativa da compra e do certificado de garantia preenchido (indicando a data de aquisição, o nome do revendedor, a referência do modelo, sendo ainda recomendada a indicação do número de série e número do lote).
4. O importador/vendedor reserva-se o direito de recusar assistência em garantia no caso de as referidas informações terem sido apagadas ou alteradas após a compra original do produto.
5. A responsabilidade do importador/vendedor inclui nomeadamente os custos da reparação e/ou substituição da unidade coberta pela garantia com a reserva do direito de substituir por um produto equivalente, nos casos em que não seja possível a sua reparação.
6. A garantia não é aplicável a problemas que não estejam diretamente relacionados com defeitos de material, conceção ou mão-de-obra.
7. Este produto é um eletrodoméstico e destina-se apenas a uso doméstico. A garantia perderá validade se o produto for usado para fins profissionais.

8. A garantia não cobre danos causados por uso incorreto, instalação incorreta, derramamento, fatores externos ou danos intencionais.
9. A garantia não cobre danos resultantes de quedas, uso de força excessiva, golpes, exposição a condições ambientais extremas ou deterioração causada pelo uso normal de peças plásticas ou teclados, bem como pelo uso de baterias diferentes das especificadas neste manual.
10. A garantia não cobre a instalação e programação por parte do revendedor. Em particular, não poderão ser aceites reclamação para instalação e programação gratuita por parte do revendedor.
11. A garantia não cobre deficiências que prejudicam de forma insignificante o funcionamento do aparelho. Outros custos, tais como a instalação, transporte e/ou deslocação de técnicos estão expressamente excluídos da garantia.
12. A aplicabilidade da garantia pressupõe que o aparelho seja enviado ao estabelecimento vendedor ou para o local por este indicado, completo e em embalagem bem protegida (se possível na sua embalagem original) e acompanhado da respetiva folha ou cartão de garantia, devidamente preenchida e da prova de compra.
13. Se após a verificação, se concluir que não existem motivos para a reclamação, ou que o produto não apresenta defeitos, os custos inerentes serão imputados ao cliente, estando o revendedor autorizado a cobrar esses custos ao cliente.
14. A garantia perderá validade, quando apresente sinais de que alguma pessoa não autorizada tenha tentado efetuar reparações, modificações ou substituições de peças no aparelho.
15. As reparações realizadas após o final do período de garantia estão sujeitas a custos
16. Esta garantia não afeta os seus direitos legais que possa ter como consumidor ao abrigo da legislação nacional aplicável que rege a compra de produtos onde o produto é vendido.

17. Período de Garantia:

Países da União Europeia - aplicam-se as Diretivas Europeias (EU) 2019/771 e (EU) 2019/770 relativa a certos aspetos dos contratos de compra e venda de bens móveis e transpostas para as legislações nacionais dos respetivos países.

Outros países - aplica-se a legislação nacional sobre os direitos do consumidor do respetivo país. Não existindo legislação oficial, a garantia será aplicada segundo o critério do importador que coloca o produto no mercado ou do estabelecimento vendedor.

Español

Estimado cliente

Gracias por elegir un producto HÆGER.

Los productos HÆGER están diseñados para el bienestar de los consumidores, haciendo hincapié en los más altos estándares de calidad, funcionalidad y diseño. Estamos seguros de su satisfacción con la compra de este producto.

Suponemos que el usuario tiene conocimientos generales sobre el manejo de los aparatos eléctricos.

Lea con atención y, en su totalidad, las instrucciones de uso y seguridad y familiarícese con las funciones del aparato antes de la primera puesta en marcha. Conserve las instrucciones y entréguelas con el aparato si lo transfiriera a terceros.

Uso conforme al previsto

Este aparato está previsto para el tueste de rebanadas de pan, panecillos y gofres en el uso casero. No está indicado para ser utilizado con otros productos alimentarios ni otros materiales, ni tampoco para el uso en campos comerciales ni industriales. Cualquier uso distinto o modificación no se considera conforme al previsto y puede entrañar riesgo de accidentes considerables.

Importantes instrucciones de seguridad

Cuando use aparatos eléctricos, precauciones básicas de seguridad deben ser seguidas, incluyendo los siguientes:

- Lea atentamente estas instrucciones.
- El aparato está destinado sólo a un uso doméstico, no se debe emplear para uso industrial o profesional.
- **Este aparato puede ser utilizado por niños a partir de los 8 años y por personas con capacidades físicas, sensoriales o mentales reducidas, o que no tengan experiencia ni conocimientos, sin son supervisados o instruidos en el uso del aparato de forma segura y entienden los riesgos implicados. Los niños no pueden jugar con el aparato. Los niños no podrán realizar la limpieza ni el mantenimiento reservado al usuario a menos que tengan más de 8 años y cuenten con supervisión.**
- Mantenga el aparato y el cable fuera del alcance de los niños menores de 8 años.



Para evitar el peligro de muerte por descarga eléctrica

- No introduzca nunca cubiertos u otros objetos metálicos en los compartimentos para tostar.

- **Para protegerse contra una descarga eléctrica, no sumerja el cable, el enchufe ni el aparato en el agua o cualquier otro líquido.**
- Preste atención a que el cable de red no se moje ni humedezca cuando está funcionando. Tiéndalo de modo que no pueda ser aplastado o dañado de forma alguna.
- **No utilice un interruptor temporizado externo ni un sistema de control remoto independiente para hacer funcionar el aparato.**
- Desenrolle completamente el cable de alimentación del enrollador de cable antes de utilizar el aparato.
- **Instrucciones para cable corto: Se suministra un cable de alimentación corto para reducir el riesgo de enredarse o tropezar con un cable más largo.**
- **No utilice un cable alargador con este producto.**
- Encargue inmediatamente la sustitución de los enchufes y/o cables defectuosos a técnicos cualificados o a nuestro Servicio de Atención al Cliente.
- Después de utilizar el aparato, desenchúfelo siempre de la toma de corriente para evitar que se encienda involuntariamente.



Para evitar un peligro de incendio y de lesiones

- Los componentes del aparato se calientan durante el funcionamiento del mismo. Por lo tanto, toque sólo los elementos de operación.
- ¡El producto que se va a tostar puede arder! Por ello, no coloque el aparato nunca cerca ni bajo objetos inflamables, especialmente no lo coloque bajo cortinas ni armarios colgantes.
- No se debe utilizar el aparato cerca de materiales inflamables.
- No cubra la tostadora mientras esté en funcionamiento.
- Utilice el aparato solamente sobre una superficie estable, antideslizante y plana.

Instrucciones de uso

Conozca su tostadora

- | | |
|--------------------------------------|-----------------------------|
| 1. 4 ranuras de tostado extra anchas | 2. Palanca de tostado |
| 3. Botón de recalentar | 4. Botón de recalentamiento |
| 5. Botón de descongelación | 6. Pantalla LED |
| 7. Bandeja para migas | 8. Bandeja recogemigas |
| 9. Palanca para calentar panecillos | |

Colocación

- Desenrolle el cable del enrolla cables, en la parte inferior del aparato.
- Pase el cable por una de las dos guías del cable situadas en la parte inferior del aparato. Así evitará que se pueda pillar durante el funcionamiento.
- Coloque la tostadora sobre una superficie seca y recta.

Antes de tener en uso

Ponga la tostadora en funcionamiento sin pan en la posición máxima al menos cinco veces.

Por favor tenga en cuenta la siguiente información:

- El botón de funcionamiento sólo se activa cuando el cable de alimentación está conectado a una toma de corriente.
- Con el primer uso puede surgir un ligero olor (también es posible una mínima formación de humo). Esto es normal y se disipa al cabo de poco tiempo. Procure que haya suficiente ventilación.

Ajustar el grado de tueste

El nivel de tostado deseado, de "claro" (1) a "oscuro" (6), puede ajustarse sin escalonamiento con el regulador de tostado del sistema electrónico del tiempo de tostado.

Tenga en cuenta que, en función de las necesidades del tostador, el nivel de tostado puede variar ligeramente con un ajuste invariable del regulador de tostado. Cuantas menos tostadas introduzca, mayor será su grado de tueste. Por lo tanto, ajuste el regulador de intensidad de tueste siempre en un nivel algo inferior si la carga es escasa.

Consejos sobre el uso

- Tueste el pan moreno a un grado de tueste mayor que el pan blanco. El pan duro y seco se tuesta más rápido que el fresco.
- No utilice rebanadas demasiado grandes ni gruesas, pues se atascan fácilmente.
- En caso de averías o para realizar trabajos de limpieza, saque la clavija de red de la base de enchufe. ¡Riesgo por descarga eléctrica!
- Para sacar las rebanadas de pan atascadas utilice una varilla de madera sin punta (p. ej. el mango de un pincel). Al hacerlo no toque las resistencias.
- Las diferencias entre los tipos de pan, así como la humedad y el espesor de cada rebanada, influyen sobre el tueste del pan. Por este motivo se debe conservar el pan si es posible en un envase cerrado.

Tostar

- ¡No cubra el compartimento para tostar durante el funcionamiento de la tostadora! ¡Existe riesgo de incendio! ¡Esto podría estropear el aparato de forma irreparable!
- Después de ajustar el nivel de dorado deseado, introduzca el pan en las ranuras del tostador o pulse la palanca del grill para colocar el pan en el grill multifunción. El nivel

de tostado deseado se indicará en la pantalla. El progreso se indicará mediante un temporizador de cuenta atrás LED en la pantalla.

- Pulse la manilla de operación. El piloto integrado en la tecla de parada se ilumina.
- Mientras el tostador está funcionando, la pantalla mostrará el nivel de tostado seleccionado y el tiempo restante. Cuando la pantalla muestre 0, el tostador se detendrá automáticamente y la rebanada de pan subirá automáticamente.
- Este aparato dispone de una función elevadora gracias a la que puede retirar de forma sencilla y segura las rebanadas de pan calientes del compartimento para tostar. Para ello deslice la manilla de operación hacia arriba.

NOTAS:

- Cuando utilice sólo una ranura de tostado para tostar alimentos, el pan o los alimentos pueden colocarse en cualquiera de las ranuras de tostado. La ranura de tostado autoajustable mantiene los alimentos en posición vertical para un tostado uniforme de lado a lado.
- Para evitar el riesgo de incendio, no coloque nunca los alimentos sobre la abertura de la(s) ranura(s) de tostado, sino que coloque siempre los alimentos en la(s) ranura(s) de tostado.

PRECAUCIÓN:

- **NO** tueste pasteles con rellenos líquidos o glaseados.
- **NO** tueste rebanadas de pan rotas.
- **NO** coloque pan con mantequilla ni alimentos envueltos en el tostador.
- **NO** tueste panes pequeños, mini-baguettes, palitos de pan, etc.

Interrumpir el proceso de tostado (Tecla Cancel)

Si desea interrumpir el proceso de tostado, pulse la tecla de parada. La tostadora se apaga.

Función de calentar (Tecla Reheat)

La función de calentar le permite calentar el pan sin dorarlo. Por ejemplo, si se ha enfriado el pan ya tostado. El pan se calienta sólo brevemente.

- Introduzca el pan y pulse la manilla de operación hacia abajo.
- Accione la tecla correspondiente a la función de calentar. El piloto integrado en la tecla para la función de calentar se ilumina. El progreso se indicará mediante un temporizador de cuenta atrás LED en la pantalla.
- La tostadora se apaga automáticamente, el piloto se apaga y las rebanadas de pan salen de nuevo hacia arriba.

Función de descongelar (Tecla Defrost)

Accionando la función de descongelar se puede también descongelar el pan congelado. Para ello, la tostadora calienta el pan lentamente.

- Introduzca el pan y pulse la manilla de operación hacia abajo.

- Accione la tecla correspondiente a la función de descongelar t. El piloto integrado en la tecla para la función de calentar se ilumina. El progreso se indicará mediante un temporizador de cuenta atrás LED en la pantalla.
- La tostadora se apaga automáticamente, el piloto se apaga y las rebanadas de pan salen de nuevo hacia arriba.
- Según el grado de tueste ajustado se descongelará o dorará el pan.

Bandeja recogemigas

La bandeja recogemigas se encuentra en la parte trasera del tostador. Al tostar, las migas que caen del pan se recogen en la bandeja recogemigas. Para facilitar la limpieza, agarre el asa de la bandeja recogemigas y tire de ella hacia fuera.

Pantalla LED

Puede leer los parámetros de funcionamiento del tostador a través de la pantalla LED.

- Cuando conecte la alimentación y pulse la palanca de tostado, se encenderá la pantalla LED.
- Cuando gire el botón giratorio de control de tostado, la pantalla LED mostrará el número de marcha sobre el selector de tonos. Después de 2-3 segundos, saltará automáticamente a la cuenta atrás correspondiente. Puede leer la marcha de trabajo y el tiempo restante a través de la pantalla LED.

Puntos importantes

- Retire todos los envoltorios protectores de los alimentos antes de colocarlos en las ranuras de tostado.
- Para obtener mejores resultados, limpie la bandeja recogemigas con frecuencia.
- Diferentes panes requieren diferentes ajustes de color. Pulse el botón CANCELAR en cualquier momento para comprobar el color del pan tostado.
- No bloquee las aberturas superiores. No coloque ningún objeto sobre las aberturas superiores.
- No tueste pan con mantequilla o pan de pita con mantequilla. La mantequilla derretida puede provocar un incendio. El pan tostado sin mantequilla puede recalentarse. Utilice el botón REHEAT y vigílelo cuidadosamente.
- Cuando tueste más de una rebanada de pan, utilice rebanadas de tamaño, grosor y frescura similares.
- El pan duro, el pan fino o los productos de pan dulce, como las tartas y el pan de frutas, se doran mucho más rápido que el pan normal, por lo que deben tostarse en la posición más ligera.
- No sumerja nunca el tostador en agua.
- No utilice nunca un tenedor o utensilios afilados para quitar el pan tostado, ya que podría dañar la resistencia o causar lesiones.

Limpieza y Cuidado

- Antes de la limpieza retire la clavija de red de la tostadora y deje que se enfríe.
- No sumerja nunca el aparato en agua ni en otros líquidos. ¡Esto podría estropear el aparato de forma irreparable!

¡Advertencia de daños en el aparato!

No utilice productos de limpieza agresivos ni abrasivos. Dichas sustancias corroen la superficie del aparato.

- Limpie la carcasa con un paño seco o un trapo ligeramente humedecido.
- En caso de suciedad endurecida, añada al paño un detergente suave.
- Para evitar el riesgo de incendio, vacíe la bandeja recogemigas a intervalos regulares.
- Cepille bien las migas de la bandeja antes de volver a instalarla. Cuando vuelva a instalar la bandeja, asegúrese de empujarla firmemente para que quede completamente insertada en la parte posterior del tostador.

Conservación

- Guarde la tostadora en un lugar seco.
- Limpie la tostadora como se describe en el capítulo anterior.
- Desenrolle el cable de red del enrolla cables, en la parte inferior de la tostadora.

Características técnicas

Modelo:..... TO-17D.015A

Alimentación:..... 220-240V~ 50/60Hz

Consumo de potencia: 1450-1750W

Conformidad CE

Este producto ha sido probado y producido de acuerdo con las normativas actuales y pertinentes, tales como:

-  - Directiva de compatibilidad electromagnética 2014/30/EU,
- Directiva de baja tensión Directiva (LVD) 2014/35/EU,
- Directiva RoHS y su modificación EU 2015/863,

y ha sido construido de acuerdo con las últimas normas de seguridad.

La marca CE certifica este producto con todas las directivas relevantes relacionadas.

Disposición – La política ambiental

Embalaje



El material de embalaje es totalmente reciclable, como lo indica el símbolo correspondiente. Para su eliminación, respete las normas locales. No deje el material de embalaje (bolsas de plástico, trozos de poliestireno, etc.) al alcance de los niños; puede ser peligroso.

Eliminación

Este aparato lleva el marcado CE en conformidad con la Directiva 2012/19/EU del Parlamento Europeo y del Consejo sobre residuos de aparatos eléctricos y electrónicos (RAEE).

La correcta eliminación de este producto evita consecuencias negativas para el medioambiente y la salud.



Este símbolo en el producto o en los documentos que acompañan el producto, indica que este aparato no puede ser tratado como residuos domésticos. Es su lugar se debe entregar al punto de recogida para el reciclaje de equipos eléctricos y electrónicos.

Para eliminación debe realizarse de conformidad con las normas medioambientales para eliminación de residuos. Entrégalo a un vertedero autorizado, no lo deje ni siquiera por unos días, ya que es potencialmente peligroso para los niños.

Para obtener información más detallada sobre el tratamiento, recuperación y reciclaje de este producto, póngase en contacto con el ayuntamiento, su servicio de desechos del hogar o la tienda donde adquirió el producto.

Garantía

Términos y condiciones de la garantía

1. El producto está garantizado por el período estipulado por la legislación donde se comercializa, a partir de la fecha de compra, contra defectos de fabricación y/o mano de obra. La falta de conformidad que se manifieste dentro de este plazo, presume que existe en la fecha de compra. Después de este período, corresponde al cliente demostrar que la falta de conformidad ya existía en el momento de la entrega.
2. Si, durante el período de garantía, el producto es defectuoso en uso normal, el comprador debe ponerse en contacto con el establecimiento vendedor y enviar el electrodoméstico al lugar indicado por el vendedor.
3. La garantía solo es válida previa presentación de la factura que acredite la compra y el certificado de garantía completado (indicando la fecha de compra, el nombre del distribuidor, la referencia del modelo, y también se recomienda indicar el número de serie y el número de lote).
4. El importador / vendedor se reserva el derecho de rechazar la asistencia de garantía en caso de que dicha información haya sido eliminada o alterada después de la compra original del producto.
5. La responsabilidad del importador/vendedor incluirá, entre otras cosas, los costes de reparación y/o sustitución de la unidad cubierta por la garantía con la reserva del derecho a sustituirla por un producto equivalente, cuando no sea posible repararla.
6. La garantía no se aplica a problemas que no estén directamente relacionados con defectos de material, diseño o mano de obra.

7. Este producto es un electrodoméstico y está destinado solo para uso doméstico. La garantía se anula si el producto se utiliza con fines profesionales.
8. La garantía no cubre los daños causados por mal uso, instalación inadecuada, derrames, factores externos o daños intencionales.
9. La garantía no cubre los daños resultantes de caídas, uso de fuerza excesiva, golpes, exposición a condiciones ambientales extremas o deterioro causado por el uso normal de piezas de plástico o teclados, así como el uso de baterías distintas a las especificadas en este manual.
10. La garantía no cubre la instalación y programación por parte del distribuidor. En particular, no se aceptará ninguna reclamación de instalación y programación gratuita por parte del revendedor.
11. La garantía no cubre deficiencias que perjudiquen insignificadamente el funcionamiento del aparato. Otros costes, como la instalación, el transporte y el desplazamiento del técnico están expresamente excluidos de la garantía.
12. La aplicabilidad de la garantía presupone que el aparato sea enviado al establecimiento vendedor o al lugar indicado por éste, completo y en un embalaje bien protegido (si es posible en su embalaje original) y acompañado de la respectiva hoja o tarjeta de garantía, debidamente cumplimentado y comprobante de compra.
13. Si después de la verificación, se descubre que no hay razones para la reclamación, o que el producto no es defectuoso, los costos inherentes se imputarán al cliente, y el distribuidor está autorizado a cobrar esos costos al cliente.
14. La garantía quedará anulada cuando presente indicios de que una persona no autorizada ha intentado realizar reparaciones, modificaciones o sustitución de piezas en el aparato.
15. Las reparaciones realizadas una vez finalizado el período de garantía incurren en costes.
16. Esta garantía no afecta a sus derechos legales que pueda tener como consumidor en virtud de la legislación nacional aplicable que rige la compra de productos donde se vende el producto.
17. **Período de garantía:**

Países de la Unión Europea - Las Directivas Europeas (UE) 2019/771 y (UE) 2019/770 se aplican a ciertos aspectos de los contratos de compraventa de bienes muebles y se transponen a las legislaciones nacionales de sus países.

Otros países: se aplica la legislación nacional sobre los derechos de los consumidores en su país. En caso de que no exista legislación oficial, la garantía se aplicará a discreción del importador que introduzca el producto en el mercado o del establecimiento vendedor.

Français

Cher Client

Merci d'avoir choisi un produit HÆGER.

Les produits HÆGER sont conçus pour le bien-être du consommateur, en insistant sur les plus hauts standards de qualité, de fonctionnalité et de design. Nous sommes certains de leur satisfaction à l'achat de ce produit.

Nous supposons que l'utilisateur détient des connaissances générales sur l'emploi des appareils électroménagers.

Avant la première mise en service, lisez attentivement le présent mode d'emploi et les instructions de sécurité et familiarisez-vous avec les fonctions de l'appareil. Conservez le présent mode d'emploi et le cas échéant, transmettez-le à des tiers.

Usage conforme

Cet appareil est prévu pour faire griller des tranches de pain, des petits pains et des toasts dans le cadre d'un usage domestique. Il n'est pas prévu pour l'utilisation avec d'autres denrées alimentaires ou matériaux ni pour l'usage dans le cadre d'applications commerciales et industrielles. Toute autre utilisation ou modification de l'appareil est considérée comme non conforme et comporte d'importants risques d'accident.

Consignes de sécurité importantes

Lors de l'utilisation d'appareils électriques, des précautions élémentaires de sécurité doivent toujours être suivies, dont les suivantes :

- Lisez attentivement ces instructions.
- L'appareil est destiné uniquement à un usage domestique, il ne doit pas être affecté à un usage industriel ou professionnel.
- **Cet appareil peut être utilisé par des enfants de 8 ans ou plus et des personnes présentant un handicap physique, sensoriel ou mental voire ne disposant pas des connaissances et de l'expérience nécessaires en cas de surveillance ou d'instructions sur l'usage de cet appareil en toute sécurité et de compréhension des risques impliqués. Les enfants ne doivent pas jouer avec l'appareil. Le nettoyage et la maintenance utilisateur ne doivent pas être confiés à des enfants sauf s'ils ont 8 ans ou plus et sont sous surveillance.**
- **Maintenez l'appareil et son cordon d'alimentation hors de portée des enfants de moins de 8 ans.**



Afin d'éviter tout danger de mort par électrocution

- N'introduisez jamais de couverts ou d'autres objets métalliques dans la fente du grille-pain.
- **Afin de vous éviter un choc électrique, n'immergez pas le cordon, la prise ou l'appareil dans de l'eau ou autre liquide.**

- Assurez-vous que le cordon d'alimentation ne soit jamais humide ou mouillé lorsque l'appareil est en marche. Disposez le cordon de manière à éviter qu'il ne soit endommagé ou coincé.
- **Ne pas utiliser d'interrupteur externe ou de système de commande à distance pour faire fonctionner l'appareil.**
- Déroulez complètement le câble d'alimentation de l'enrouleur de câble avant d'utiliser l'appareil.
- **Instructions concernant le cordon d'alimentation court :** Un cordon d'alimentation court est fourni pour réduire le risque de s'emmêler ou de trébucher sur un cordon plus long.
- **N'utilisez pas de rallonge avec cet appareil.**
- Faites remplacer immédiatement les fiches d'alimentation et/ou les câbles défectueux par des techniciens qualifiés ou par notre service clientèle.
- Après utilisation, retirez toujours la fiche d'alimentation de la prise murale, afin d'éviter toute mise en marche involontaire de l'appareil.



Pour éviter les risques d'accident et d'incendie

- Les pièces de l'appareil peuvent chauffer en cours d'utilisation. Pour cette raison, ne touchez que les éléments de réglage.
- Les aliments à griller peuvent s'enflammer ! Ne posez jamais l'appareil à proximité ou sous des objets inflammables, tout particulièrement pas sous des rideaux ou des armoires suspendues.
- Il est absolument interdit d'utiliser l'appareil à proximité de matériaux inflammables.
- Ne recouvrez jamais le grille-pain lorsqu'il est en marche.
- Exploitez l'appareil uniquement sur une surface plane, stable et antidérapante.

Instructions pour l'utilisation

Connaître son grille-pain

- | | |
|--|--------------------------|
| 1. 4 fentes de grillage extra-larges | 2. Levier de grillage |
| 3. Bouton d'annulation | 4. Touche de réchauffage |
| 5. Touche de décongélation | 6. Affichage LED |
| 7. Commande de brunissement | 8. Plateau à miettes |
| 9. Levier pour le chauffage des petits pains | |

Placement

- Déroulez le cordon d'alimentation du rangement situé sur le dessous de l'appareil.
- Acheminez le câble à travers l'un des deux cheminements du câble en bas de l'appareil. Ceci évite qu'il ne soit coincé en cours d'opération.
- Installez le grille-pain sur une surface plane et antidérapante.

Avant de prendre de l'utilisation

Le grille-pain doit être opéré sans toast au moins cinq fois à intensité maximale.

Veillez noter :

- Le bouton de commande ne s'enclenche que lorsque le câble d'alimentation est branché sur une prise de courant.
- Lors de la première utilisation, une légère odeur peut se dégager (un léger dégagement de fumée est également possible). Ce phénomène est normal et se dissipe après un court laps de temps. Prévoyez une ventilation suffisante.

Régler le degré de dorage

Le degré de brunissement souhaité, de "clair" (1) à "foncé" (6), peut être réglé en continu à l'aide du régulateur de brunissement.

Notez que, selon la sollicitation du grille-pain, le degré de brunissement peut varier quelque peu avec un réglage constant du régulateur de brunissement ! Moins le nombre de tranches insérées est important, plus le niveau de brunissement est élevé. Par conséquent, si vous n'avez pas l'intention de griller beaucoup de tranches, réglez toujours le régulateur de brunissement un peu plus bas.

Conseils sur l'utilisation

- Pour griller du pain bis, choisissez un degré de dorage plus élevé que pour le pain blanc. Du pain qui a été acheté au plus tôt la veille dore plus rapidement que du pain frais.
- N'utilisez pas de tranches trop grandes ou trop épaisses, dans la mesure où elles peuvent facilement se coincer.
- En cas de défaillances ou lors du nettoyage, retirez la fiche secteur de la prise secteur. Danger d'électrocution !
- Retirez les tranches de pain coincées avec une tige en bois non pointue (par ex. un pinceau). Ne touchez pas les éléments chauffants.
- Les différences au niveau de la variété de pain, de l'humidité et de l'épaisseur des différentes tranches ont une incidence sur le degré de dorage du toast. Voilà pourquoi les tranches de toast devraient dans la mesure du possible être conservées dans un conteneur fermé.

Faire griller du pain

- Lorsque le grille-pain est en marche, ne recouvrez pas la fente du grille-pain. Il y a un risque d'incendie ! L'appareil risque alors d'être endommagé de manière irréparable.

- Après avoir réglé le degré de brunissement souhaité, insérez le pain dans les fentes du grille-pain ou poussez le levier du gril pour placer le pain sur le gril multifonctions. Le niveau de brunissement souhaité est indiqué sur l'écran.
- Faites glisser le coulisseau vers le bas. Le témoin lumineux intégré au niveau de la touche d'arrêt s'allume. La progression est indiquée par un compte à rebours à LED sur l'écran.
- Pendant que le grille-pain fonctionne, l'écran affiche le niveau de grillage sélectionné et le temps restant. Lorsque l'écran affiche 0, le grille-pain s'arrête automatiquement et la tranche de pain se lève automatiquement.
- Cet appareil dispose d'une fonction de levage qui vous permet de prélever facilement et à coup sûr les tranches de pain chaudes de la fente. Pour ce faire, faites glisser le coulisseau vers le haut.

REMARQUES :

- Lorsque vous n'utilisez qu'une seule fente de grillage, le pain ou l'aliment peut être placé dans l'une ou l'autre fente de grillage. La fente de grillage auto-ajustable maintient les aliments en position verticale pour un grillage uniforme d'un côté à l'autre.
- Pour éviter tout risque d'incendie, ne placez jamais d'aliments au-dessus de l'ouverture de la ou des fentes de grillage, mais placez toujours les aliments dans la ou les fentes de grillage.

ATTENTION :

- **NE PAS** griller des pâtisseries dont la garniture ou le glaçage est liquide.
- **NE PAS** griller des tranches de pain déchirées.
- **NE PLACEZ PAS** de pain beurré ou d'aliments emballés dans le grille-pain.
- **NE PAS** griller des pains de petite taille, des mini-baguettes, des bâtonnets de pain, etc.

Interrompre le processus de grillage (Touche Cancel)

Si vous souhaitez interrompre le processus de grillage, appuyez sur la touche d'arrêt. Le grille-pain s'éteint.

Fonction de réchauffement (Touche Reheat)

La fonction de réchauffement vous permet de réchauffer le pain sans le dorer. Par exemple lorsque du pain grillé est à nouveau refroidi. Le pain est uniquement réchauffé sur une courte période.

- Insérez le pain et poussez le coulisseau vers le bas.
- Actionnez la touche pour la fonction de réchauffement. Le témoin lumineux intégré dans la touche pour la fonction de réchauffement s'allume. La progression est indiquée par un compte à rebours à LED sur l'écran.
- Le grille-pain s'éteint automatiquement, le témoin lumineux s'éteint et les tranches de pain remontent à la surface.

Fonction de décongélation (Touche Defrog)

En actionnant la touche de décongélation, vous pouvez également décongeler des tranches de pain congelées. Avec cette fonction, le grille-pain réchauffe lentement le pain.

- Insérez le pain et poussez le coulisseau vers le bas.
- Actionnez la touche pour la fonction de décongélation. Le témoin lumineux intégré dans la touche pour la fonction de décongélation s'allume. La progression est indiquée par un compte à rebours à LED sur l'écran.
- Le grille-pain s'éteint automatiquement, le témoin lumineux s'éteint et les tranches de pain remontent à la surface. Le pain est décongelé ou doré selon le degré de dorage réglé.

Tiroir à miettes

Le tiroir à miettes est situé à l'arrière du grille-pain. Lors du grillage, les miettes qui tombent du pain sont recueillies dans le bac à miettes. Pour faciliter le nettoyage, saisissez la poignée du tiroir à miettes et tirez le tiroir jusqu'à ce qu'il soit complètement sorti.

Écran LED

Vous pouvez lire les paramètres de fonctionnement du grille-pain sur l'écran LED.

- Lorsque vous branchez l'appareil et que vous appuyez sur le levier de grillage, l'écran LED s'allume.
- Lorsque vous tournez le bouton rotatif de contrôle du brunissement, l'écran LED affiche le numéro de vitesse du sélecteur de nuances. Au bout de 2 à 3 secondes, il passe automatiquement au compte à rebours correspondant. Vous pouvez lire le rapport de marche et le temps restant sur l'écran LED.

Points importants

- Retirez tous les emballages de protection des aliments avant de les placer dans les fentes de grillage.
- Pour de meilleurs résultats, nettoyez fréquemment le tiroir à miettes.
- Des pains différents nécessitent des réglages de couleur différents. Appuyez sur la touche CANCEL à tout moment pour vérifier la couleur des toasts.
- Ne pas obstruer les ouvertures supérieures. Ne placez aucun objet sur les ouvertures supérieures.
- Ne grillez pas de pain beurré ou de pain pita beurré. Le beurre fondu peut provoquer un incendie. Le pain grillé mais non beurré peut être réchauffé. Utilisez la touche REHEAT et surveillez-la attentivement.
- Lorsque vous grillez plus d'une tranche de pain, utilisez des tranches de taille, d'épaisseur et de fraîcheur similaires.
- Le pain rassis, le pain fin ou les pains sucrés, tels que les teacakes et les pains aux fruits, brunissent beaucoup plus rapidement que le pain ordinaire ; ils doivent donc être grillés sur le réglage le plus léger.
- Ne plongez jamais le grille-pain dans l'eau.

- N'utilisez jamais de fourchette ou d'ustensiles tranchants pour retirer les toasts, car cela pourrait endommager l'élément chauffant ou provoquer des blessures.

Nettoyage et entretien

- Avant chaque nettoyage, retirez la fiche secteur de la prise et laissez refroidir le grille-pain.
- N'immergez jamais l'appareil dans de l'eau ou dans d'autres liquides. L'appareil risque d'être endommagé de manière irréparable.

Mise en garde contre les dégâts sur l'appareil !

N'utilisez pas de produit de nettoyage abrasif ou agressif. Cela attaque la surface de l'appareil.

- Nettoyez le boîtier avec un chiffon sec ou légèrement humidifié.
- En cas de taches tenaces, appliquez un produit de nettoyage doux sur le chiffon.
- Videz le tiroir ramasse-miettes i, à intervalles réguliers, afin d'éviter tout risque d'incendie.
- Brossez soigneusement les miettes du plateau avant de le remettre en place. Lorsque vous remettez le plateau en place, veillez à le pousser fermement pour qu'il soit complètement inséré à l'arrière du grille-pain.

Rangement

- Conservez le grille-pain dans un endroit sec.
- Nettoyez l'appareil comme décrit dans le chapitre antérieur.
- Enroulez le cordon d'alimentation autour du rangement sur le dessous du grille-pain.

Caractéristiques Techniques

Modèle : TO-17D.015A

Tension nominale : 220-240V~ 50/60Hz

Puissance absorbée : 1450-1750W

Conformité CE

Ce produit a été testé et produit selon toutes les directives européennes actuelles applicables, tels que :

-  - La compatibilité électromagnétique Directive 2014/30/EU,
- Directive Basse Tension Directive (LVD) 2014/35/EU,
- Directive RoHS avec ses modifications EU 2015/863,

et a été construit en conformité avec les dernières normes de sécurité.

Le marquage CE atteste ce produit à toutes les directives relevant.

Élimination – La politique environnementale

Emballage



L'emballage est entièrement recyclable et porte le symbole du recyclage. Pour la mise au rebut, suivez les réglementations locales en vigueur. Les matériaux d'emballage (sachets en plastique, éléments en polystyrène, etc.) doivent être tenus hors de portée des enfants, car ils constituent une source potentielle de danger.

Mise au rebut

Cet appareil porte le symbole du recyclage conformément à la Directive Européenne 2012/19/EU concernant les Déchets d'Équipements Électriques et Électroniques (DEEE ou WEEE).

En procédant correctement à la mise au rebut de cet appareil, vous contribuerez à empêcher toute conséquence nuisible pour l'environnement et la santé de l'homme.



Ce symbole présent sur l'appareil ou sur la documentation qui l'accompagne indique que ce produit ne peut en aucun cas être traité comme déchet ménager. Il doit plutôt être remis au point de collecte approprié pour le recyclage des équipements électriques et électroniques.

L'élimination doit être effectuée conformément aux règlements environnementaux locaux pour l'élimination des déchets. Pour des informations plus détaillées sur le traitement, la récupération et le recyclage de ce produit, s'il vous plaît contacter votre bureau compétent de votre commune, votre service d'élimination des déchets ménagers ou directement à votre revendeur où vous avez acheté le produit.

Garantie

Termes et conditions de la garantie

1. Le produit est garanti pour la période stipulée par la législation où il est mis sur le marché, à compter de la date d'achat, contre les défauts de fabrication et/ou de main d'œuvre. Le défaut de conformité manifesté dans ce délai est présumé exister à la date d'achat. Passé ce délai, il appartient au client de prouver que le défaut de conformité existait déjà au moment de la livraison.
2. Si, pendant la période de garantie, le produit est défectueux en utilisation normale, l'acheteur doit contacter l'établissement de vente et envoyer l'appareil à l'endroit indiqué par le vendeur.
3. La garantie n'est valable que sur présentation de la facture prouvant l'achat et du certificat de garantie complété (indiquant la date d'achat, le nom du revendeur, la référence du modèle, et il est également recommandé d'indiquer le numéro de série et le numéro de lot).
4. L'importateur/vendeur se réserve le droit de refuser l'assistance de garantie dans le cas où ces informations ont été supprimées ou modifiées après l'achat initial du produit.
5. La responsabilité de l'importateur/vendeur comprend, entre autres, les frais de réparation et/ou de remplacement de l'unité couverte par la garantie avec la réserve du droit de la remplacer par un produit équivalent, lorsqu'il n'est pas possible de la réparer.
6. La garantie ne s'applique pas aux problèmes qui ne sont pas directement liés à des défauts de matériau, de conception ou de fabrication.
7. Ce produit est un appareil et est destiné à un usage domestique uniquement. La garantie expirera si le produit est utilisé à des fins professionnelles.

8. La garantie ne couvre pas les dommages causés par une mauvaise utilisation, une mauvaise installation, un déversement, des facteurs externes ou des dommages intentionnels.
9. La garantie ne couvre pas les dommages résultant de chutes, de l'utilisation d'une force excessive, des coups, de l'exposition à des conditions environnementales extrêmes ou de la détérioration causée par l'utilisation normale de pièces en plastique ou de claviers, ainsi que l'utilisation de batteries autres que celles spécifiées dans ce manuel.
10. La garantie ne couvre pas l'installation et la programmation par le concessionnaire. En particulier, aucune réclamation pour l'installation et la programmation gratuite par le revendeur ne peut être acceptée.
11. La garantie ne couvre pas les défauts qui nuisent de manière insignifiante au fonctionnement de l'appareil. Les autres frais, tels que l'installation, le transport et le déplacement du technicien sont expressément exclus de la garantie.
12. L'applicabilité de la garantie suppose que l'appareil soit envoyé à l'établissement du vendeur ou à l'endroit indiqué par celui-ci, complet et dans un emballage bien protégé (si possible dans son emballage d'origine) et accompagné de la feuille ou de la carte de garantie respective, dûment rempli et d'une preuve d'achat.
13. Si, après vérification, il s'avère qu'il n'y a aucune raison pour la réclamation, ou que le produit n'est pas défectueux, les coûts inhérents seront imputés au client, et le revendeur est autorisé à facturer ces coûts au client.
14. La garantie sera annulée lorsqu'elle montre des signes qu'une personne non autorisée a tenté d'effectuer des réparations, des modifications ou le remplacement de pièces sur l'appareil.
15. Les réparations effectuées après la fin de la période de garantie sont soumises à des frais.
16. Cette garantie n'affecte pas vos droits légaux que vous pouvez avoir en tant que consommateur en vertu de la législation nationale applicable régissant l'achat de produits lorsque le produit est vendu.

17. Période de garantie :

Pays de l'Union Européenne - Les directives européennes (UE) 2019/771 et (UE) 2019/770 s'appliquent à certains aspects des contrats d'achat et de vente de biens meubles et transposées dans les législations nationales de leurs pays.

Autres pays - la législation nationale sur les droits des consommateurs dans leur pays s'applique. En l'absence de législation officielle, la garantie est appliquée à la discrétion de l'importateur qui met le produit sur le marché ou de l'établissement du vendeur.

Ελληνικά

Αγαπητέ πελάτη

Σας ευχαριστούμε που επιλέξατε ένα προϊόν HÆGER.

Τα προϊόντα HÆGER έχουν δημιουργηθεί για να σκέφτονται την ευημερία του καταναλωτή που προτιμούν υψηλά πρότυπα ποιότητας, λειτουργικότητας και ανάρθεσης. Είμαστε σίγουροι ότι θα είστε ευχαριστημένοι με αυτήν τη συσκευή.

Υποθέτουμε ότι ο χρήστης είναι εξοικειωμένος με τις συνήθεις διαδικασίες χειρισμού οικιακών συσκευών.

Πριν χρησιμοποιήσετε τη συσκευή για πρώτη φορά, διαβάστε προσεκτικά και διεξοδικά αυτές τις οδηγίες λειτουργίας και τις συμβουλές ασφαλείας, εξοικειώνοντας πλήρως τη συσκευή. Κρατήστε αυτές τις οδηγίες για μελλοντική αναφορά και διαβιβάστε τις σε όποιον μπορεί να χρησιμοποιήσει τη συσκευή σε μελλοντική ημερομηνία.

Προβλεπόμενη χρήση

Αυτή η συσκευή προορίζεται για το φρύξη φέτες ψωμιού, ρολών και βάφλες σε οικιακά περιβάλλοντα. Δεν προορίζεται για χρήση με άλλα τρόφιμα, άλλα υλικά ή για χρήση σε εμπορικές ή βιομηχανικές εφαρμογές. Όλες οι άλλες χρήσεις ή τροποποιήσεις θεωρούνται αντίθετες προς τις οδηγίες λειτουργίας και φέρουν μαζί τους πραγματικό κίνδυνο σοβαρών ατυχημάτων.

Σημαντικές οδηγίες ασφαλούς ασφάλειας

Κατά τη χρήση της ηλεκτρικής συσκευής, πρέπει πάντα να τηρούνται οι βασικές προφυλάξεις ασφαλείας, συμπεριλαμβανομένων των εξής:

- Διαβάστε προσεκτικά αυτές τις οδηγίες.
- Η συσκευή έχει σχεδιαστεί μόνο για οικιακή χρήση και δεν πρέπει να χρησιμοποιείται για εμπορικούς ή βιομηχανικούς σκοπούς.
- Αυτή η συσκευή μπορεί να χρησιμοποιηθεί από παιδιά ηλικίας 8 ετών και άνω και άτομα με μειωμένες σωματικές, αισθητήριες ή διανοητικές ικανότητες ή έλλειψη εμπειρίας και γνώσεων εάν τους έχει δοθεί επίβλεψη ή οδηγίες σχετικά με τη χρήση της συσκευής με ασφαλή τρόπο και κατανοούν τους κινδύνους που ενέχονται. Τα παιδιά δεν πρέπει να παίζουν με τη συσκευή. Ο καθαρισμός και η συντήρηση του χρήστη δεν πραγματοποιούνται από παιδιά εκτός εάν είναι άνω των 8 ετών και εποπτεύονται.
- Κρατήστε τη συσκευή και το καλώδιο μακριά από παιδιά κάτω των 8 ετών.



Για την αποφυγή δυνητικά θανατηφόρων ηλεκτροπληξίας

- Μην εισάγετε ποτέ μαχαιροπίρουνα ή άλλα μεταλλικά αντικείμενα στις σχισμές της φρυγανιέρας.

- Για να προστατευτείτε από ηλεκτροπληξία, μην βυθίζετε το καλώδιο, το φισ ή τη συσκευή στο νερό ή σε οποιοδήποτε άλλου γρό.
- Βεβαιωθείτε ότι το καλώδιο τροφοδοσίας δεν βραχεί ή υγρανθεί ποτέ κατά τη λειτουργία. Τοποθετήστε το καλώδιο έτσι ώστε να μην στερεωθεί ή να υποστεί άλλη ζημιά.
- Μην χρησιμοποιείτε εξωτερικό διακόπτη χρονοδιακόπτη ή ξεχωριστό σύστημα τηλεχειρισμού για τη λειτουργία της συσκευής.
- Ξετυλίξτε πλήρως το καλώδιο τροφοδοσίας από τον τυλίκτη καλωδίων πριν χρησιμοποιήσετε τη συσκευή.
- **Οδηγίες για το κοντό καλώδιο: Παρέχεται ένα κοντό καλώδιο παροχής ρεύματος για να μειωθεί ο κίνδυνος που προκύπτει από το να μπλεχτείτε ή να σκοντάψετε σε ένα μακρύτερο καλώδιο.**
- Μην χρησιμοποιείτε καλώδιο προέκτασης με αυτό το προϊόν.
- Φροντίστε να αντικατασταθούν αμέσως τα ελαττωματικά βύσματα τροφοδοσίας ή/και καλώδια από εξειδικευμένους τεχνικούς ή από το Τμήμα Εξυπηρέτησης Πελατών μας.
- Μετά τη χρήση, αφαιρείτε πάντα το φισ ρεύματος από την πρίζα, αυτό αποτρέπει την ακούσια ενεργοποίηση της συσκευής.



Για να αποφύγετε τους κινδύνους πυρκαγιάς ή τραυματισμού:

- Η συσκευή μπορεί να ζεσταθεί όταν χρησιμοποιείται. Επομένως, αγγίξτε μόνο τα λειτουργικά στοιχεία.
- Τα προϊόντα αρτοποιίας μπορούν να καούν! Ως εκ τούτου, δεν πρέπει ποτέ να εντοπίσετε τη συσκευή κοντά ή κάτω από εύφλεκτα αντικείμενα, ειδικά όχι κάτω από κουρτίνες ή αιωρούμενα ντουλάπια.
- Η συσκευή δεν επιτρέπεται να χρησιμοποιείται κοντά σε εύφλεκτο υλικό.
- Μην καλύπτετε ποτέ την φρυγανιέρα όταν χρησιμοποιείται.
- Χρησιμοποιείτε τη συσκευή μόνο σε σταθερή, μη ολισθηρή και επίπεδη επιφάνεια.

Οδηγίες χρήσης

Γνωρίστε την τoστιέρα σας

- | | |
|---------------------------------|-------------------------|
| 1. 4 υποδοχές φρυγανίσματος | 2. Μοχλός φρυγανίσματος |
| 3. Κουμπί CANCEL | 4. Κουμπί REHEAT |
| 5. Κουμπί DEFROST | 6. Οθόνη LED |
| 7. Ρύθμιση καστανίσματος | 8. Δίσκος ψίχας |
| 9. Μοχλός για θερμαντήρα ψωμιού | |

Τοποθέτηση

- Ξετυλιγψτε το καλώδιο τροφοδοσίας από το περιτυρωριο του τελεφερίκ στην κάτω πλευρά της συσκευής.
- Περάστε το καλώδιο μέσω ενός από τους δύοοδηγούς καλωδίων στην κάτω πλευρά της συσκευής. Αυτό θα αποτρέψει το μπλοκάρισμα κατά τη χρήση.
- Τοποθετήστε τη φρυγανιέρα σε στεγνή και επίπεδη επιφάνεια.

Πριν από τη χρήση

Ζεσάτετε τη συσκευή τουλάχιστον πέντε φορές στη μέγιστη ρύθμιση χωρίς την εισαγωγή κομματιών ψωμιού.

Παρακαλείστε να σημειώσετε:

- Το κουμπί λειτουργίας ενεργοποιείται μόνο όταν το καλώδιο τροφοδοσίας είναι συνδεδεμένο σε πρίζα.
- Με την πρώτη χρήση μπορεί να προκύψει μια ελαφριά οσμή (είναι επίσης δυνατή η ελάχιστη ανάπτυξη καπνού). Αυτό είναι φυσιολογικό και εξαφανίζεται μετά από σύντομο χρονικό διάστημα. Φροντίστε για επαρκή εξαερισμό.

Ρύθμιση του επιπέδου ροδασμού

- Το επιθυμητό επίπεδο ροδίματος, από "φως" (1) έως "σκοτεινό" (6) μπορεί να ρυθμιστεί απείρως με τον ρυθμιστή ροδίματος των ηλεκτρονικών χρόνου φρυγανίσματος.
- Σημειώστε ότι, με την επιφύλαξη της ζήτησης που γίνεται στην φρυγανιέρα, το επίπεδο του καφέ μπορεί να ποικίλει κάπως με μια αδιάλειψη ρύθμιση του ρυθμιστή καφέ! Όσο μικρότερος είναι ο αριθμός των τεμαχίων που εισάγονται, τόσο υψηλότερο είναι το επίπεδο καφέ. Έτσι, εάν δεν σκοπεύετε να φρυγανίσετε πολλές φέτες, προσαρμόστε πάντα τον ρυθμιστή καφέ λίγο χαμηλότερα.

Συμβουλές σχετικά με τη χρήση

- Τοστ ψωμί μικτού αλευριού σε υψηλότερα επίπεδα ροδίματος από το λευκό ψωμί. Ώριμο, ξηρό ψωμί καφέ πιο γρήγορα από το φρέσκο ψωμί.
- Αποφύγετε τη χρήση κομματιών που είναι πολύ μεγάλες ή πολύ χοντρές, καθώς αυτές μπορούν εύκολα να μπλοκαριστούν στη συσκευή.
- Σε περίπτωση δυσλειτουργίας και κατά τον καθαρισμό της συσκευής, αφαιρέστε το φιν από την πρίζα. Κίνδυνος ηλεκτροπληξίας!
- Χαλαρώστε τις μπλοκαρισμένες φέτες ψωμιού με ένα αμβλύ ξύλινο αντικείμενο (π.χ. ξύλινη σπάτουλα ή κουτάλι). ΜΗΝ αγγίζετε τα στοιχεία του θερμαντήρα.
- Οι διαφορές στα είδη ψωμιού, η υγρασία και το πάχος των μεμονωμένων κομματιών επηρεάζουν το μαύρισμα του τοστ. Ως εκ τούτου, το ψωμί για φρυγανιές πρέπει να φυλάσσεται σε σφραγισμένη συσκευασία μέχρι να απαιτηθεί.

Ψήσιμο

- ΠΟΤΕ μην καλύπτετε τις σχισμές της φρυγανιέρας κατά τη λειτουργία της φρυγανιέρας! Υπάρχει κίνδυνος πυρκαγιάς! Η συσκευή μπορεί να υποστεί ανεπανόρθωτη ζημιά!
- Αφού ρυθμίσετε το επιθυμητό επίπεδο ροδίσματος, τοποθετήστε το ψωμί στις υποδοχές της τοστιέρα ή πιέστε το μοχλό της σχάρας για να τοποθετήσετε το ψωμί στη σχάρα πολλαπλών λειτουργιών. Το επιθυμητό επίπεδο ροδίσματος θα εμφανιστεί στην οθόνη.
- Πατήστε το κουμπί λειτουργίας προς τα κάτω. Η λυχνία ελέγχου που είναι ενσωματωμένη στο κουμπί Ακύρωση ανάβει. Η πρόοδος θα υποδεικνύεται από το χρονόμετρο αντίστροφης μέτρησης LED στην οθόνη.
- Ενώ η φρυγανιέρα λειτουργεί, η οθόνη θα δείχνει το επιλεγμένο επίπεδο φρυγανίσματος και τον υπολειπόμενο χρόνο. Όταν στην οθόνη εμφανιστεί η ένδειξη 0, η τοστιέρα θα σταματήσει αυτόματα και η φέτα ψωμιού θα φουσκώσει αυτόματα.
- Αυτή η συσκευή έχει λειτουργία ανύψωσης, γεγονός που καθιστά ευκολότερη και ασφαλέστερη τη λήψη των ζεστών κομματιών τوست από τις υποδοχές της φρυγανιέρας. Για αυτό, σύρετε τη λαβή του τελεστή προς τα πάνω.

ΣΗΜΕΙΩΣΕΙΣ:

- Όταν χρησιμοποιείτε μόνο μία σχισμή φρυγανίσματος για να φρυγανίσετε τρόφιμα, το ψωμί ή τα τρόφιμα μπορούν να τοποθετηθούν σε οποιαδήποτε σχισμή φρυγανίσματος. Η αυτορυθμιζόμενη σχισμή φρυγανίσματος κρατά το φαγητό όρθιο για ομοιόμορφο φρυγάνισμα από πλευρά σε πλευρά.
- Για να αποφύγετε τον κίνδυνο πυρκαγιάς, μην τοποθετείτε ποτέ το φαγητό πάνω από το άνοιγμα της υποδοχής/των υποδοχών φρυγανίσματος, αλλά τοποθετείτε πάντα το φαγητό μέσα στην υποδοχή/τις υποδοχές φρυγανίσματος.

ΠΡΟΣΟΧΗ:

- **ΜΗΝ** φρυγανίζετε αρτοσκευάσματα με ρευστή γέμιση ή γλάσο.
- **ΜΗΝ** φρυγανίζετε σκισμένες φέτες ψωμιού.
- **ΜΗΝ** τοποθετείτε βουτυρωμένο ψωμί ή τυλιγμένα τρόφιμα στην τοστιέρα.
- **ΜΗΝ** φρυγανίζετε ψωμιά μικρού μεγέθους, μίνι-μπαγκέτες, κριτσίνια ψωμιού κ.λπ.

Διακοπή της διαδικασίας φρυγανισμού (κουμπί ακύρωσης)

Αν θέλετε να διακόψετε τη διαδικασία τوست, πατήστε το κουμπί Ακύρωση. Η τοστιέρα σβήνει μόνη της.

Λειτουργία θέρμανσης (κουμπί αναθέρμανσης)

Η λειτουργία θέρμανσης σας επιτρέπει να ζεστάνετε το ψωμί χωρίς να το ροδίσετε. Για παράδειγμα, τوست που έχει κρυώσει. Το ψωμί θερμαίνεται μόνο για λίγο.

- Τοποθετήστε το ψωμί και πιέστε τη λαβή λειτουργίας προς τα κάτω.

- Ενεργοποιήστε το κουμπί για τη λειτουργία θέρμανσης. Η λυχνία ελέγχου που είναι ενσωματωμένη στο κουμπί για τη λειτουργία θέρμανσης λάμπει. Η πρόοδος θα υποδεικνύεται από το χρονόμετρο αντίστροφης μέτρησης LED στην οθόνη.
- Η φρυγανιέρα σβήνει αυτόματα, η λυχνία ελέγχου σβήνει και οι φέτες ψωμιού εκτινάσσονται.

Λειτουργία απόψυξης (κουμπί απόψυξης)

Μέσω της ενεργοποίησης της λειτουργίας απόψυξης μπορεί επίσης να ξεπαγώσει το κατεψυγμένο ψωμί. Με αυτό, η φρυγανιέρα θερμαίνει αργά το ψωμί.

- Τοποθετήστε το ψωμί και πιέστε τη λαβή λειτουργίας προς τα κάτω.
- Ενεργοποιήστε το κουμπί για τη λειτουργία απόψυξης. Η λυχνία ελέγχου που είναι ενσωματωμένη στο κουμπί για τη λειτουργία απόψυξης λάμπει. Η πρόοδος θα υποδεικνύεται από το χρονόμετρο αντίστροφης μέτρησης LED στην οθόνη.
- Η φρυγανιέρα σβήνει αυτόματα, η λυχνία ελέγχου σβήνει και οι φέτες ψωμιού εκτινάσσονται.
- Ανάλογα με τη ρύθμιση του επιπέδου καφέ, το ψωμί είτε ξεπαγώνει είτε ροδίζει.

Δίσκος ψίχουλου

Ο δίσκος ψίχας βρίσκεται στο πίσω μέρος της τοστιέρας. Κατά το φρυγάνισμα, τα ψίχουλα που πέφτουν από το ψωμί συλλέγονται στο δίσκο ψίχας. Για ευκολότερο καθαρισμό, πιάστε τη λαβή του δίσκου ψίχας και τραβήξτε το δίσκο μέχρι τέρμα προς τα έξω.

Οθόνη LED

Μπορείτε να διαβάσετε τις παραμέτρους λειτουργίας της τοστιέρας μέσω της οθόνης LED.

- Όταν συνδέετε το ρεύμα και πατάτε το μοχλό της τοστιέρας, ανάβει η οθόνη LED.
- Όταν γυρίζετε το περιστροφικό κουμπί ελέγχου καβουρδίσματος, η οθόνη LED θα εμφανίσει τον αριθμό ταχυτήτων σχετικά με τον επιλογέα απόχρωσης. Μετά από 2-3 δευτερόλεπτα, θα μεταβεί αυτόματα στην αντίστοιχη αντίστροφη μέτρηση. Μπορείτε να διαβάσετε την ταχύτητα λειτουργίας και τον υπολειπόμενο χρόνο μέσω της οθόνης LED.

Σημαντικά σημεία

- Αφαιρέστε όλα τα προστατευτικά περιτυλίγματα από τα τρόφιμα πριν τα τοποθετήσετε στις υποδοχές φρυγανίσματος.
- Για καλύτερα αποτελέσματα, καθαρίζετε συχνά τη θήκη ψίχας.
- Διαφορετικά ψωμιά απαιτούν διαφορετικές ρυθμίσεις χρώματος. Πατήστε το κουμπί CANCEL ανά πάσα στιγμή για να ελέγξετε το χρώμα του τοστ.
- Μην μπλοκάρτε τα επάνω ανοίγματα. Μην τοποθετείτε κανένα αντικείμενο πάνω από τα επάνω ανοίγματα.
- Μην φρυγανίζετε βουτυρωμένο ψωμί ή βουτυρωμένη πίτα. Το λιωμένο βούτυρο θα προκαλέσει πυρκαγιά. Το ψωμί που έχει φρυγανιστεί αλλά δεν έχει βουτυρωθεί,

μπορεί να ξαναξεσταθεί. Χρησιμοποιήστε το κουμπί REHEAT και προσέξτε το προσεκτικά.

- Όταν φρυγανίζετε περισσότερες από μία φέτες ψωμιού, χρησιμοποιήστε φέτες με παρόμοιο μέγεθος, πάχος και φρεσκάδα.
- Το μπαγιάτικο ψωμί, το λεπτό ψωμί ή τα γλυκά προϊόντα ψωμιού, όπως το τσακίρ κέικ και το φρουτόψωμο, μαυρίζουν πολύ πιο γρήγορα από το συνηθισμένο ψωμί, γι' αυτό θα πρέπει να φρυγανίζονται στην ελαφρύτερη ρύθμιση.
- Ποτέ μην βυθίζετε τη φρυγανιέρα σε νερό.
- Ποτέ μη χρησιμοποιείτε πιρούνι ή αιχμηρά σκεύη για να αφαιρέσετε το τoστ, γιατί αυτό μπορεί να προκαλέσει ζημιά στο θερμαντικό στοιχείο ή τραυματισμό.

Καθαρισμός και φροντίδα

Πριν τον καθαρισμό, αφαιρέστε το φιν από την πρίζα και αφήστε την τοστιέρα να κρυώσει.

Ποτέ μην βυθίζετε τη συσκευή σε νερό ή άλλα υγρά. Η συσκευή μπορεί επίσης να υποστεί ανεπανόρθωτη ζημιά!

Προειδοποίηση για ζημιά στη συσκευή!

Μη χρησιμοποιείτε επιθετικά ή λειαντικά καθαριστικά. Αυτά μπορεί να προκαλέσουν ζημιά στις ανώτερες επιφάνειες της συσκευής.

- Καθαρίστε το περίβλημα της συσκευής μόνο με ένα στεγνό ή ελαφρώς υγρό πανί.
- Σε περίπτωση επίμονου λερώματος, χρησιμοποιήστε ένα ήπιο απορρυπαντικό στο πανί.
- Για να αποφύγετε τον κίνδυνο πυρκαγιάς, αδειάστε το δίσκο ψίχουλου σε τακτά χρονικά διαστήματα.
- Βουρτσίστε καλά τα ψίχουλα από το δίσκο πριν την επανατοποθέτηση. Όταν επανατοποθετείτε το δίσκο, φροντίστε να τον πιέζετε σταθερά ώστε να εισαχθεί πλήρως στο πίσω μέρος της τοστιέρας.

Αποθήκευση

- Αποθηκεύστε την φρυγανιέρα σε δροσερό και ξηρό μέρος.
- Καθαρίστε τη συσκευή όπως περιγράφεται στο προηγούμενο κεφάλαιο.
- Τυλίξτε το καλώδιο τροφοδοσίας γύρω από το συγκρατητή καλωδίων στην κάτω πλευρά της φρυγανιέρας.

Τεχνικά χαρακτηριστικά:

Μοντέλο:..... TO-17D.015A

Τάση ηλεκτρικού ρεύματος:220-240V~ 50/60Hz

Κατανάλωση δύναμης: 1450-1750W

Δήλωση συμμόρφωσης ΕΕ

Αυτό το προϊόν έχει δοκιμαστεί και παραχθεί σύμφωνα με όλες τις σχετικές τρέχουσες κατευθυντήριες γραμμές CE, όπως:



- οδηγία για την ηλεκτρομαγνητική συμβατότητα 2014/30/ΕΕ,
- Οδηγία για τη χαμηλή τάση (LVD) οδηγία 2014/35/ΕΕ,
- RoHS με τις τροποποιήσεις της οδηγίας 2011/65/ΕΕ και (ΕΕ)2015/863,

και έχει κατασκευαστεί σύμφωνα με τους πιο πρόσφατους κανονισμούς ασφαλείας.

Το σήμα CE πιστοποιεί αυτό το προϊόν με όλες τις σχετικές οδηγίες.

Διάθεση – Περιβαλλοντική πολιτική

Συσκευασία



Το υλικό συσκευασίας είναι πλήρως ανακυκλώσιμο και επισημαίνεται με το σύμβολο ανακύκλωσης. Ακολουθήστε τους τοπικούς κανονισμούς για κατάργηση. Κρατήστε τα υλικά συσκευασίας (πλαστικές σακούλες, μέρη πολυστερίνης κ.λπ.) μακριά από παιδιά, καθώς είναι δυνητικά επικίνδυνα.

Διάθεση

Η συσκευή αυτή επισημαίνεται σύμφωνα με την ευρωπαϊκή οδηγία 2012/19/ΕΕ για τα απόβλητα ηλεκτρικού και ηλεκτρονικού εξοπλισμού (ΑΗΗΕ).

Διασφαλίζοντας ότι αυτό το προϊόν απορρίπτεται σωστά, θα βοηθήσετε στην πρόληψη πιθανών αρνητικών συνεπειών για το περιβάλλον και την ανθρώπινη υγεία, οι οποίες διαφορετικά θα μπορούσαν να προκληθούν από ακατάλληλο χειρισμό αποβλήτων αυτού του προϊόντος.



Αυτό το σύμβολο στο προϊόν ή στα έγγραφα που συνοδεύουν το προϊόν, υποδεικνύει ότι αυτή η συσκευή δεν μπορεί να αντιμετωπιστεί ως οικιακά απορρίμματα. Αντίθετα, παραδίδεται στο εφαρμοστέο σημείο συλλογής για την ανακύκλωση ηλεκτρικού και ηλεκτρονικού εξοπλισμού.

Η διάθεση πρέπει να πραγματοποιείται σύμφωνα με τους τοπικούς περιβαλλοντικούς κανονισμούς για τη διάθεση των αποβλήτων. Για περισσότερες πληροφορίες σχετικά με την επεξεργασία, την ανάκτηση και την ανακύκλωση αυτού του προϊόντος, επικοινωνήστε με το τοπικό γραφείο της πόλης, την υπηρεσία διάθεσης οικιακών απορριμμάτων ή το κατάστημα από το οποίο αγοράσατε το προϊόν.

Εγγύηση

Όροι και Προϋποθέσεις Εγγύησης

1. Το προϊόν είναι εγγυημένο για την περίοδο που ορίζεται από τη νομοθεσία στην οποία διατίθεται στην αγορά, αρχής γενομένης από την ημερομηνία αγοράς, έναντι κατασκευαστικών ελαττωμάτων ή/και κατασκευής. Η έλλειψη συμμόρφωσης που εκδηλώνεται κατά την περίοδο αυτή τεκμαίρεται ότι υφίσταται κατά την ημερομηνία αγοράς. Μετά από αυτή την περίοδο, εναπόκειται στον πελάτη να αποδείξει ότι η έλλειψη συμμόρφωσης υπήρχε ήδη κατά τη στιγμή της παράδοσης .
2. Εάν, κατά τη διάρκεια της περιόδου εγγύησης, το προϊόν είναι ελαττωματικό σε κανονική χρήση, ο αγοραστής θα πρέπει να επικοινωνήσει με την εγκατάσταση πώλησης και να στείλει τη συσκευή στον τόπο που υποδεικνύεται από τον πωλητή.

3. Η εγγύηση ισχύει μόνο με την προσκόμιση του τιμολογίου που αποδεικνύει την αγορά και το συμπληρωμένο πιστοποιητικό εγγύησης (αναφέροντας την ημερομηνία αγοράς, το όνομα του εμπόρου, την αναφορά του μοντέλου και συνιστάται επίσης να αναφέρετε τον σειριακό αριθμό και τον αριθμό παρτίδας).
 4. Ο εισαγωγέας/πωλητής διατηρεί το δικαίωμα να αρνηθεί τη βοήθεια εγγύησης σε περίπτωση που οι πληροφορίες αυτές έχουν διαγραφεί ή τροποποιηθεί μετά την αρχική αγορά του προϊόντος.
 5. Η ευθύνη του εισαγωγέα/πωλητή περιλαμβάνει ιδίως τα έξοδα επισκευής ή/και αντικατάστασης της μονάδας που καλύπτεται από την εγγύηση με την επιφύλαξη του δικαιώματος αντικατάστασης της με ισοδύναμο προϊόν, σε περιπτώσεις όπου δεν είναι δυνατή η επισκευή της.
 6. Η εγγύηση δεν ισχύει για προβλήματα που δεν σχετίζονται άμεσα με ελαττώματα υλικού, σχεδιασμού ή κατασκευής.
 7. Αυτό το προϊόν είναι συσκευή και προορίζεται μόνο για οικιακή χρήση. Η εγγύηση θα είναι άκυρη εάν το προϊόν χρησιμοποιείται για επαγγελματικούς σκοπούς.
 8. Η εγγύηση δεν καλύπτει ζημιές που προκαλούνται από κακή χρήση, ακατάλληλη εγκατάσταση, διαρροή, εξωτερικούς παράγοντες ή σκόπιμη ζημιά.
 9. Η εγγύηση δεν καλύπτει ζημιές που προκύπτουν από πτώσεις, χρήση υπερβολικής δύναμης, χτυπήματα, έκθεση σε ακραίες περιβαλλοντικές συνθήκες ή φθορά που προκαλείται από την κανονική χρήση πλαστικών μερών ή ηλεκτρολογίων, καθώς και τη χρήση μπαταριών άλλων από αυτές που καθορίζονται στο παρόν εγχειρίδιο.
 10. Η εγγύηση δεν καλύπτει την εγκατάσταση και τον προγραμματισμό από τον αντιπρόσωπο. Ειδικότερα, δεν μπορεί να γίνει δεκτή καμία αξίωση εγκατάστασης και δωρεάν προγραμματισμού από τον μεταπωλητή.
 11. Η εγγύηση δεν καλύπτει ελλείψεις που επηρεάζουν ασήμαντα τη λειτουργία της συσκευής. Άλλα έξοδα, όπως η εγκατάσταση, η μεταφορά και η μετακίνηση του τεχνικού εξαιρούνται ρητά από την εγγύηση.
 12. Η δυνατότητα εφαρμογής της εγγύησης προϋποθέτει ότι η συσκευή αποστέλλεται στον πωλητή ή τον τόπο που υποδεικνύεται από αυτόν, πλήρης και σε καλά προστατευμένη συσκευασία (ει δυνατόν, στην αρχική συσκευασία της) και συνοδεύεται από το φύλλο ή την κάρτα εγγύησης που έχει συμπληρωθεί δεόντως και απόδειξη αγοράς.
 13. Εάν μετά την επαλήθευση, διαπιστωθεί ότι δεν υπάρχουν λόγοι για τον ισχυρισμό ή ότι το προϊόν δεν είναι ελαττωματικό, το εγγενές κόστος θα καταλογιστεί στον πελάτη και ο έμπορος εξουσιοδοτείται να χρεώσει αυτά τα έξοδα στον πελάτη.
 14. Η εγγύηση θα είναι άκυρη όταν εμφανίζει ενδείξεις ότι ένα μη εξουσιοδοτημένο άτομο έχει επιχειρήσει να πραγματοποιήσει επισκευές, τροποποιήσεις ή αντικατάσταση εξαρτημάτων στη συσκευή.
 15. Οι επισκευές που πραγματοποιούνται μετά το τέλος της περιόδου εγγύησης υπόκεινται σε έξοδα.
 16. Η παρούσα εγγύηση δεν επηρεάζει τα νόμιμα δικαιώματά σας που ενδέχεται να έχετε ως καταναλωτή σύμφωνα με το εφαρμοστέο εθνικό δίκαιο που διέπει την αγορά προϊόντων όπου πωλείται το προϊόν.
- 17. Περίοδος εγγύησης:**
- Χώρες της Ευρωπαϊκής Ένωσης** - Οι ευρωπαϊκές οδηγίες (ΕΕ) 2019/771 και (ΕΕ) 2019/770 εφαρμόζονται σε ορισμένες πτυχές των συμβάσεων αγοράς και πώλησης κινητών αγαθών και μεταφέρονται στην εθνική νομοθεσία των χωρών τους.
- Άλλες χώρες** - εφαρμόζεται εθνική νομοθεσία για τα δικαιώματα των καταναλωτών στη χώρα τους. Σε περίπτωση μη επίσημης νομοθεσίας, η εγγύηση εφαρμόζεται κατά τη διακριτική ευχέρεια του εισαγωγέα που διαθέτει το προϊόν στην αγορά ή στην εγκατάσταση πωλητή.

Meet the family



HAEGERTEC, S.A.

Edifício HAEGER – Pct. Cidade de Londres, 1
Parque Industrial do Arneiro
2660-456 S. Julião do Tojal
PORTUGAL
<https://www.haegergroup.com>

Tel: +351 21 949 83 00 (PBX)
Tel: +351 21 949 83 02 (after sales support)
Fax: +351 21 949 83 25
e-mail: assistencia@haegergroup.com
e-mail: comercial@haegergroup.com



2306TO17D015A-EU