

Thermal Emitter / Emissor térmico
Emisor Térmico / Émetteur thermique

Thermal Smart TE-100.001A / Thermal Smart Plus TE-150.002A
Thermal Smart WiFi TE-W10.003A / Thermal Smart Plus WiFi TE-W15.004A



Powered By



Intelligence
Inside



Google Play



This product is only suitable for well insulated spaces or occasional use

Este produto é adequado apenas para espaços bem isolados ou utilização ocasional

Este producto está indicado únicamente en lugares abrigados o para una utilización puntual

Ce produit ne peut être utilisé que dans des locaux bien isolés ou de manière occasionnelle

CE RoHS

**User instructions / Instruções de uso
Instrucciones de uso / Mode d'emploi**

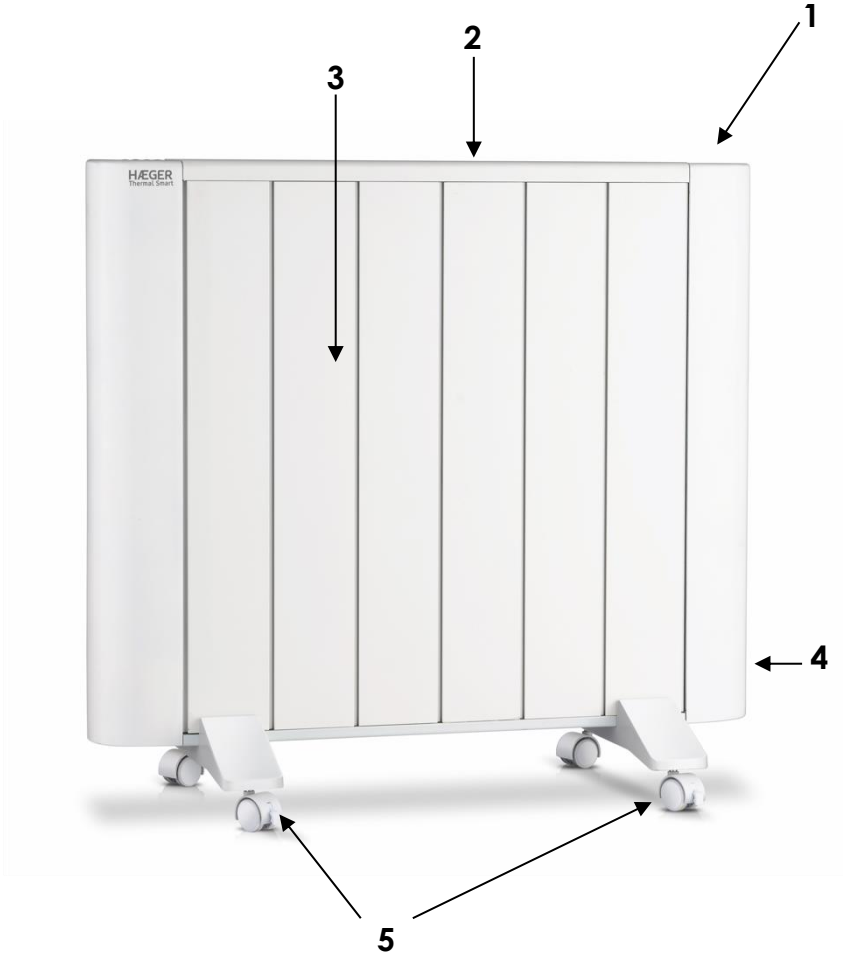

5

1

2

3

4

Dear customer

Thank you for having chosen a HÆGERTEC product.

The HÆGERTEC products have been produced to think about the welfare of the consumer privileging the most raised standards of quality, functionality and design. We are sure you will be happy with this appliance.

We assume that the user is familiar with the common procedures of handling household appliances.

Before using the appliance for the first time please read carefully and thoroughly through these operating instructions and the safety advice, completely familiarising yourself with the appliance. Retain these instructions for future reference and pass them on to whoever might acquire the appliance at a future date.

General Safety Instructions

Read the instructions carefully before use and save them for future reference.

- Always disconnect the heater from the main supply when not in use and when cleaning.
- Do not leave the heater “ON” unattended.



In order to avoid overheating, never under any circumstances cover the heater during operation.

- Keep the heaters a distance of at least 90cm from any combustible material, such as furniture, curtains, bedding clothes or papers;
- Keep the heater clean. Do not allow objects to enter the ventilation, as this may cause electric shock, fire or damage the heater.
- Close supervision is required when any appliance is used near or by children.
- Never allow the cord to touch wet or hot surfaces, become twisted or be within the reach of children.
- This appliance is intended for household use only. Do not use outdoors.
- Do not place on or near a hot gas or electric burner.
- Never use the appliance with a damaged cord or plug or after the appliance has malfunctioned or been damaged in any way.
- If the supply cord is damaged, it must be replaced by the manufacturer or its service agent in order to avoid a hazard.
- Never attempt to open any part or dismantle the controls. Responsibility for failure cannot be accepted if these instructions have been ignored.

- Do not use the appliance for anything other than its intended use.
- Any repairs that need to be done to the heater must be referred to an authorized service agent only.
- Do not use the appliance with a programmer, timer, separate remote-control system or any other device that switches the heater on automatically, since a fire risk exists if the heater is covered or positioned incorrectly.
- The heater must not be located immediately below a socket-outlet.

Children and infirm persons

- In order to ensure your children's safety, please keep all packaging (plastic bags, boxes, polystyrene etc.) out of their reach.
- Do not allow small children to play with the foil as there is a danger of suffocation!
- **This appliance can be used by children aged from 8 years and above and persons with reduced physical, sensory or mental capabilities or lack of experience and knowledge if they have been given supervision or instruction concerning use of the appliance in a safe way and understand the hazards involved.**
- **Cleaning and user maintenance shall not be made by children unless they are older 8 years and supervised.**
- **Children of less than 3 years should not be allowed near the device except for when under continuous supervision.**
- **Children aged between 3 and 8 should not switch the appliance on or off unless it has been placed or installed in its intended normal operating position and they have been given supervision or instruction concerning use of the appliance in a safe way and understand the hazards involved. Children aged between 3 and 8 should not be allowed to plug in, configure or clean the appliance or to perform maintenance tasks on it.**
- **CAUTION: some parts of this product can become very hot and cause burns. Particular attention should be paid when children and vulnerable people are present.**
- **WARNING: The heater must not be used if the ceramic panels are damaged.**
- **WARNING: This heater is not equipped with a device to control the room temperature. Do not use this heater in small rooms when they**

are occupied by persons not capable of leaving the room on their own, unless constant supervision is provided.

Overview of the components

1. Display control
2. Air outlet
3. Fins
4. Main power switch (back)
5. Bottom support foot

Installation

A. - Foot assembly

Before using the heater, the feet must be fitted to the unit.

- 1 - As shown in the right figure, align the holes of the supporting screw with the holes of the heater body.
- 2 - Finally use 2 screws (1 for each hole) to lock and tighten the feet.

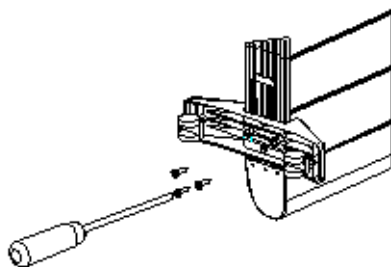

B. - Wall assembly

Please note that the product must be installed at least 15 cm from the floor and 50 cm from the ceiling.

- 1 - Attach the 4 mounting brackets on to the rear of the heater using the 8 small screws provided, ensuring that they are all orientated so that the large hole in the bracket will be at the base of the heater when mounted. 
- 2 - Measure the distance between the wall hanging holes A and B on the rear of the heater. Then measure the distance between A and C.
- 3 - According to the measurements size, drill 8mm diameter holes in the wall and then insert the provided anchors in the holes.
Note: Before drilling, make sure that there are no wires or pipes located in the wall to prevent damage.
- 4 - Take the long screws out of the accessory bag and fix them on the wall, screw head exposed 5~10mm.

- 5 - Then hang the square wall-mounting buckle on the back of the heater in the wall rivet.
- 6 - After the product is hung on the wall, it should be pushed to the right so that the wall rivets fall into the product's long bar fixing position.
- 7 - The distance between the around walls and the heater should be not less than 30cm. Note that the wall-mounted fixing screws must be firm to prevent the heater from falling.

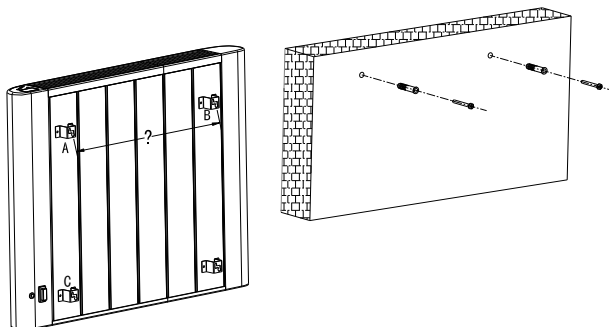

IMPORTANT: When in use, the radiator should always be kept vertical (supports at the bottom, controls at the top). Any other position could be dangerous!

IP24: appliance protected against splashing water

The radiator is class I and has IPX4 electrical protection. In bathrooms, it can be installed in areas 2 and 3 (see figure 1) provided that the control device is not within reach of people using the shower or bathtub. The radiator must not be connected to the earth lead.

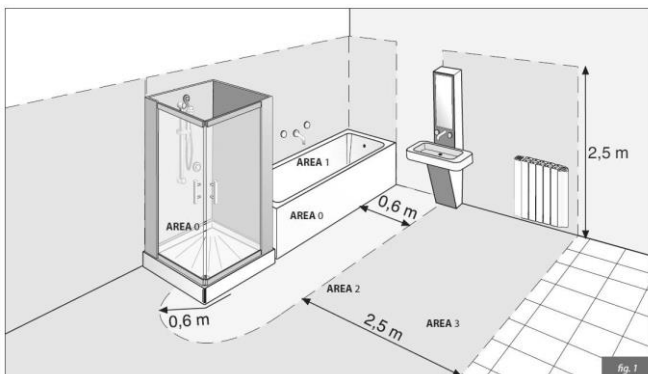

Description - Display and Control Panel

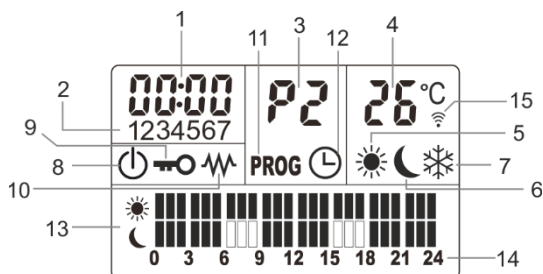

- | | |
|--------------------------|-------------------------|
| 1. Clock | 2. Week date |
| 3. Program bar | 4. Temperature bar |
| 5. High power level mode | 6. Low power level mode |
| 7. Anti-Frost mode | 8. Power on |
| 9. Keys locked | 10. Heating |
| 11. Program setting | 12. Timer on |
| 13. Program contents | 14. Solid time mark |
| 15. WiFi indicator | |



Used to control the heater on/off, save or exit;



Used to select the heating power, set the program mode;



Used to time off or schedule the use of time;



Decreasing - Used to set the target temperature or time;



Increasing - Used to set the target temperature or time;

Operating Instructions

Turning on main power

Plug in the power cord and turn on the main power switch. The buzzer sounds once shortly. The whole unit is in the power supply state. The LCD backlight flash briefly go on and then remain off, indicating that the whole unit is in the standby mode.

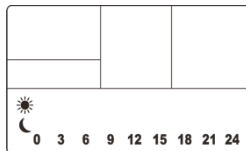

Power On

Press  button, the buzzer will beep once, the temperature bar will show the current room temperature, the heating power level bar will display the low-level symbol, and the whole machine will start heating with the low-level heating power. At the same time, the LCD backlight is on and the unit enters the power-on setting mode.

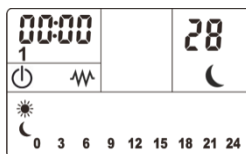





Shut down

Press  at any time when the unit is powered on without screen lock, the buzzer will beep for a short sounding, the whole machine will stop running.

Note: If you pull the plug, then insert the plug again, the machine reset to default state.

Setting the time and date

After power on, set the current time and week:

1. Press  for 3 seconds, and the number in the week's column, start flashing. (Monday to Sunday are represented as 1-7).
2. Select the week corresponding to the current date pressing  or , and then press it again for 3 seconds.
3. The hour numbers in the time display column begin to blink, and the time corresponding to the current time can be set by the . If the current time is 18:30, you can set it to 18 and press  again for 3 seconds to

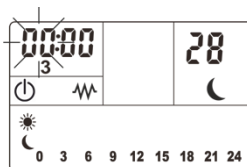
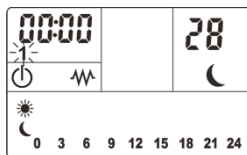

set the corresponding minutes for the current time. After completing the above operation, wait 10 seconds

or press  to save the settings and exit.

- The time displayed on the heater is consistent with the actual time.

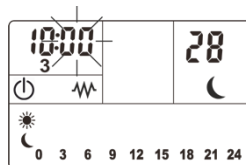

Please note: if, during this process, no button is pressed within 10 seconds, the process is terminated.

Lock/Unlock keys (child lock) +

The unit can be locked to prevent improper or accidental use.

In order to activate the lock, press and hold the minus and plus buttons at the same time for three seconds: the keypad will then be locked and the "lock" symbol is displayed.

In order to unlock the keypad, press and hold both the plus and minus buttons again for three seconds.

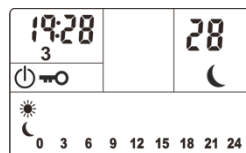



Heating power settings

This machine has 3 power levels. This is useful when programming daily and weekly timer mode.

Press the button  to regulate the heating power level mode:

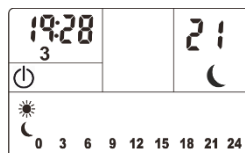
- Low heating** (moon icon ) - in this mode the machine is heated with 1st heating element. (low power)



- High heating** (sun icon ) - in this mode the machine is heated with 1st and 2nd heating elements. (high power)

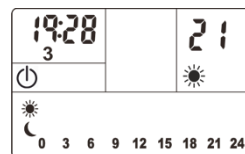



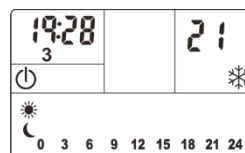





- Anti-Frost** (icon ) - in this mode when the room temperature drops below 5 degrees Celsius the heater will start heating automatically.





Timer mode

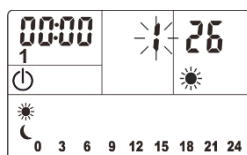
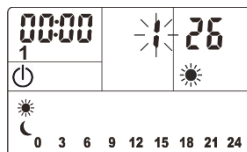

Timer Mode is convenient if you want to control your energy usage or program the radiator to shut itself off after a certain time.

1. Press the  button once, to enter the week day setting. (1-Monday, 2-Tuesday, 3-Wednesday, 4-Thursday, 5-Friday, 6-Saturday, 7-Sunday).
2. Press  or  to select the week day.
3. Press  a second time to confirm the week setting and enter the time setting mode. The "Time/Setting" button  is mainly used to switch between the week and time setting function.
4. Press  or  to enter the timer hours (**hours only**).
5. After setting up, wait 10 seconds or press  to save the setting.



Turning ON /OFF

To enable the timer mode, press  for 3 seconds the clock icon  appears in the display screen.

To turn off, press  again for 3 seconds the clock icon  in the screen disappears. The heater will return to the normal heating mode.

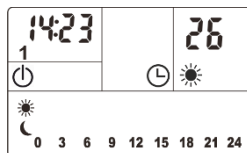

Note: The temperature is displayed as room temperature during the whole machine running state.

Temperature setting

Press  or  to enter the target temperature directly and at this moment the temperature bar starts to twinkle.

Press  to decrease the temperature by 1 degree for each press.



Press  to increase the temperature by 1 for each press.

The temperature range is 5 to 50 degrees Celsius.

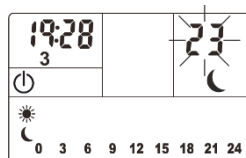
Specified in the program, the device will stop operating when room temperature



is 1 degree above the set temperature and will be active again if the room temperature has decreased 1 degree from the set temperature.

Note: If you press  or  without releasing, you can achieve rapid increasing or decreasing; If there is no pressing, the twinkle would stop after 5 seconds and setting will be finished automatically.

3 Preset Program P1-P3 (Long press)

The radiator is equipped with 3 fixed programs to choose from (see fixed programmed timetable P1-P3).

The time is indicated on the display in hourly increments, from midnight to midnight. A full bar represents an hour of high level and a half bar represents an hour of low level.



How to select

Long press  (3 seconds) to enter program mode **P1/P2/P3**.

P1/P2/P3 are fixed mode and the corresponding heater operation programs are determined as show in the below figures:

3 Preset Programs Timetable

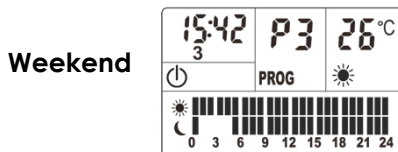
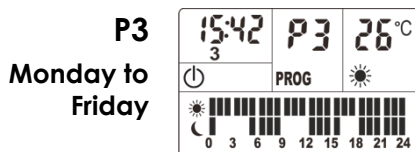
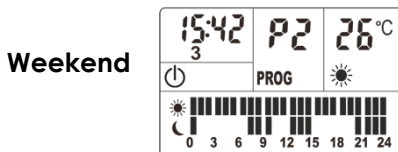
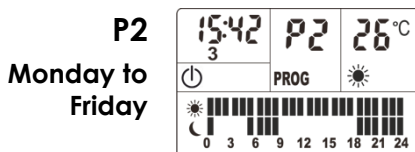
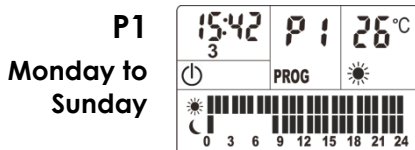

Open-window detection function

By a sudden room temperature drop of 6 degrees (within 10 minutes), the product heating function will be turned off, the product enters standby mode

Other notes:

1. The screen is with back light. It will extinguish after 1 minute if you didn't press any button. It will light up if you press any button.
2. The time is reset to 00:00 if you unplug the unit from the wall outlet or if there is a power failure.
3. This heater includes an overheat protection system that shuts off the heater when parts of the heater are getting excessively hot.
4. The  will showed only the unit is heating.

WiFi Function



1. Use your phone to scan the code below or search "Tuya Smart" to download and install the app.



Android







IOS

2. Register the app by pressing on the Register button at the bottom of the screen.
3. Read the privacy policy and press the Agree button.
4. Enter your email address or phone number and press continue to register.
5. A verification code will be sent by the method selected in above step.
6. Enter the verification code in the message and type in the password you would like to create. This need to be 6-20 characters, with letters and numbers.
7. The app is now registered. It will automatically log you in the app.
8. To add your heater to the app, first put the heater in WiFi connection mode. The heater is in WiFi connection mode when the WiFi icon  is flashing.
9. The heater has two different setup modes, Quick Connection and AP (Access Point) mode. The quick connection is a quick and simple way to set the unit up. The AP connection uses a direct local WiFi connection between your phone and the heater to upload the network details.
 - When first turned on using the switch on the rear of the unit, the WiFi will be turned off. To turn the WiFi on, press and hold the UP  button for 3 seconds. The WiFi icon  will flash quickly to indicate the unit is in quick

connection mode.

- Please ensure your device is in the correct WiFi connection mode for the connection type you are attempting, the flashing WiFi indicator  on your heater will indicate this.

Connection Type	Frequency of Flashes
Quick Connection	Flashes twice per second
AP (Access Point)	Flashes once per second

- To change the unit into AP mode, with the appliance in Quick Connection mode, press and hold the DOWN  button for 3 seconds.
 - **Changing between connection types:** to change back to Quick connection mode, press and hold the UP  button for 3 seconds.
 - **Turning the WiFi OFF:** to turn the WiFi off, the appliance must be turned off using the switch on the rear. When the unit is turned back on, it will start with the WiFi turned off, until reactivated following the steps above.
10. Once the  icon is flashing, go to app and press "+" to add device, or use the add device button at the bottom.
 11. Select the type of device as "**Heater**" within the **Home Appliance** tab.
 12. Ensure the WiFi indicator  is flashing then press on the orange button at the bottom of the screen. You will then be prompted to enter WiFi password. This allows the app to find your heater using your WiFi and then displays its connection screen.
 13. Wait for this to complete. A solid icon  will be displayed when the device is successfully connected. If this fails retry.
 14. After the device is connected successfully, the device name shows in the list. Tap it to enter the control panel of the heater.
 15. Now you can operate the appliance using the app.

NOTE: The appliance can only be operated with 2.4 GHz routers. 5 GHz routers are not supported. The appliance is equipped with only **one** network connection.

Controlling your application through the app

Home Screen

Each device has its own entry on the home screen to allow the user to either quickly turn the unit on or off, or to enter the device screen to make other changes.

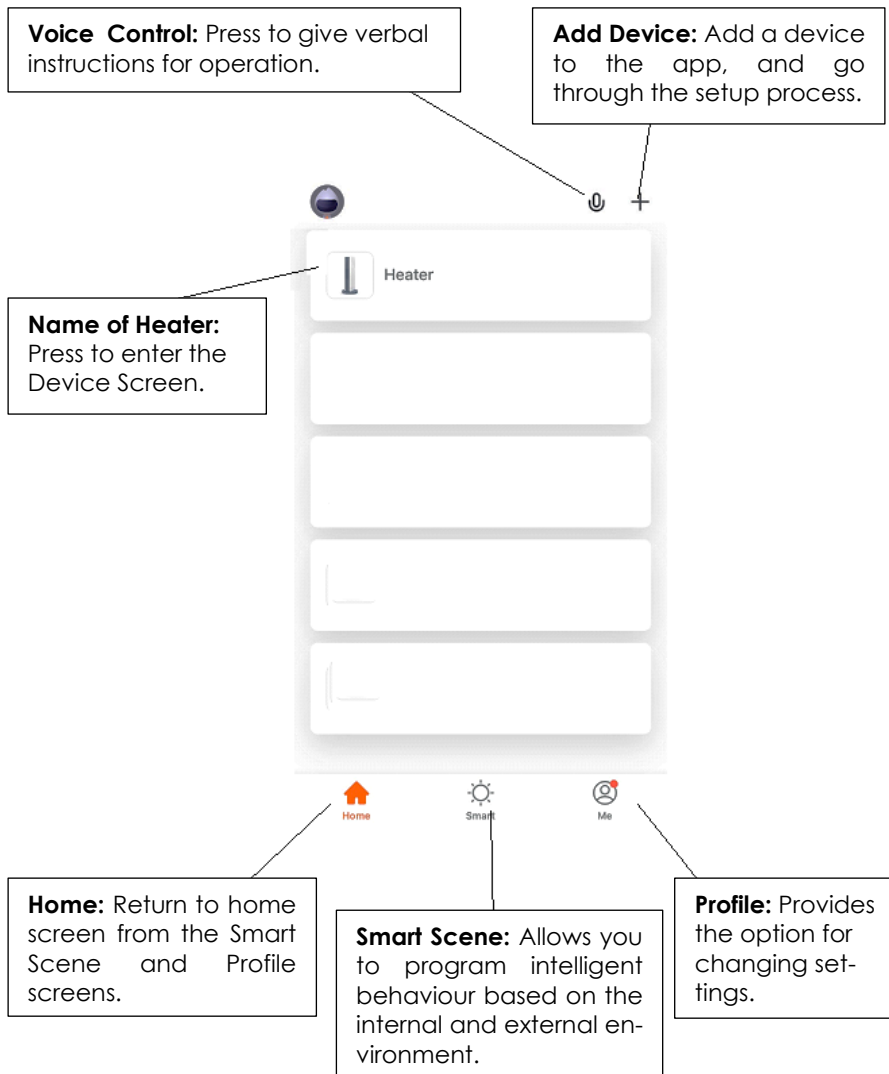

Device Screen

The device screen is the main control screen for the heater, providing access to the controls to amend the functions and settings.

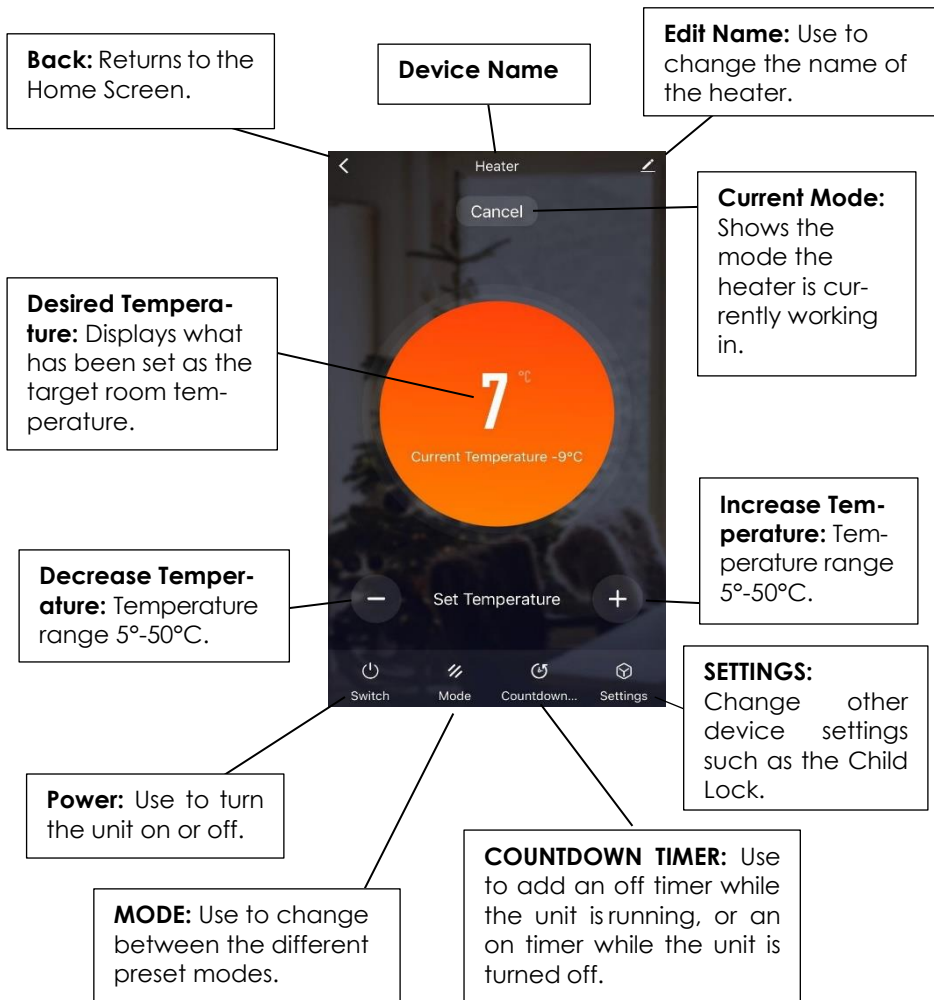

NOTE: Due to continuous development of the app, the layout and available features may be subject to change.

Cleaning and Maintenance

1. The appliance needs only an external regular cleaning.
2. Before cleaning, unplug the appliance and wait for the appliance to cool down.
3. Clean the grilles from dust.
4. Clean the appliance with a damp cloth. Never use harsh and abrasive cleaners, scouring pad or steel wool, which damages the device.

Storing

- Save the box for off season storage.
- Clean the heater following the cleaning instructions above.
- Remove the supports from the side panels.
- Place the heater, and supports in the original box, and store in a cool and dry place.
- If you choose to store your heater fully assembled, be sure to cover it to protect it from dust.

Technical Data

	TE-100.001A TE-W10.003A	TE-150.002A TE-W15.004A
Rated voltage	220-240VAC	
Rated input frequency	50/60Hz	
No. of heating stages	2	
Rated input power	0.9 -1.0 kW	1.4 – 1.5 kW
Heat output	0.9 -1.0 kW	1.4 - 1.5 kW
Product type	Portable and Fixed	
Thermostat type	Electronic	
Type of control	Push button	
With timer	Yes (weekly)	
No. of fins	6	7
Protection class	Class I	

Conformity

This product has been tested and produced according to all relevant current EU guidelines, such as:

-  – electromagnetic compatibility Directive 2014/30/EU,
- Low voltage Directive (LVD) Directive 2014/35/EU,
- RoHS Directive 2011/65/EU and its amendment directive (EU) 2015/863,
- COMMISSION REGULATION (EU) 2015/1188 of 28 April 2015 implementing Directive 2009/125/EC of the European Parliament and of the Council with regard to ecodesign requirements for local space heaters,

and has been constructed in accordance with the latest safety regulations.

The CE mark attests this product with all relevant directives.

Environment



Please consider our environment

Do not dispose of the appliance in your normal domestic waste. **This product is subject to the European guideline 2012/19/EU.**

Dispose of the appliance through an approved disposal centre or at your community waste facility. Observe the currently applicable regulations. In case of doubt, please contact your waste disposal centre.

Dispose of all packaging materials in an environmentally responsible manner.

When you wish to dispose of the appliance, remove the cable and dispose it in an environmentally friendly way (e.g. recycling plant).

Guarantee

This unit is covered by a 24 months (*) warranty, from the purchase date, and covers the repair free of charges of the damaged due to the manufacturer fault or defected components. The distributor reserves the right to change the unit for an equivalent model.

The warranty does not cover any damaged caused by incorrect use, lightning, incorrect installation, external factors or any intentional damaged. The warranty does not cover damage thus attributable to falls, blows, spill, exposure to extreme environmental conditions or deterioration caused by normal use of plastic parts or keyboards, as well as by the use of batteries other than those specified in this manual.

For the repairing, during the warranty period, the unit shall be sent to the distributor or reseller, or to the address indicated by them, and must be jointed the warranty certificated and the respective original invoice or selling ticket, where the buying date is expressed indicated.

The consumer is protected by the guarantee provided by Directive 1999/44/CE of European Parliament and Council of 25 May.

(*) Only for European Union countries

Estimado Cliente

Obrigado por ter escolhido um produto HÆGERTEC.

Os produtos HÆGERTEC foram concebidos a pensar no bem-estar do consumidor, privilegiando os mais elevados padrões de qualidade, funcionalidade e design. Estamos certos da sua satisfação pela aquisição deste produto.

Partimos do princípio de que o utilizador possui conhecimentos gerais sobre o manuseamento com eletrodomésticos.

Antes da primeira utilização, leia cuidadosa e totalmente estas instruções de utilização e de segurança e familiarize-se com as funções do aparelho. Guarde estas instruções e, se necessário, entregue-as a terceiros.

Instruções gerais de segurança

Por favor, leia atentamente as instruções antes de usar e guarde-as para referência futura.

- Desligue sempre o radiador da alimentação, quando não está em uso e durante a limpeza.
- Não deixe o aquecedor ligado sem vigilância.



Nunca, cubra o aquecedor para evitar incêndios.

- Coloque o aquecedor a uma distância de pelo menos 90 centímetros de quaisquer materiais combustíveis, tais como móveis, cortinas, lençóis ou papéis.
- Mantenha o radiador limpo. Não deixe objetos entrar nas aberturas de ventilação, pois podem causar choque elétrico, incêndio ou danos ao radiador.
- Supervisiona de perto quando usado perto de crianças.
- Não permita que o fio entre em contacto com superfícies quentes ou húmidas, ou fique torcido ou esteja acessível às crianças.
- Este aparelho é destinado apenas para uso doméstico. Nunca utilize o aparelho ao ar livre.
- Não coloque sobre ou perto de gás ou queimador elétrico.
- Nunca use o aparelho com o cabo ou a ficha danificada ou quando o aparelho está com defeito ou foi danificado de alguma forma.
- Se o cabo de alimentação estiver danificado, deve ser substituído pelo fabricante ou por um técnico qualificado a fim de evitar perigo.

- Nunca tente desmontar qualquer parte ou controles. Responsabilidade pelo fracasso não serão aceites se estas instruções forem ignoradas.
- Não use o aparelho par outros fins que não o habitual.
- Qualquer reparação que seja necessária só poderá ser feita por um técnico qualificado.
- Não utilize o aparelho com um programador, temporizador, sistema de controlo remoto separado ou qualquer outro dispositivo que ligue o aquecedor automaticamente, uma vez que existe risco de incêndio se o aquecedor estiver coberto ou posicionado incorretamente.
- O aparelho não deve ser localizado imediatamente abaixo de uma tomada.

Crianças e pessoas débeis

- Para a segurança dos seus filhos, não deixe partes da embalagem (sacos plásticos, papelão, esferovite, etc.) ao alcance dos mesmos.
- Não deixe crianças pequenas brincarem com os sacos de plástico. Existe sempre o perigo de asfixia!
- **Este aparelho pode ser utilizado por crianças com idade a partir de 8 anos e por pessoas com capacidades físicas, sensoriais ou mentais ou falta de experiência e conhecimento, se tiverem recebido supervisão ou instruções relativas à utilização do aparelho de forma segura e entender os riscos envolvidos.**
- **Qualquer limpeza e ou manutenção não deve ser feito por crianças a não ser que tenham idade superior a 8 anos e sejam supervisionados.**
- **Crianças com menos de 3 anos não devem ser permitidas perto do dispositivo, exceto quando sob supervisão contínua.**
- **Crianças entre 3 e 8 anos não devem ligar ou desligar o aparelho, a menos que tenha sido colocado ou instalado em sua posição normal de utilização e tenham recebido supervisão ou instruções sobre o uso seguro do aparelho e compreendam os perigos envolvidos. Crianças entre 3 e 8 anos não devem ser autorizadas a ligar, configurar ou limpar o equipamento ou realizar tarefas de manutenção.**
- **CUIDADO: algumas partes deste produto podem ficar muito quentes e causar queimaduras. Atenção especial deve ser dada quando crianças e pessoas vulneráveis estiverem presentes.**
- **AVISO: O aquecedor não deve ser usado se os painéis cerâmicos estiverem danificados.**

- **AVISO:** Este aquecedor não está equipado com um dispositivo para controlar a temperatura ambiente. Não use este aquecedor em salas pequenas quando estiverem ocupados por pessoas que não possam sair da sala por conta própria, a menos que seja fornecida supervisão constante.

Descrição das partes

1. Painel de controlo
2. Saída do ar
3. Placa de aquecimento
4. Comutador de energia principal
5. Pés de suporte

Instalação

A - Montagem do suporte de pé

- 1 - Como mostrado na figura à direita, alinhe os orifícios do parafuso de suporte com os orifícios do corpo do aquecedor.
- 2 - Finalmente, use 2 parafusos (1 para cada furo) para travar e apertar os pés.

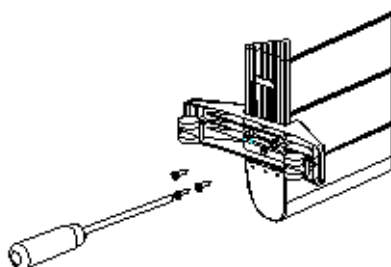

B - Montagem em parede

Tenha em atenção que o produto deve ser instalado a pelo menos 15 cm do chão e a 50 cm do teto.

1. Prenda os 4 suportes de montagem na parte traseira do aquecedor usando os 8 parafusos pequenos fornecidos, garantindo que todos estejam orientados para que o orifício grande no suporte fique na base do aquecedor quando montado.
2. Meça a distância entre os orifícios A e B na parte traseira do aquecedor. Em seguida, meça a distância entre A e C.
3. De acordo com o tamanho da medição, faça dois orifícios com 8 mm de diâmetro na parede e insira as buchas fornecidas nos orifícios.

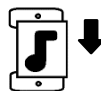

Nota: Antes de perfurar, certifique-se de que não há fios ou tubos localizados na parede para evitar danos.

4. Retire os parafusos longos da bolsa de acessórios e fixe-os na parede deixando uma saliência de 5 a 10 mm.

5. Em seguida, pendure a fivela quadrada de montagem na parede na parte traseira do aquecedor no rebite (cabeça do parafuso) de parede.
6. Após o produto ser pendurado, deve ser empurrado para a direita, de modo que os rebites de parede caiam na posição de fixação longa da barra do produto.
7. A distância entre as paredes ao redor e o aquecedor não deve ser inferior a 30 cm. Tenha em atenção que os parafusos de fixação na parede devem estar firmes para evitar que o aquecedor caia.

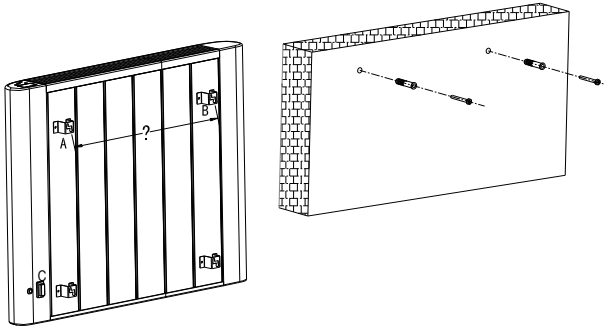

IMPORTANTE: Quando em uso, o radiador deve sempre ser mantido na vertical (suporta na parte inferior, controles no topo). Qualquer outra posição pode ser perigosa!

IP24: aparelho protegido contra respingos de água

O radiador é de classe I e possui proteção elétrica IPX4. Nas casas de banho, pode ser instalado nas áreas 2 e 3 (ver figura 1), desde que o dispositivo de controlo não esteja ao alcance das pessoas que utilizam o duche ou banheira. O radiador não deve ser ligado ao fio terra.

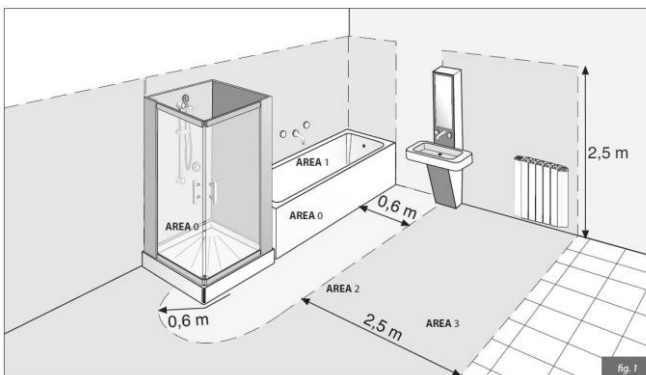

Descrição - Visor e Painel de Controle

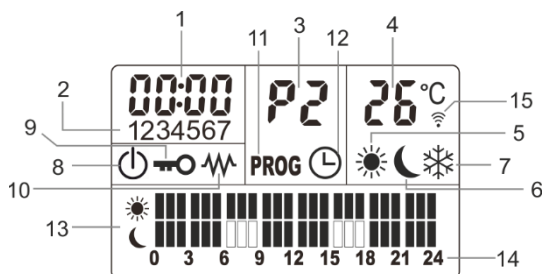

- | | |
|-----------------------------|----------------------------|
| 1. Relógio (horas) | 2. Dia de semana |
| 3. Programa | 4. Temperatura |
| 5. Nível máximo de potência | 6. Nível baixo de potência |
| 7. Modo Anti - geada | 8. Aparelho ligado |
| 9. Teclas bloqueadas | 10. Em aquecimento |
| 11. Em programação | 12. Temporizador ligado |
| 13. Conteúdo do programa | 14. Marcas fixas |
| 15. Indicador WiFi | |



Usado para controlar o aquecedor ligado / desligado, salvar ou sair;



Usado para selecionar a potência de aquecimento e programação;



Usado para ativar/ desativar o temporizador;



Diminuir - usado para definir a temperatura ou o tempo desejado;



Aumentar - usado para definir a temperatura ou o tempo desejado;

Instruções de operação

Ligar o interruptor principal

Ligue o cabo de alimentação a uma tomada elétrica e ligue o interruptor de alimentação principal. Um bip soará uma vez. A luz de fundo do visor LCD pisca brevemente e depois permanece desligada, indicando que toda a unidade está no modo de espera.

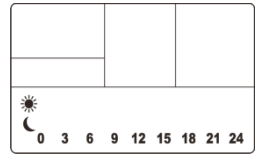

Ligar

Pressione o botão , um bip soará uma vez, a barra de temperatura indicará a temperatura ambiente atual, a barra de nível de potência de aquecimento exibirá o símbolo de baixo nível (lua) e o aparelho começará a aquecer com o nível de potência baixa. Ao mesmo tempo a luz de fundo do visor LCD fica acesa e a unidade entra no modo de configuração inicial.

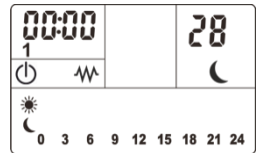





Desligar

Para desligar, pressione a qualquer momento o botão  e sem o bloqueio de teclas ativo, um bip soará, e o aparelho irá parar de funcionar.

Nota: Se retirar a ficha da tomada e voltar a inseri-la novamente, o aparelho reinicializa com os valores por defeito.

Definir a hora e a data

Depois de ligar o aparelho, defina a hora e o dia de semana:

1. Pressione por 3 segundos a tecla , o número na linha da semana, comece a piscar. (de segunda a domingo são representados por 1 a 7).
2. Selecione o dia de semana atual pressionando  ou , em seguida pressione novamente a tecla  por 3 segundos para definir a hora.
3. Os números da hora começam a piscar e a hora correspondente à hora atual pode agora ser definida. Se a hora atual for 18:30, pode configurá-la para 18 e pressionar novamente  por 3 segundos para definir os minutos. Depois de concluir a operação

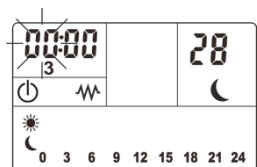
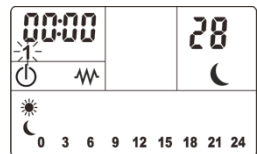

acima, aguarde 10 segundos ou pressione  para salvar as configurações e sair.

4. O tempo exibido no aquecedor é consistente com o tempo real.

Nota: o processo termina se não pressionar qualquer botão durante 10 segundos.

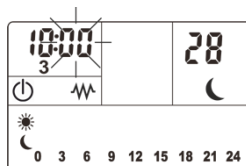

Bloquear/Desbloquear teclado (bloqueio infantil) +

Os botões podem ser bloqueados para evitar uso impróprio ou acidental.

Para ativar o bloqueio, pressione os botões menos e mais ao mesmo tempo por três segundos, o teclado ficará então bloqueado e o símbolo de "chave" será exibido.

Para desbloquear o teclado, repita a operação anterior.

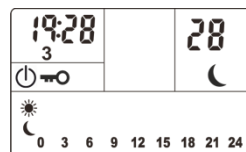

Nível de aquecimento

Pressione brevemente o botão  para regular o nível de aquecimento:

- **Aquecimento Lento** (ícone lua ) - neste modo o aquecedor aquece somente com um elemento de aquecimento (potência mínima).

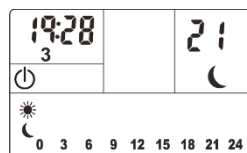

- **Aquecimento Rápido** (ícone sol ) - neste modo, o aquecedor aquece com os dois elementos de aquecimento (potência máxima).

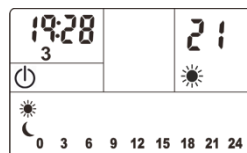



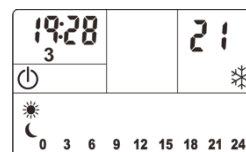



- **Anti Geada** (ícone ) - neste modo, quando a temperatura ambiente é inferior a 5 graus Celsius, o aquecedor começa a aquecer automaticamente.



Configurar temporizador

O Temporizador é conveniente quando se pretende controlar o uso de energia ou programar o radiador para se desligar após um determinado período.

1. Pressione brevemente o botão  uma vez. O visor LCD irá apresentar o dia de semana a piscar. (1-segunda-feira, 2-terça-feira, 3-quarta-feira, 4-quinta-feira, 5-sexta-feira, 6-sábado, 7-domingo).
2. Configure o dia da semana através dos botões  e .
3. Pressione novamente a tecla  para confirmar o dia de semana e configurar a hora. Utilize este botão para alternar entre o dia de semana e a hora.
4. Configure o tempo do temporizador através dos botões  e  (**horas apenas**).
5. Após a configuração, aguarde 10 segundos ou pressione  para salvar a configuração.

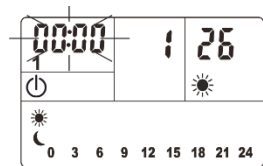
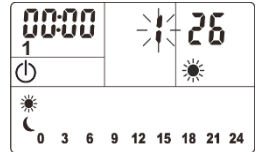

Ligar/Desligar o temporizador

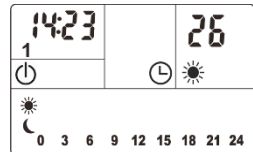

Para ativar o temporizador, pressione por 3 segundos o botão , o ícone do relógio irá aparecer no visor.

Para desligar a função, pressione novamente por 3 segundos o botão , o ícone do relógio irá desaparecer do visor, e o aquecedor irá retornar o modo de aquecimento normal.



Nota: A temperatura exibida será sempre a temperatura ambiente durante todo o estado de funcionamento do aparelho.

Definir uma temperatura

Pressione  ou  para inserir a temperatura alvo diretamente e neste momento a barra de temperatura começa a piscar.

A temperatura aumenta ou diminui em 1 grau por cada pressão.

A faixa de temperatura é de 5 a 50 graus Celsius.

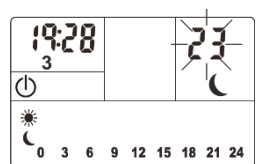

Especificado no programa, o dispositivo deixará de funcionar quando a temperatura ambiente estiver 1 grau acima do valor definido e voltará a funcionar quando tiver diminuído 1 grau em relação à temperatura definida.

Nota: se mantiver estas teclas pressionadas longamente, poderá aumentar ou diminuir mais rapidamente. A configuração será interrompida ao fim de 10 segundos, caso não pressione qualquer tecla.

3 Programas predefinidos P1-P3 (pressionar longamente)

O radiador está equipado com 3 programas pré-definidos **P1/P2/P3** (consulte o horário programado fixo P1-P3).

A hora é indicada no visor em incrementos de hora em hora, e de 0 a 24 hora. A barra completa representa uma hora de aquecimento com potência máxima e meia barra com potência mínima.



Como seleccionar

Pressione o botão  por 3 segundos. O visor LCD irá apresentar **P1** a piscar. Escolha o programa pretendido **P1/P2/P3**.

P1/P2/P3 são programas fixo. O seu modo de operação está representado nas figuras abaixo:

Horário dos 3 programas predefinidos

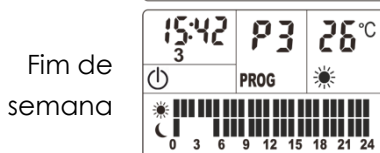
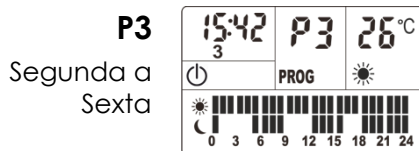
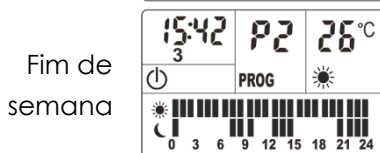
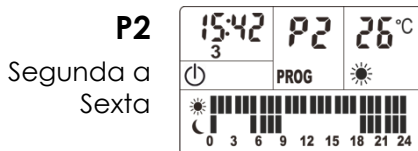
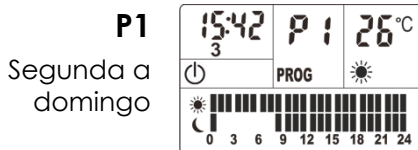

Função de detecção de janela aberta

Se houver uma queda brusca de temperatura ambiente de 6 graus (no espaço temporal de 10 minutos), a função de aquecimento será desligada, e o aparelho entrará no modo de espera.

Outras notas:

1. A luz de fundo do visor apaga-se ao fim de 1 minuto caso não pressione qualquer botão e reacende-se ao pressionar novamente um botão.
2. A hora é reposta a **00:00** se desligar a unidade da tomada elétrica ou se ocorrer um corte de energia.
3. Este aparelho inclui um sistema de proteção contra sobreaquecimento que desliga o aquecedor quando partes do aquecedor ficam excessivamente quentes.
4. O símbolo  indica que a unidade está a aquecer no nível máximo.

Função WiFi

1. Utilize o seu telemóvel para digitalizar o código abaixo ou pesquise "Tuya Smart" para baixar e instalar o aplicativo.





Android







IOS

2. Registre o aplicativo pressionando o botão Registrar na parte inferior do ecrã.
3. Leia a política de privacidade e pressione o botão Concordo.
4. Digite seu endereço de e-mail ou número de telefone e pressione continuar para se registrar.
5. Um código de verificação será enviado pelo método selecionado na etapa acima.
6. Digite o código de verificação na mensagem e digite a senha que deseja criar. A senha deverá ter 6 a 20 caracteres, com letras e números.
7. O aplicativo está agora registrado. Ele fará o login automaticamente no aplicativo.
8. Para adicionar o seu aquecedor ao aplicativo, primeiro coloque-o no modo de ligação WiFi. O aquecedor está no modo de ligação WiFi quando o ícone  está a piscar.
9. O aquecedor possui dois modos de configuração diferentes, **Ligação rápida** e modo **AP (ponto de acesso)**. O modo de Ligação rápida é uma maneira rápida e simples de configurar a unidade. O modo de ligação AP usa uma ligação WiFi local direta entre o telemóvel e o aquecedor para carregar os detalhes da rede.

- Quando ligado pela primeira vez usando o interruptor na parte traseira da unidade, o WiFi será desligado. Para ligar o Wi-Fi, pressione e mantenha pressionado o botão  por 3 segundos. O ícone  piscará rapidamente para indicar que a unidade está no modo de ligação rápida.
- Verifique se o dispositivo está no modo de ligação WiFi correto para o tipo de ligação que está tentando, o indicador  a piscar no seu aquecedor indicará isso.

Tipo de ligação	Frequência de flashes
Ligação rápida	Pisca duas vezes por segundo
AP (ponto de acesso)	pisca uma vez por segundo

- Para mudar a unidade para o modo AP, com o aparelho no modo **Ligação rápida**, pressione e mantenha pressionado o botão  por 3 segundos.
 - **Alternando entre tipos de ligação:** para retornar ao modo de ligação rápida, pressione e mantenha pressionado o botão  por 3 segundos.
 - **Desligar o Wi-Fi:** para desligar o Wi-Fi, o aparelho deve ser desligado usando o interruptor na parte traseira. Quando a unidade é ligada novamente, começa com o WiFi desligado, até ser reativado seguindo os passos descritos acima.
10. Assim que o ícone  estiver a piscar, aceda à app e prima "+" para adicionar o dispositivo ou use o botão Adicionar dispositivo na parte inferior.
 11. Selecione o tipo de dispositivo como "**Aquecedor**" na guia **Eletrrodomésticos**.
 12. Verifique se o indicador  está a piscar e prima o botão laranja na parte inferior do ecrã. Será solicitado a inserir a senha de ligação sem fios WiFi. Isto permite à app encontrar o seu aquecedor através da ligação WiFi, em seguida irá exibir o ecrã de ligação.
 13. Aguarde até que a ligação esteja concluída. Um ícone  sólido será exibido quando o dispositivo for ligado com sucesso. Se a ligação falhar, tente novamente.
 14. Após o dispositivo estar ligado corretamente, o nome do dispositivo será exibido na lista. Toque nele para entrar no painel de controle do aquecedor.
 15. Agora pode operar o aparelho usando o aplicativo.

NOTA: O dispositivo pode ser operado apenas com roteadores de 2,4 GHz. Roteadores de 5 GHz não são suportados. O dispositivo está equipado com apenas uma ligação de rede.

Controlando seu aplicativo através da app

Ecrã Inicial

Cada dispositivo possui sua própria entrada no ecrã inicial para permitir que o usuário ligue ou desligue rapidamente a unidade ou entre no ecrã do dispositivo para fazer outras alterações.

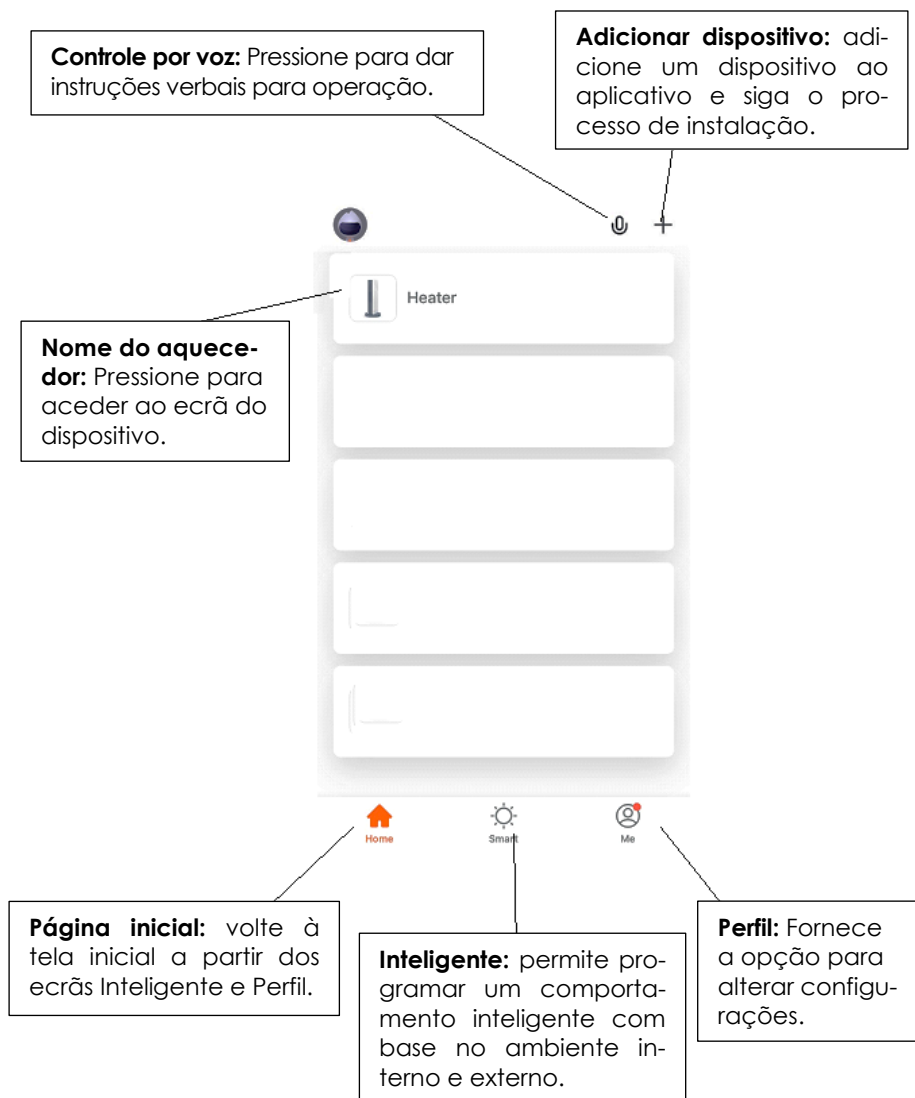

Ecrã do dispositivo

O ecrã do dispositivo é o ecrã de controle principal do aquecedor, fornecendo acesso aos controles para alterar as funções e configurações.

The screenshot shows a mobile app interface for a heater. At the top, it says 'Heater' with a back arrow on the left and a refresh icon on the right. Below that is a 'Cancel' button. The main display features a large orange circle with the number '7' and '°C' next to it, and 'Current Temperature -9°C' below it. In the center, there is a 'Set Temperature' button flanked by minus and plus signs. At the bottom, there are four icons: a power button labeled 'Switch', a list icon labeled 'Mode', a timer icon labeled 'Countdown...', and a gear icon labeled 'Settings'. Lines connect these elements to callout boxes with the following descriptions:

- Nome do dispositivo:** Heater
- Cancelar:** Cancel
- Editar nome:** use para alterar o nome do aquecedor.
- Modo atual:** mostra o modo em que o aquecedor está a funcionar.
- Temperatura desejada:** exibe o que foi definido como a temperatura ambiente desejada.
- Aumente a temperatura:** Faixa de temperatura 5°-50°C.
- Diminuir temperatura:** Faixa de temperatura 5° -50 ° C.
- CONFIGURAÇÕES:** altere outras configurações do dispositivo, como o Bloqueio para crianças.
- Energia:** use para ligar ou desligar a unidade.
- MODO:** Use para alternar entre os diferentes modos predefinidos.
- TEMPORIZADOR DE CONTA-GEM:** Use para adicionar um temporizador desligado enquanto a unidade estiver a funcionar ou um temporizador ligado enquanto a unidade estiver desligada.

NOTA: Devido ao desenvolvimento contínuo do aplicativo, o layout e os recursos disponíveis podem estar sujeitos a alterações.

Limpeza e manutenção

Desligue a energia antes da manutenção e retire a ficha da tomada de energia.

1. O aparelho necessita apenas de uma limpeza exterior normal.
2. Antes de limpar, desligue o aparelho da tomada e aguarde até arrefecer.
3. Limpe o pó das grelhas.
4. Limpe o aparelho com um pano húmido. Nunca use produtos de limpeza agressivos e abrasivos, esfregões de metal ou palha de aço, que danifica o dispositivo.

Armazenamento

- Mantenha a embalagem para o armazenamento após o uso.
- Limpe o radiador de acordo com as instruções acima.
- Remova os pés de suporta.
- Coloque o radiador e os pés de suporte na embalagem original e guarde-o em local seco e fresco.
- Se escolher guardar o radiador todo montado, cubra-o para protegê-lo de poeira.

Características técnicas

	TE-100.001A TE-W10.003A	TE-150.002A TE-W15.004A
Tensão nominal	220-240VAC	
Frequência nominal	50/60Hz	
No. de estágios de aquecimento	2	
Potência de entrada nominal	0.9 -1.0 kW	1.4 – 1.5 kW
Saída calor	0.9 -1.0 kW	1.4 - 1.5 kW
Tipo de produto	Portátil e Fixo	
Tipo de termostato	Eletrónico	
Tipo de controlo	Botão de pressão	
Com temporizador	Sim (semanal)	
No. de fins	6	7
Classe de proteção	Classe I	

Conformidade CE

Este aparelho foi testado e produzido de acordo com todas as diretivas atuais relevantes da UE, tais como:

-  – Diretiva de Compatibilidade eletromagnética 2014/30/UE,
– Diretiva de Baixa tensão LVD 2014/35/UE,
– Diretiva RoHS 2011/65/CE e a sua diretiva delegada (EU)2015/863,
- REGULAMENTO (UE) 2015/1188 DA COMISSÃO, de 28 de abril de 2015, que dá execução à Diretiva 2009/125 / CE do Parlamento Europeu e do Conselho no que respeita aos requisitos de conceção ecológica dos aquecedores de ambiente locais,

e foi fabricado de acordo com as mais recentes normas de segurança.

A marcação CE atesta este produto com todas as diretivas relevantes.

Meio Ambiente



Tenha sempre presente o nosso meio ambiente

Nunca deite o aparelho no lixo doméstico normal.

Este produto está em conformidade com a diretiva europeia 2012/19/EU.

Elimine o aparelho através de um serviço de eliminação autorizado ou das entidades de eliminação locais.

Preste atenção às prescrições atuais válidas. Em caso de dúvida entre em contacto com a entidade de eliminação de resíduos.

Elimine todos os materiais de embalagem de forma ecológica.

Quando for se desfazer do aparelho, remova o cabo e eliminá-lo de uma forma ambientalmente amigável (por exemplo, centro de reciclagem).

Garantia

O importador garante este produto por um período de 24 meses (*) a partir da data de compra, e cobre a reparação sem encargos com mão-de-obra e materiais, avarias devidas a defeitos de fabricação ou componentes defeituosos, reservando-se o responsável pela garantia, segundo o seu próprio critério, o direito de substituição por aparelho igual ou equivalente.

A garantia não cobre as avarias provocadas por uso indevido, instalação incorreta, descargas elétricas, dano intencional do aparelho ou por causas estranhas ao mesmo. A garantia não cobre assim danos atribuíveis a quedas, pancadas, derrame de líquidos, exposição a condições extremas do meio ambiente ou deterioração provocada pelo uso normal das partes plásticas ou teclados, bem como pelo uso de baterias diferentes das especificadas neste manual.

Se o aparelho avariar durante o período da garantia, deverá entrar em contacto com o estabelecimento vendedor e remeter o aparelho para o local por este indicado, fazendo-o acompanhar do certificado de garantia e respetiva prova de compra.

O consumidor goza de todas as garantias previstas na Diretiva 1999/44/CE do Parlamento Europeu e do Conselho, de 25 de maio.

(*) Apenas para países da União Europeia

Estimado cliente

Gracias por elegir un producto HÆGERTEC.

Los productos HÆGERTEC están diseñados para el bienestar de los consumidores, haciendo hincapié en los más altos estándares de calidad, funcionalidad y diseño. Estamos seguros de su satisfacción con la compra de este producto.

Suponemos que el usuario tiene conocimientos generales sobre el manejo de los aparatos eléctricos.

Lea con atención y, en su totalidad, las instrucciones de uso y seguridad y familiarícese con las funciones del aparato antes de la primera puesta en marcha. Conserve las instrucciones y entréguelas con el aparato si lo transfiriera a terceros.

Indicaciones generales de seguridad

Por favor, lea las instrucciones atentamente antes de su uso y guárdelas para futuras referencias.

- Siempre desconecte el radiador de la corriente principal cuando no vaya a usarlo y mientras lo esté limpiando.
- NO deje el radiador encendido desatendido.



Para evitar el sobrecalentamiento, nunca cubra el calentador durante la operación.

- Coloque el radiador a una distancia de al menos 90cm de cualquier material combustible como muebles, cortinas, sábanas o papeles.
- Mantenga el radiador limpio. No permita que entren objetos en el ventilador, porque puede causar shock eléctrico, fuego, o dañar el radiador.
- Vigile atentamente cuando se utilice cerca de niños.
- Nunca permitir que el cable toque superficies húmedas o calientes, ni que se retuerza o esté al alcance de los niños.
- Sólo para uso interior. No usar en el exterior.
- No colocar encima de un gas caliente o de un quemador eléctrico.
- No usar nunca el artículo con un cable dañado o enchufarlo una vez que el radiador haya funcionado mal anteriormente.
- Si se daña el cable, debe ser reemplazado por el fabricante o por su agente autorizado.
- Nunca intente abrir ninguna parte o desmantelar los controles. No será posible hacerse responsable si estas instrucciones han sido ignoradas.

- No utilizar el artículo para otro uso diferente del habitual.
- Cualquier reparación que tenga que ser realizada al radiador será efectuada por un agente autorizado.
- No utilice el aparato con un programador, temporizador, sistema de control remoto por separado o cualquier otro dispositivo que encienda el calefactor automáticamente, ya que existe un riesgo de incendio si el calefactor está cubierto o colocado incorrectamente.
- El aparato no debe estar colocado inmediatamente bajo una toma de corriente.

Niños y personas débiles

- Para la seguridad de sus niños no deje material de embalaje (Bolsas de plástico, cartón, poliestireno etc.) a su alcance.
- No deje jugar a los niños con la lámina.! ¡Existe peligro de asfixia!
- **Este aparato puede ser usado por niños de 8 o más años y personas con capacidades físicas, sensoriales o mentales reducidas, o falta de experiencia y conocimientos, si reciben supervisión o instrucciones sobre el uso del aparato de forma segura y comprenden los riesgos implicados.**
- **La limpieza y el mantenimiento del usuario no deben ser realizados por niños menores de 8 años, y en este caso con supervisión.**
- **No se deben permitir niños de menos de 3 años cerca del dispositivo, excepto bajo supervisión continua.**
- **Los niños entre 3 y 8 años no deben encender o apagar el artefacto a menos que lo hayan colocado o instalado en la posición de funcionamiento normal prevista y que hayan recibido supervisión o instrucciones sobre el uso del artefacto de una manera segura y comprendan los peligros involucrados Los niños entre 3 y 8 años no deben poder enchufar, configurar o limpiar el aparato o realizar tareas de mantenimiento en él.**
- **PRECAUCIÓN:** algunas partes de este producto pueden calentarse y causar quemaduras. Se debe prestar especial atención cuando los niños y las personas vulnerables están presentes.
- **ADVERTENCIA:** El calentador no debe usarse si los paneles de cerámica están dañados.
- **ADVERTENCIA:** este calentador no está equipado con un dispositivo para controlar la temperatura ambiente. No utilice este calentador en habitaciones pequeñas cuando estén ocupadas por personas que no

puedan salir de la habitación por su cuenta, a menos que se proporcione supervisión constante.

Indicación de los componentes

- | | |
|--------------------------|--------------------------------|
| 1. Control de pantalla | 2. Salida de aire |
| 3. Aletas | 4. Interruptor de alimentación |
| 5. Pie de apoyo inferior | |

Instalación

A. - Conjunto de pies

1. Como se muestra en la figura de la derecha, alinee los orificios del tornillo de soporte con los orificios del cuerpo del calentador.
2. Finalmente, use 2 tornillos (1 para cada orificio) para bloquear y apretar los pies.

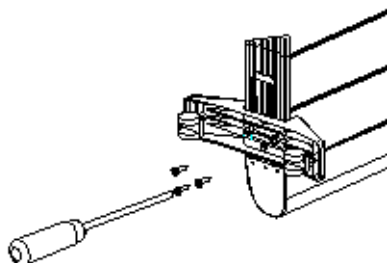

B. - Montaje en pared

Tenga en cuenta que el producto debe instalarse a una distancia mínima de 15 cm del suelo y 50 cm del techo.

1. Fije los 4 soportes de montaje en la parte posterior del calentador usando los 8 tornillos pequeños provistos, asegurándose de que todos estén orientados de modo que el orificio grande en el soporte esté en la base del calentador cuando esté montado.
2. Mida la distancia entre los orificios para colgar en la pared A y B en la parte posterior del calentador. Luego mida la distancia entre A y C.
3. De acuerdo con el tamaño de la medición, taladre dos orificios de 8 mm de diámetro en la pared y luego inserte los anclajes provistos en los orificios.



Nota: Antes de perforar, asegúrese de que no haya cables o tuberías ubicadas en la pared para evitar daños.

4. Saque los tornillos largos de la bolsa de accesorios y fíjelos a la pared, la cabeza del tornillo expuesta a 5 ~ 10mm.
5. Luego cuelgue la hebilla cuadrada de montaje en la pared en la parte posterior del calentador en el remache de la pared.

- Después de colgar el producto en la pared, se debe empujar hacia la derecha para que los remaches de pared entren en la posición de fijación de la barra larga del producto.
- La distancia entre las paredes alrededor y el calentador no debe ser inferior a 30 cm. Tenga en cuenta que los tornillos de fijación montados en la pared deben ser firmes para evitar que el calentador se caiga.

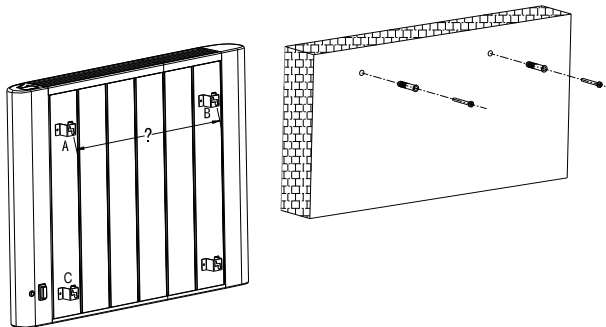

ATENCIÓN: Utilice el radiador siempre en posición vertical (patas de soportes abajo, mandos en alto). ¡Cualquier otra posición puede crear una situación de peligro!

IP24: aparato protegido contra salpicaduras de agua

El radiador es de clase I y tiene protección eléctrica IPX4. En los baños, se puede instalar en las áreas 2 y 3 (ver figura 1), siempre que el dispositivo de control no esté al alcance de las personas que usan la ducha o la bañera. El radiador no debe estar conectado al cable de tierra.

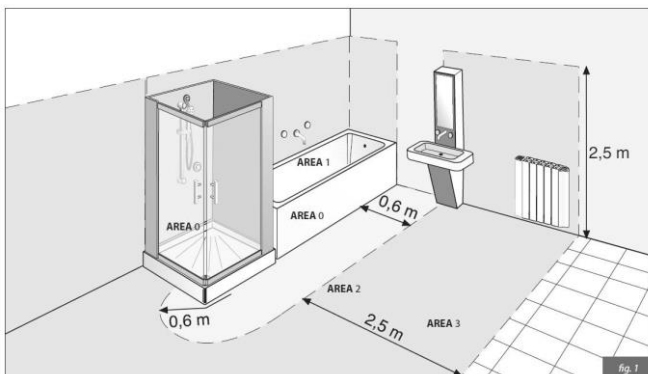

Descripción - Pantalla y panel de control

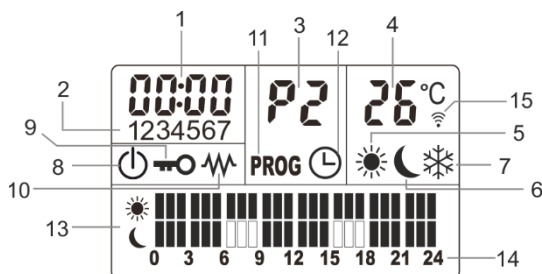

- | | |
|-----------------------------|----------------------------|
| 1. Reloj (horas) | 2. Día de semana |
| 3. Programa | 4. Temperatura |
| 5. Nivel máximo de potencia | 6. Nivel bajo de potencia |
| 7. Modo Anti - helado | 8. Aparato conectado |
| 9. Teclas bloqueadas | 10. En calefacción |
| 11. En programación | 12. Temporizador conectado |
| 13. Contenido del programa | 14. Marcas fijas |
| 15. Indicador WiFi | |



Se utiliza para controlar el calentador encendido / apagado, guardar o salida;



Se utiliza para seleccionar la potencia de calefacción y programación;



Se utiliza para activar / desactivar el temporizador;



Disminuir - se utiliza para ajustar la temperatura o el tiempo deseado;



Aumentar - se utiliza para ajustar la temperatura o el tiempo deseado;

Instrucciones de funcionamiento

Conectar el interruptor principal

Conecte el cable de alimentación a una toma de corriente y encienda el interruptor de alimentación principal. Un bip suena una vez. La luz de fondo de la pantalla LCD parpadea brevemente y después permanece apagada, indicando que toda la unidad está en el modo de espera.

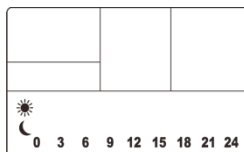

Encender

Presione el botón  , un bip suena una vez, la barra de temperatura indicará la temperatura ambiente actual, la barra de nivel de potencia de calentamiento mostrará el símbolo de bajo nivel (luna) y el aparato comenzará a calentarse con el nivel de potencia baja. Al mismo tiempo la luz de fondo de la pantalla LCD se enciende y la unidad entra en el modo de configuración inicial.

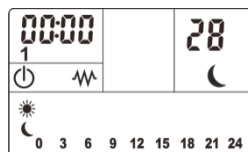





Apagar

Para apagar, presione en cualquier momento el botón  y sin el bloqueo de teclas activo, un bip sonará, y el aparato dejará de funcionar.

Nota: Si retira el enchufe y vuelve a insertarlo de nuevo, el aparato se reinicia con los valores por defecto.

Definir la hora y la fecha

Después de conectar el aparato, defina la hora y el día de la semana:

1. Presione por 3 segundos el botón  , el número en la línea de la semana comience a parpadear. (de lunes a domingo están representados por 1 a 7).
2. Seleccione el día de la semana actual presionando  o  , a continuación, pulse de nuevo el botón  durante 3 segundos para establecer la hora.
3. Los números de hora empiezan a parpadear y la hora correspondiente a la hora actual se puede definir

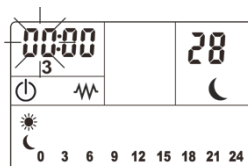
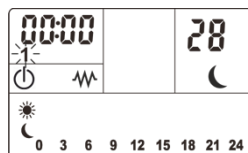

ahora. Si la hora actual es de 18:30, puede configurarla a 18 y volver a pulsar  durante 3 segundos para establecer los minutos. Después de completar la operación anterior, espere 10 segundos o pulse para guardar los ajustes y salir.

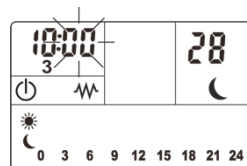

4. El tiempo que se muestra en el calentador es consistente con el tiempo real.

Nota: el proceso termina si no presiona ningún botón durante 10 segundos.

Bloquear/Desbloquear teclado (bloqueo infantil) +

Los botones se pueden bloquear para evitar el uso inapropiado o accidental.

Para activar el bloqueo, presione los botones menos y más al mismo tiempo durante tres segundos, el teclado quedará bloqueado y aparecerá el símbolo de "clave". Para desbloquear el teclado, repita la operación anterior.

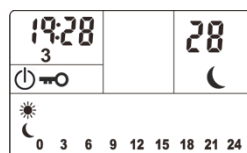

Niveles de calefacción

Presione brevemente el botón  para ajustar el nivel de calentamiento:

- **Calefacción Lento** (ícono luna ☾) - en este modo el calentador se calienta sólo con un elemento de calentamiento (potencia mínima).

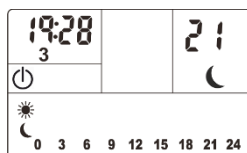

- **Calefacción Rápida** (ícono de sol ☀) - en este modo, el calentador se calienta con los dos elementos de calefacción (potencia máxima).

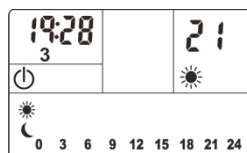

- **Anti helada** (ícono de nieve ❄) - en este modo, cuando la temperatura ambiente es inferior a 5 grados Celsius, el calentador empieza a calentar automáticamente.

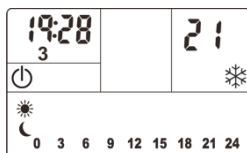



Configurar temporizador

El temporizador es conveniente cuando se desea controlar el uso de energía o programar el radiador para apagar después de un determinado período.

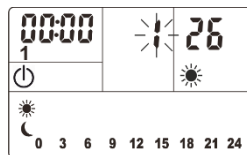

1. Pulse brevemente el botón  una vez. La pantalla LCD mostrará el día de la semana parpadeando. (1-lunes, 2-martes, 3-miércoles, 4-jueves, 5-viernes, 6-sábado, 7-domo).

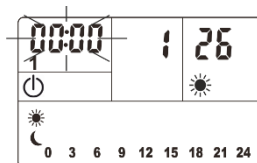

2. Configure el día de la semana a través de los botones  y .

3. Pulse de nuevo el botón  para confirmar el día de la semana y configurar la hora. Utilice este botón para alternar entre el día de la semana y la hora.





4. Configure el tiempo del temporizador a través de los botones  y  (sólo horas).

5. Después de la configuración, espere 10 segundos o pulse  para guardar la configuración.

Encender / Apagar el temporizador

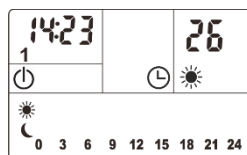

Para activar el temporizador, presione por 3 segundos el botón , el icono del reloj aparecerá en la pantalla.



Para apagar la función, presione de nuevo por 3 segundos el botón , el icono del reloj desaparecerá de la pantalla y el calentador volverá al modo de calentamiento normal.

Nota: La temperatura que se muestra será siempre la temperatura ambiente en todo lo estado de funcionamiento del aparato.

Ajustar la temperatura

Presione  o  para introducir la temperatura objetivo directamente y en este momento la barra de temperatura empieza a parpadear.

La temperatura aumenta o disminuye en 1 grado por cada presión.

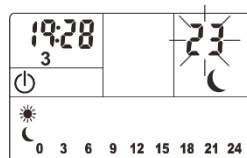

El rango de temperatura es de 5 a 50 grados Celsius.

Especificado en el programa, el dispositivo dejará de funcionar cuando la temperatura ambiente es 1 grado por encima de la temperatura definida y vuelva a funcionar si la temperatura ambiente ha disminuido 1 grado con relación a la temperatura definida.

Nota: si mantiene pulsadas estas teclas de forma prolongada, puede aumentar o disminuir más rápidamente. La configuración se interrumpirá al cabo de 10 segundos si no pulsa ninguna tecla.

3 Programas preestablecidos P1-P3 (presionar largamente)

El radiador está equipado con 3 programas predefinidos **P1/P2/P3**.

La hora se indica en la pantalla en incrementos cada hora, y de 0 a 24 horas. La barra completa, representa una hora de calentamiento con potencia máxima. 

Cómo seleccionar

Presione el botón  durante 3 segundos. La pantalla LCD mostrará **P1** parpadeando. Seleccione el programa deseado **P1/P2/P3**.

P1/P2/P3 son programas fijos. Su modo de operación está representado en las siguientes figuras:

Horario de los 3 Programas preestablecidos

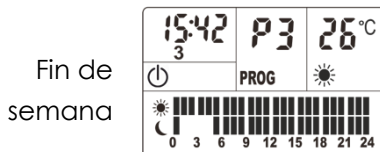
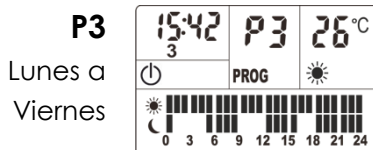
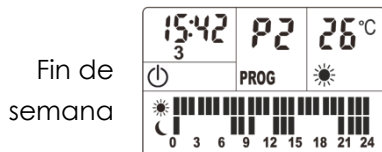
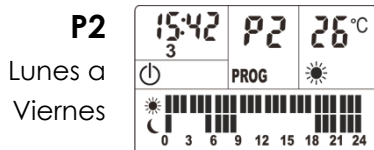
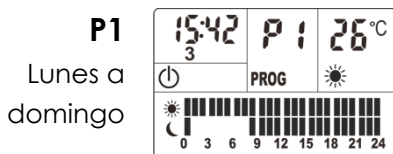

Función de detección de ventana abierta

Si hay una caída brusca de temperatura ambiente de 6 grados (en el espacio de tiempo de 10 minutos), la función de calentamiento se apagará y el aparato entrará en el modo de espera.

Otras notas:

1. La luz de fondo de la pantalla se apaga al cabo de 1 minuto si no presiona ningún botón y se vuelve a encender al presionar de nuevo un botón.
2. La hora se restaura a **00:00** si desconecta la unidad de la toma de corriente o si se produce un corte de energía.
3. Este aparato incluye un sistema de protección contra sobrecalentamiento que apaga el calentador cuando partes del calentador se calientan excesivamente.
4. El símbolo  indica que la unidad se calienta en el nivel máximo.

Función WiFi

1. Use su teléfono para escanear el siguiente código o busque "Tuya Smart" para descargar e instalar la aplicación.





Android







IOS

2. Registre la aplicación presionando el botón Registrar en la parte inferior de la pantalla.
3. Lea la política de privacidad y presione el botón Aceptar.
4. Ingrese su dirección de correo electrónico o número de teléfono y presione continuar para registrarse.
5. Se enviará un código de verificación por el método seleccionado en el paso anterior.
6. Ingrese el código de verificación en el mensaje y escriba la contraseña que desea crear. Esto debe ser de 6-20 caracteres, con letras y números.
7. La aplicación ya está registrada. Te registrará automáticamente en la aplicación.
8. Para agregar su calentador a la aplicación, primero coloque el calentador en modo de conexión WiFi. El calentador está en modo de conexión WiFi cuando el ícono  parpadea.
9. El calentador tiene dos modos de configuración diferentes, conexión rápida y modo AP (punto de acceso). La conexión rápida es una forma rápida y sencilla de configurar la unidad. La conexión AP utiliza una conexión WiFi local directa entre su teléfono y el calentador para cargar los detalles de la red.
 - Cuando se enciende por primera vez usando el interruptor en la parte posterior de la unidad, el WiFi se apagará. Para encender el WiFi, man-

tenga presionado el botón  durante 3 segundos. El icono  parpadeará rápidamente para indicar que la unidad está en modo de conexión rápida.

- Asegúrese de que su dispositivo esté en el modo de conexión WiFi correcto para el tipo de conexión que está intentando, el indicador  parpadeante en su calentador lo indicará.

Tipo de conexión	Frecuencia de destellos
Conexión rápida	parpadea dos veces por segundo
AP (punto de acceso)	parpadea una vez por segundo

- Para cambiar la unidad al modo AP, con el aparato en modo Conexión rápida, presione y mantenga presionado el botón  durante 3 segundos.
 - **Cambio entre los tipos de conexión:** para volver al modo de conexión rápida, mantenga presionado el botón  durante 3 segundos.
 - **Apagar el WiFi:** para apagar el WiFi, el aparato debe apagarse con el interruptor en la parte posterior. Cuando la unidad se vuelve a encender, comenzará con el WiFi apagado, hasta que se reactive siguiendo los pasos anteriores.
10. Una vez que el ícono  esté parpadeando, vaya a la aplicación y presione "+" para agregar el dispositivo, o use el botón Agregar dispositivo en la parte inferior.
 11. Seleccione el tipo de dispositivo como "**Calentador**" en la pestaña **Electrodomésticos**.
 12. Asegúrese de que el indicador  parpadee y luego presione el botón naranja en la parte inferior de la pantalla. Luego se le pedirá que ingrese la contraseña de WiFi. Esto permite que la aplicación encuentre su calentador usando su WiFi y luego muestra su pantalla de conexión.
 13. Espera a que esto se complete. Se mostrará un ícono  sólido cuando el dispositivo se conecte con éxito. Si esto falla, vuelva a intentarlo.
 14. Una vez que el dispositivo se ha conectado correctamente, el nombre del dispositivo se muestra en la lista. Tóquelo para ingresar al panel de control de la toma inteligente.
 15. Ahora puede operar el dispositivo usando la aplicación.

NOTA: El dispositivo solo puede funcionar con enrutadores de 2,4 GHz. Los enrutadores de 5 GHz no son compatibles. El dispositivo está equipado con una sola conexión de red.

Controlando su aplicación a través de la aplicación

La pantalla de inicio.

Cada dispositivo tiene su propia entrada en la pantalla de inicio para permitir al usuario encender o apagar la unidad rápidamente o ingresar a la pantalla del dispositivo para realizar otros cambios.

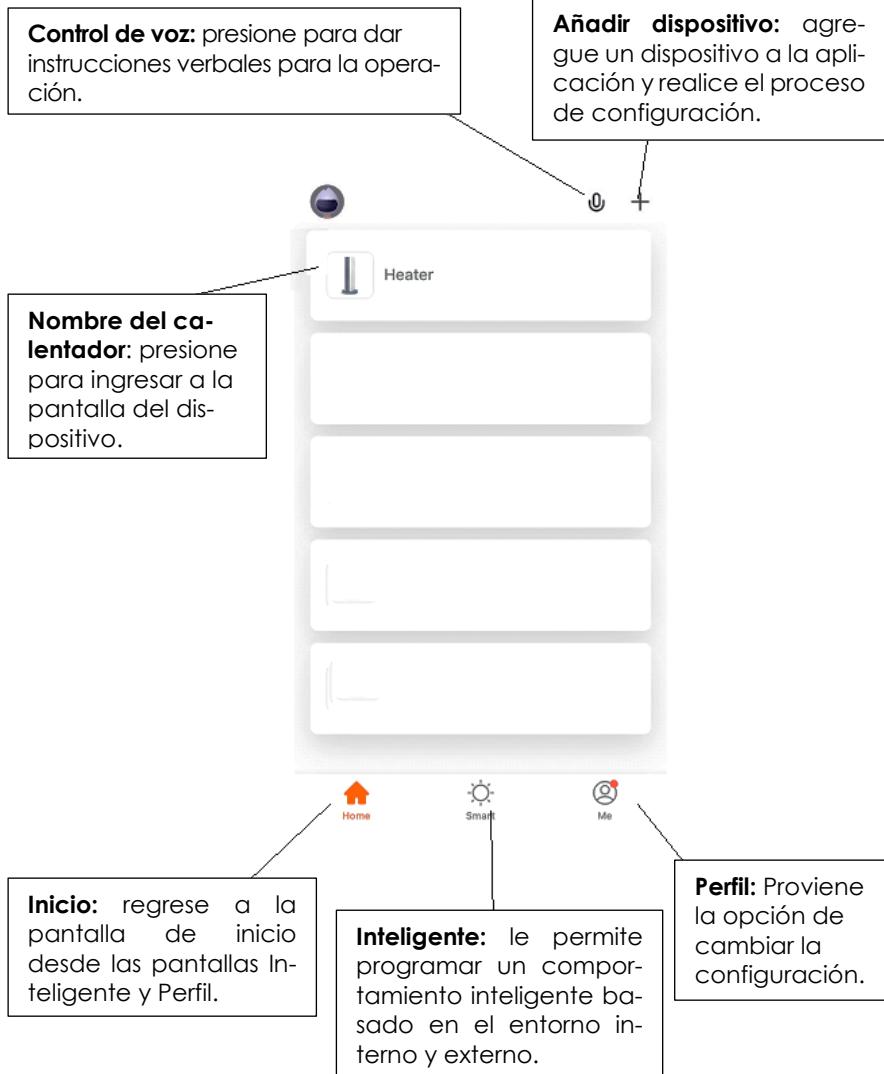

Pantalla del dispositivo

La pantalla del dispositivo es la pantalla de control principal para el calentador, que proporciona acceso a los controles para modificar las funciones y la configuración.

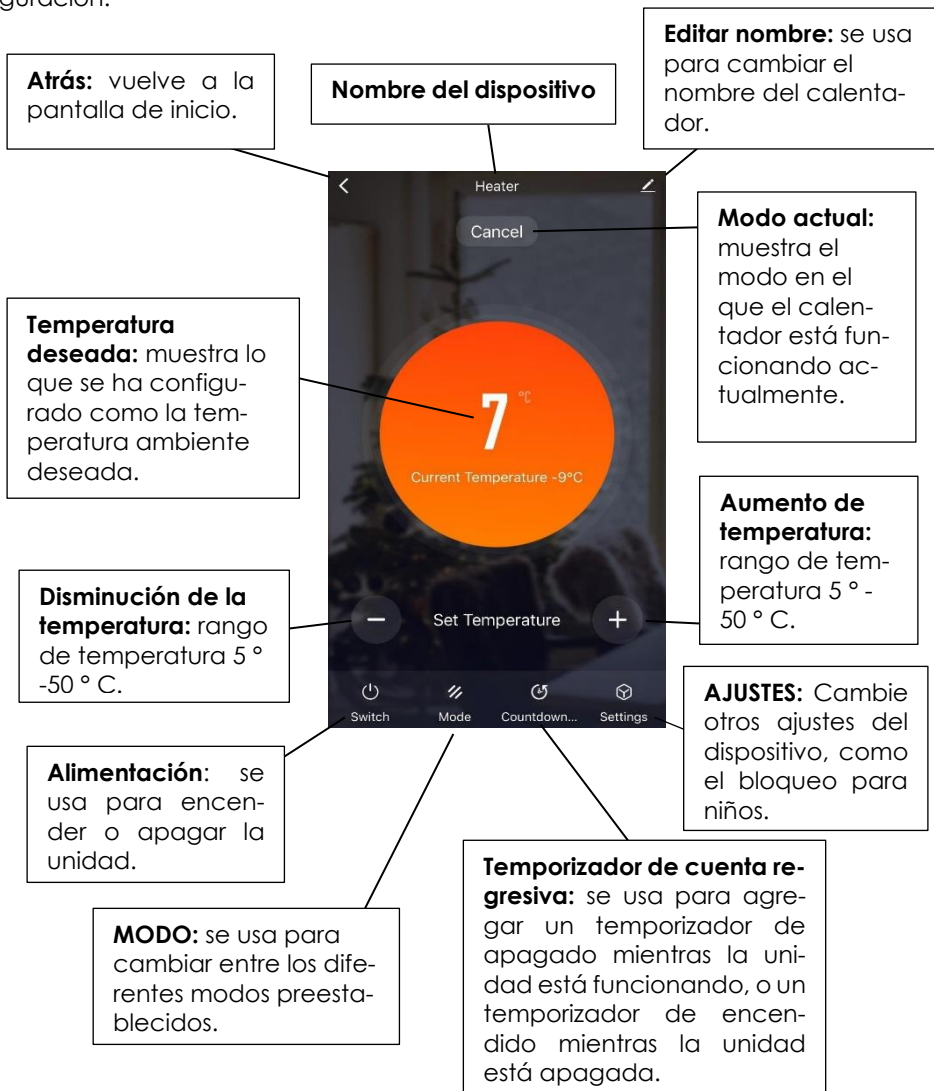

NOTA: Debido al desarrollo continuo de la aplicación, el diseño y las funciones disponibles pueden estar sujetas a cambios.

Limpieza y Mantenimiento

1. El aparato solo necesita una limpieza externa regular.
2. Antes de limpiar, desenchufe el aparato y espere a que el aparato se enfríe.
3. Limpie el polvo de las parrillas.
4. Limpie el aparato con un paño húmedo. No utilice productos de limpieza abrasivos o fuertes, estropajos o lana metálica porque se podría dañar el aparato.

Guardando su radiador

1. Conserve el embalaje para guardarlo después de su uso.
2. Limpie el radiador según las anteriores instrucciones.
3. Quite las patas de soporte.
4. Coloque el radiador y las patas de soporte en el embalaje original, y guárdelo en lugar fresco y seco.
5. Protéjalo del polvo.

Datos técnicos

	TE-100.001A TE-W10.003A	TE-150.002A TE-W15.004A
Tensión nominal	220-240VAC	
Frecuencia de entrada nominal	50/60Hz	
No. de etapas de calentamiento	2	
Potencia nominal de entrada	0.9 -1.0 kW	1.4 – 1.5 kW
Salida de calor	0.9 -1.0 kW	1.4 - 1.5 kW
Tipo de producto	Portátil y Fijo	
Tipo de termostato	Electrónico	
Tipo de control	Botón pulsador	
Con temporizador	Sim (semanal)	
No. de aletas	6	7
Clase de protección	Clase I	

Conformidad CE

Este producto ha sido probado y producido de acuerdo con las normativas actuales y pertinentes, tales como:

-  – Directiva de compatibilidad electromagnética 2014/30/UE,
– Directiva de baja tensión Directiva (LVD) 2014/35/UE,
– Directiva RoHS 2011/65/UE y su directiva delegada (EU)2015/863,
– REGLAMENTO (UE) 2015/1188 DE LA COMISIÓN de 28 de abril de 2015 por el que se aplica la Directiva 2009/125 / CE del Parlamento Europeo y del Consejo en lo que respecta a los requisitos de diseño ecológico para los calefactores portátiles locales,

y ha sido construido de acuerdo con las últimas normas de seguridad.

La marca CE certifica este producto con todas las directivas relevantes relacionadas.

La eliminación de la unidad



Tenga en cuenta el medio ambiente

Nunca tirar el aparato a la basura normal.

Este producto cumple con la Directiva Europea 2012/19/EU.

Elimine el aparato a través de una empresa de evacuación de basuras autorizada o por medio del centro de evacuación de basuras municipal.

Tenga en cuenta las normativas actuales en vigor. En caso de duda póngase en contacto con el centro de evacuación de basuras.

El material de embalaje debe desecharse de forma respetuosa con el medio ambiente.

Si desea desechar el aparato, corte el cable y entréguelo en el centro de evacuación de basuras municipal para su destrucción.

Garantía

Este producto está cubierto por una garantía de 24 meses (*) a partir de la fecha de compra, y abarca la reparación sin cargos de mano de obra y materiales, de los fracasos debido a defectos de fabricación o componentes defectuosos, reservándose el responsable de la garantía, de acuerdo con su propia discreción, el derecho a la sustitución por aparato igual o equivalente.

La garantía no cubre daños causados por mal uso, instalación inadecuada, descargas eléctricas, el daño intencional de los equipos o la misma causa extraña. La garantía no cubre los daños imputables a caídas, golpes, derrame de líquidos, exposición a condiciones extremas del medio ambiente o los daños causados por el uso normal de las piezas de plástico o teclados, así como por el uso de pilas o acumuladores distintas de las especificadas en el manual.

Si el mal funcionamiento del equipo durante el período de garantía deberá ponerse en contacto con el vendedor establecimiento y enviar la unidad al lugar fijado por él, que le siguen el certificado de garantía y su prueba de compra.

El consumidor disfruta de todas las garantías previstas en la Directiva 1999/44/CE del Parlamento Europeo y del Consejo, de 25 de mayo.

(*) Solo para países de la Unión Europea

Information requirement for the electric local space heaters

Model identifier(s): TE-100.001A / TE-150.002A / TE-W10.003A / TE-W15.004A					
Item	Symbol	Value	Unit	Item	Unit
Heat output			Type of heat input, for electric storage local space heaters only		
Nominal heat output	P _{nom}	1.0 / 1.5	kW	manual heat charge control, with integrated thermostat	No
Minimum heat output (indicative)	P _{min}	1.0	kW	manual heat charge control with room and/or outdoor temperature feedback	No
Maximum continuous heat output	P _{max,c}	2.0	kW	electronic heat charge control with room and/or outdoor temperature feedback	No
Auxiliary electricity consumption				fan assisted heat output	No
At nominal heat output	e _{lmax}	N/A	kW	Type of heat output/room temperature control	
At minimum heat output	e _{lmin}	N/A	kW	single stage heat output and no room temperature control	No
In standby mode	e _{lSB}	0.000 38	kW	Two or more manual stages, no room temperature control	No
				with mechanic thermostat room temperature control	No
				with electronic room temperature control	No
				electronic room temperature control plus day timer	No
				electronic room temperature control plus week timer	Yes
				Other control options	
				room temperature control, with presence detection	No
				room temperature control, with open window detection	No
				with distance control option	No
				with adaptive start control	No
				with working time limitation	No
				with black bulb sensor	No
Contact details	HAEGERTEC, s.a. Praceta Cidade de Londres, 1 - Parque Industrial do Arneiro, 2660-456 S. Julião do Tojal - PORTUGAL				

Meet the family



HAEGERTEC, s.a.

Edifício HAEGER – Pct. Cidade de Londres, 1

Parque Industrial do Arneiro

2660-456 S. Julião do Tojal

PORTUGAL

<https://www.haegergroup.com>

Tel: +351 21 949 83 00 (Geral)

Tel: +351 21 949 83 02 (Pós-Venda)

Fax: +351 21 949 83 25

e-mail: assistencia@haeger.pt

e-mail: comercial@haeger.pt

