

HÆGER



Mechanical Kitchen scale / Balança mecânica de cozinha
Báscula de cocina mecânica / Balance de cuisine mécanique
Μηχανική ζυγαριά κουζίνας

Grandmother 10 * KS-10S.014A



Download
Multi-language file

CE RoHS

User instructions / Instruções de uso
Instrucciones de uso / Mode d'emploi
Οδηγίες χρήστη

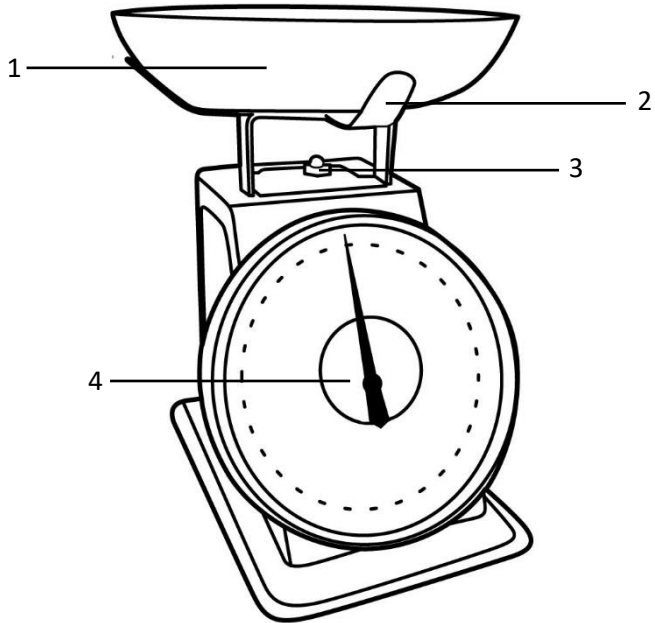

English

Dear customer

Thank you for having chosen a HÆGER product. The HÆGER products have been produced to think about the welfare of the consumer privileging the most raised standards of quality, functionality and design. We are sure you will be happy with this appliance.

We assume that the user is familiar with the common procedures of handling household appliances.

To ensure the scale continues to deliver peak performance, please read these operation instructions carefully and thoroughly prior to initial usage.

General Information

- Read all instructions before operating the scale.
- Follow the basic safety precautions when using this scale.
- The manufacturer does not warrant this unit to be waterproof. Do not expose this product to rain or moisture.
- Do not use the scale under sun or keep it away from heating appliances such as oven, stove, etc.
- This scale does not contain any user-serviceable parts. Do not disassemble.
- Use the scale for its intended purpose only.
- This appliance may be used by children over the age of 8 years old and persons with reduced physical, sensory or mental capabilities or lack of experience and know-how, but only if supervised or if they have been instructed on how to use the appliance safely and are aware of its potential dangers.
- Children are not allowed to clean and maintain the appliance, except if they are over the age of 8 years old and

supervised.

- Keep the appliance out of reach of children under the age of 8 years old.
- Keep an eye on children to ensure that they do not play with the appliance.

Note: The display value may be affected by electromagnetic influences in the immediate vicinity of the device.

Description

1. Stainless steel bowl.
2. Bowl holder.
3. Adjusting knob.
4. Dial.

Operation

- The appliance is intended only for domestic use, not for professional use.
- Place the scale on a flat surface before using.
- Remove cardboard protector from top of scale.
- Place the stainless-steel bowl in the holder.
- Adjust the pointer to "0" by turning the adjustment dial on top of the scales.
- Be careful not to completely unscrew the adjustment dial.
- Place items to be weighed in the centre of the bowl.
- Articles to be weighed must not exceed the 10kg maximum capacity.

Care Instructions

- Do not drop or strike the scales, as they are a precision instrument.
- After each use, wash the bowl in warm soapy water and dry thoroughly. Wipe the base with a damp cloth, if necessary. Do not immerse in water or use harsh detergents.

- Store the whole unit carefully when not in use.
- **Defects:** If the appliance is defective, do not try to repair it yourself. Always have a qualified mechanic carry out any repairs.

Technical Specifications

Models:	KS-10S.014A
Maximum Capacity:	10kg
Graduation:	50g

Conformity



This appliance has been tested in accordance with the current EEC directives applicable to non-automatic weighing instruments in accordance with Directive 2014/31/EU.

Disposal – Environment policy

Disposal

This appliance is marked according to the European directive 2012/19/EU on Waste Electrical and Electronic Equipment (WEEE).

By ensuring this product is disposed of correctly, you will help prevent potential negative consequences for the environment and human health, which could otherwise be caused by inappropriate waste handling of this product.



This symbol on the product, or on the documents accompanying the product, indicates that this appliance may not be treated as household waste. Instead, it shall be handed over to the applicable collection point for the recycling of electrical and electronic equipment.

Disposal must be carried out in accordance with local environmental regulations for waste disposal. For more detailed information about treatment, recovery and recycling of this product, please contact your local city office,

your household waste disposal service or the shop where you purchased the product.

Guarantee

Warranty Terms and Conditions

1. The product is guaranteed for the period stipulated by the legislation where it is placed on the market, starting from the date of purchase, against manufacturing defects and/or workmanship. The lack of conformity manifested in this period is presumed to exist at the date of purchase. After this period, it is for the customer to prove that the lack of conformity already existed at the time of delivery.
2. If, during the warranty period, the product is defective in normal use, the buyer should contact the selling establishment and send the appliance to the place indicated by the seller.
3. The warranty is only valid upon presentation of the invoice proving the purchase and the completed warranty certificate (indicating the date of purchase, the name of the dealer, the reference of the model, and it is also recommended to indicate the serial number and lot number).
4. The importer/seller reserves the right to refuse warranty assistance in the event that such information has been deleted or altered after the original purchase of the product.
5. The responsibility of the importer/seller includes in particular the costs of repairing and/or replacing the unit covered by the warranty with the reservation of the right to replace it with an equivalent product, in cases where it is not possible to repair it.
6. The warranty does not apply to problems that are not directly related to defects in material, design or workmanship.
7. This product is an appliance and is intended for home use only. The warranty will be void if the product is used for professional purposes.
8. The warranty does not cover damage caused by misuse, improper installation, spillage, external factors, or intentional damage.
9. The warranty does not cover damage resulting from falls, use of excessive force, blows, exposure to extreme environmental conditions or deterioration caused by the normal use of plastic parts or keyboards, as well as the use of batteries other than those specified in this manual.

10. The warranty does not cover installation and programming by the dealer. In particular, no claim for installation and free programming by the reseller may be accepted.
11. The warranty does not cover deficiencies that insignificantly impair the operation of the appliance. Other costs, such as installation, transportation and travel of the technician are expressly excluded from the warranty.
12. The applicability of the warranty presupposes that the appliance is sent to the seller or place indicated by him, complete and in well-protected packaging (if possible, in its original packaging) and accompanied by its sheet or warranty card duly filled out and proof of purchase.
13. If after verification, it is found that there are no reasons for the claim, or that the product is not defective, the inherent costs will be imputed to the customer, and the dealer is authorized to charge those costs to the customer.
14. The warranty will be void when it shows signs that an unauthorized person has attempted to carry out repairs, modifications or replacement of parts on the appliance.
15. Repairs carried out after the end of the warranty period are subject to costs.
16. This warranty does not affect your legal rights that you may have as a consumer under applicable national law governing the purchase of products where the product is sold.
17. **Warranty Period:**

European Union countries - European Directives (EU) 2019/771 and (EU) 2019/770 apply on certain aspects of contracts for the purchase and sale of movable property and transposed into the national laws of their countries.

Other countries - national legislation on consumer rights in their country applies. In the case of no official legislation, the guarantee shall be applied at the discretion of the importer placing the product on the market or the seller establishment.

Português

Estimado Cliente

Obrigado por ter escolhido um produto HÆGER.

Os produtos HÆGER foram concebidos a pensar no bem-estar do consumidor,

privilegiando os mais elevados padrões de qualidade, funcionalidade e designe. Estamos certos da sua satisfação pela aquisição deste produto.

Partimos do princípio de que o utilizador possui conhecimentos gerais sobre o manuseamento com eletrodomésticos.

A fim de assegurar que a balança continua a oferecer um ótimo desempenho, por favor leia estas instruções, cuidadosa e minuciosamente antes do uso inicial.

Informação geral

- Leia todas as instruções antes de utilizar a balança.
- Siga as precauções básicas de segurança quando utilizar esta balança.
- O fabricante não garante que esta unidade seja à prova de água. Não exponha este produto à chuva ou à humidade.
- Não utilize a balança ao sol nem a mantenha afastada de aparelhos de aquecimento como o forno, o fogão, etc.
- Esta balança não contém peças que possam ser reparadas pelo utilizador. Não a desmonte.
- Utilize a balança apenas para o fim a que se destina.
- Este aparelho pode ser utilizado por crianças com mais de 8 anos de idade e por pessoas com capacidades físicas, sensoriais ou mentais reduzidas ou com falta de experiência e de conhecimentos, mas apenas se forem vigiadas ou se tiverem recebido instruções sobre a utilização segura do aparelho e estiverem conscientes dos seus perigos potenciais.
- As crianças não estão autorizadas a efetuar a limpeza e a manutenção do aparelho, exceto se tiverem mais de 8 anos de idade e forem vigiadas.

- Mantenha o aparelho fora do alcance de crianças com menos de 8 anos de idade.
- Mantenha as crianças debaixo de olho para garantir que não brincam com o aparelho.

Nota: O valor indicado no visor pode ser afetado por influências eletromagnéticas na proximidade imediata do aparelho.

Descrição

1. Taça em aço inoxidável.
2. Suporte da taça.
3. Botão de regulação.
4. Mostrador.

Utilização

- O aparelho destina-se exclusivamente a uso doméstico e não a uso profissional.
- Coloque a balança numa superfície plana antes de a utilizar.
- Retire a proteção de cartão da parte superior da balança.
- Coloque a taça de aço inoxidável no suporte.
- Ajuste o ponteiro para "0" rodando o botão de ajuste no topo da balança.
- Tenha cuidado para não desapertar completamente o botão de regulação.
- Coloque os objetos a pesar no centro da taça.
- Os objetos a pesar não devem exceder a capacidade máxima de 10 kg.

Instruções de manutenção

- Não deixar cair nem bater na balança, uma vez que se trata de um instrumento de precisão.
- Após cada utilização, lave a taça em água morna com sabão e seque-a bem. Se necessário, limpe a base com um

pano húmido. Não mergulhe em água nem utilize detergentes agressivos.

- Guarde cuidadosamente todo o aparelho quando não estiver a ser utilizado.
- **Defeitos:** Se o aparelho estiver defeituoso, não tente repará-lo sozinho. As reparações devem ser sempre efetuadas por um mecânico qualificado.

Especificações técnicas

Modelo:	KS-10S.014A
Capacidade máxima:	10kg
Graduação:	50g

Conformidade CE



Este aparelho foi testado em conformidade com as actuais directivas CEE aplicáveis a instrumentos de pesagem não automáticos, de acordo com a Diretiva 2014/31/UE.

Eliminação – Política ambiental

Eliminação

Este aparelho está classificado de acordo com a Diretiva Europeia 2012/19/EU sobre Resíduos de equipamento elétrico e eletrónico (CEE).

Ao garantir a eliminação adequada deste produto, estará a ajudar a evitar potenciais consequências negativas para o ambiente e para a saúde pública, que poderiam derivar de um manuseamento de desperdícios inadequado deste produto.



Este símbolo no produto, ou nos documentos que acompanham o produto, indica que este aparelho não pode ser tratado como lixo doméstico. Pelo contrário, deve ser entregue no ponto de recolha para a reciclagem de equipamento elétrico e eletrónico.

A eliminação deve ser efetuada de acordo com as normas ambientais locais para a

deposição de resíduos. Para obter informações mais detalhadas sobre o tratamento, a recuperação e reciclagem deste produto, entre em contacto com o departamento local, o serviço de recolha de lixo ou a loja onde adquiriu o produto.

Garantia

Termos e Condições de garantia

1. O produto é garantido pelo período estipulado pela legislação onde é colocado no mercado, iniciando-se a partir da data de compra, contra defeitos de fabrico e/ou mão-de-obra. A falta de conformidade que se manifeste nesse prazo, presume-se existente à data da compra. Decorrido este prazo cabe ao cliente provar que a falta de conformidade já existia à data da entrega.
2. Se, durante o período de garantia, o produto apresentar qualquer defeito, em situação de utilização normal, o comprador deverá entrar em contacto com o estabelecimento vendedor e remeter o aparelho para o local por este indicado.
3. A garantia só é válida mediante a apresentação da fatura comprovativa da compra e do certificado de garantia preenchido (indicando a data de aquisição, o nome do revendedor, a referência do modelo, sendo ainda recomendada a indicação do número de série e número do lote).
4. O importador/vendedor reserva-se o direito de recusar assistência em garantia no caso de as referidas informações terem sido apagadas ou alteradas após a compra original do produto.
5. A responsabilidade do importador/vendedor inclui nomeadamente os custos da reparação e/ou substituição da unidade coberta pela garantia com a reserva do direito de substituir por um produto equivalente, nos casos em que não seja possível a sua reparação.
6. A garantia não é aplicável a problemas que não estejam diretamente relacionados com defeitos de material, conceção ou mão-de-obra.
7. Este produto é um eletrodoméstico e destina-se apenas a uso doméstico. A garantia perderá validade se o produto for usado para fins profissionais.
8. A garantia não cobre danos causados por uso incorreto, instalação incorreta, derramamento, fatores externos ou danos intencionais.
9. A garantia não cobre danos resultantes de quedas, uso de força excessiva, golpes,

exposição a condições ambientais extremas ou deterioração causada pelo uso normal de peças plásticas ou teclados, bem como pelo uso de baterias diferentes das especificadas neste manual.

10. A garantia não cobre a instalação e programação por parte do revendedor. Em particular, não poderão ser aceites reclamação para instalação e programação gratuita por parte do revendedor.
11. A garantia não cobre deficiências que prejudicam de forma insignificante o funcionamento do aparelho. Outros custos, tais como a instalação, transporte e/ou deslocação de técnicos estão expressamente excluídos da garantia.
12. A aplicabilidade da garantia pressupõe que o aparelho seja enviado ao estabelecimento vendedor ou para o local por este indicado, completo e em embalagem bem protegida (se possível na sua embalagem original) e acompanhado da respetiva folha ou cartão de garantia, devidamente preenchida e da prova de compra.
13. Se após a verificação, se concluir que não existem motivos para a reclamação, ou que o produto não apresenta defeitos, os custos inerentes serão imputados ao cliente, estando o revendedor autorizado a cobrar esses custos ao cliente.
14. A garantia perderá validade, quando apresente sinais de que alguma pessoa não autorizada tenha tentado efetuar reparações, modificações ou substituições de peças no aparelho.
15. As reparações realizadas após o final do período de garantia estão sujeitas a custos
16. Esta garantia não afeta os seus direitos legais que possa ter como consumidor ao abrigo da legislação nacional aplicável que rege a compra de produtos onde o produto é vendido.
17. **Período de Garantia:**
Países da União Europeia - aplicam-se as Diretivas Europeias (EU) 2019/771 e (EU) 2019/770 relativa a certos aspetos dos contratos de compra e venda de bens móveis e transpostas para as legislações nacionais dos respetivos países.
Outros países - aplica-se a legislação nacional sobre os direitos do consumidor do respetivo país. Não existindo legislação oficial, a garantia será aplicada segundo o critério do importador que coloca o produto no mercado ou do estabelecimento vendedor.

Español

Estimado cliente

Gracias por elegir un producto HÆGER.

Los productos HÆGER están diseñados para el bienestar de los consumidores, haciendo hincapié en los más altos estándares de calidad, funcionalidad y diseño. Estamos seguros de su satisfacción con la compra de este producto.

Suponemos que el usuario tiene conocimientos generales sobre el manejo de los aparatos eléctricos.

A fin de garantizar la escala sigue ofreciendo el máximo rendimiento, por favor, lea estas instrucciones completa y cuidadosamente antes de utilizarla por primera vez.

Información General

- Lea todas las instrucciones antes de utilizar la báscula.
- Siga las precauciones básicas de seguridad cuando utilice esta báscula.
- El fabricante no garantiza que esta unidad sea impermeable. No exponga este producto a la lluvia ni a la humedad.
- No utilice la báscula bajo el sol ni la mantenga alejada de aparatos de calefacción como hornos, estufas, etc.
- Esta báscula no contiene piezas que el usuario pueda reparar. No la desmonte.
- Utilice la báscula únicamente para los fines previstos.
- Este aparato puede ser utilizado por niños mayores de 8 años y personas con capacidades físicas, sensoriales o mentales reducidas o con falta de experiencia y conocimientos, pero sólo si están supervisados o si han sido instruidos sobre cómo utilizar el aparato de forma segura y son conscientes de sus posibles peligros.

- No se permite que los niños limpien y mantengan el aparato, excepto si son mayores de 8 años y están supervisados.
- Mantenga el aparato fuera del alcance de los niños menores de 8 años.
- Vigile que los niños no jueguen con el aparato.

Nota: El valor de visualización puede verse afectado por influencias electromagnéticas en las inmediaciones del aparato.

Descripción

1. Cubeta de acero inoxidable.
2. Soporte de bol.
3. Pomo de ajuste.
4. Mostrador.

Operación

- El aparato está destinado exclusivamente al uso doméstico, no al uso profesional.
- Coloque la báscula sobre una superficie plana antes de utilizarla.
- Retire el protector de cartón de la parte superior de la báscula.
- Coloque el recipiente de acero inoxidable en el soporte.
- Ajuste la aguja a "0" girando el dial de ajuste situado en la parte superior de la báscula.
- Tenga cuidado de no desenroscar completamente el dial de ajuste.
- Coloque los objetos a pesar en el centro del recipiente.
- Los objetos a pesar no deben superar la capacidad máxima de 10 kg.

Instrucciones de cuidado

- No deje caer ni golpee las básculas, ya que son un instrumento de precisión.
- Después de cada uso, lave el bol con agua tibia y jabón y séquelo bien. Si es

necesario, limpie la base con un paño húmedo. No lo sumerja en agua ni utilice detergentes fuertes.

- Guarde todo el aparato con cuidado cuando no lo utilice.
- **Defectos:** Si el aparato está defectuoso, no intente repararlo usted mismo. Encargue siempre las reparaciones a un mecánico cualificado.

Especificaciones técnicas

Modelo:	KS-10S.014A
Capacidad máxima:	10kg
Graduación:	50g

Conformidad CE



Este aparato ha sido probado conforme a las directivas vigentes de la CEE aplicables a los instrumentos de pesaje de funcionamiento no automático según la Directiva 2014/31/UE.

Disposición – La política ambiental

Eliminación

Este aparato lleva el marcado CE en conformidad con la Directiva 2012/19/EU del Parlamento Europeo y del Consejo sobre residuos de aparatos eléctricos y electrónicos (RAEE).

La correcta eliminación de este producto evita consecuencias negativas para el medioambiente y la salud.



Este símbolo en el producto o en los documentos que acompañan el producto, indica que este aparato no puede ser tratado como residuos domésticos. Es su lugar se debe entregar al punto de recogida para el reciclaje de equipos eléctricos y electrónicos.

Para eliminación debe realizarse de conformidad con las normas medioambientales para eliminación de residuos. Entrégalo a un vertedero autorizado,

no lo deje ni siquiera por unos días, ya que es potencialmente peligroso para los niños.

Para obtener información más detallada sobre el tratamiento, recuperación y reciclaje de este producto, póngase en contacto con el ayuntamiento, su servicio de desechos del hogar o la tienda donde adquirió el producto.

Garantía

Términos y condiciones de la garantía

1. El producto está garantizado por el período estipulado por la legislación donde se comercializa, a partir de la fecha de compra, contra defectos de fabricación y/o mano de obra. La falta de conformidad que se manifieste dentro de este plazo, presume que existe en la fecha de compra. Después de este período, corresponde al cliente demostrar que la falta de conformidad ya existía en el momento de la entrega.
2. Si, durante el período de garantía, el producto es defectuoso en uso normal, el comprador debe ponerse en contacto con el establecimiento vendedor y enviar el electrodoméstico al lugar indicado por el vendedor.
3. La garantía solo es válida previa presentación de la factura que acredite la compra y el certificado de garantía completado (indicando la fecha de compra, el nombre del distribuidor, la referencia del modelo, y también se recomienda indicar el número de serie y el número de lote).
4. El importador / vendedor se reserva el derecho de rechazar la asistencia de garantía en caso de que dicha información haya sido eliminada o alterada después de la compra original del producto.
5. La responsabilidad del importador/vendedor incluirá, entre otras cosas, los costes de reparación y/o sustitución de la unidad cubierta por la garantía con la reserva del derecho a sustituirla por un producto equivalente, cuando no sea posible repararla.
6. La garantía no se aplica a problemas que no estén directamente relacionados con defectos de material, diseño o mano de obra.
7. Este producto es un electrodoméstico y está destinado solo para uso doméstico. La garantía se anula si el producto se utiliza con fines profesionales.
8. La garantía no cubre los daños causados por mal uso, instalación inadecuada, derrames, factores externos o daños intencionales.

9. La garantía no cubre los daños resultantes de caídas, uso de fuerza excesiva, golpes, exposición a condiciones ambientales extremas o deterioro causado por el uso normal de piezas de plástico o teclados, así como el uso de baterías distintas a las especificadas en este manual.
10. La garantía no cubre la instalación y programación por parte del distribuidor. En particular, no se aceptará ninguna reclamación de instalación y programación gratuita por parte del revendedor.
11. La garantía no cubre deficiencias que perjudiquen insignificamente el funcionamiento del aparato. Otros costes, como la instalación, el transporte y el desplazamiento del técnico están expresamente excluidos de la garantía.
12. La aplicabilidad de la garantía presupone que el aparato sea enviado al establecimiento vendedor o al lugar indicado por éste, completo y en un embalaje bien protegido (si es posible en su embalaje original) y acompañado de la respectiva hoja o tarjeta de garantía, debidamente cumplimentado y comprobante de compra.
13. Si después de la verificación, se descubre que no hay razones para la reclamación, o que el producto no es defectuoso, los costos inherentes se imputarán al cliente, y el distribuidor está autorizado a cobrar esos costos al cliente.
14. La garantía quedará anulada cuando presente indicios de que una persona no autorizada ha intentado realizar reparaciones, modificaciones o sustitución de piezas en el aparato.
15. Las reparaciones realizadas una vez finalizado el período de garantía incurrir en costes.
16. Esta garantía no afecta a sus derechos legales que pueda tener como consumidor en virtud de la legislación nacional aplicable que rige la compra de productos donde se vende el producto.
17. **Periodo de garantía:**
Países de la Unión Europea - Las Directivas Europeas (UE) 2019/771 y (UE) 2019/770 se aplican a ciertos aspectos de los contratos de compraventa de bienes muebles y se transponen a las legislaciones nacionales de sus países.
Otros países: se aplica la legislación nacional sobre los derechos de los consumidores en su país. En caso de que no exista legislación oficial, la garantía se aplicará a discreción del

importador que introduzca el producto en el mercado o del establecimiento vendedor.

Français

Cher Client

Merci d'avoir choisi un produit HÆGER.

Les produits HÆGER sont conçus pour le bien-être du consommateur, en insistant sur les plus hauts standards de qualité, de fonctionnalité et de design. Nous sommes certains de leur satisfaction à l'achat de ce produit.

Nous supposons que l'utilisateur détient des connaissances générales sur l'emploi des appareils électroménagers.

Afin d'assurer l'échelle continue d'offrir des performances de pointe, s'il vous plaît lire ces instructions de fonctionnement soigneusement et minutieusement avant la première utilisation.

Informations Générales

- Lisez toutes les instructions avant d'utiliser la balance.
- Respectez les mesures de sécurité de base lors de l'utilisation de cette balance.
- Le fabricant ne garantit pas l'étanchéité de cet appareil. N'exposez pas ce produit à la pluie ou à l'humidité.
- N'utilisez pas la balance au soleil et ne la placez pas à proximité d'appareils de chauffage tels que le four, la cuisinière, etc.
- Cette balance ne contient aucune pièce pouvant être réparée par l'utilisateur. Ne la démontez pas.
- N'utilisez la balance que pour l'usage auquel elle est destinée.
- Cet appareil peut être utilisé par des enfants de plus de 8 ans et des personnes dont les capacités physiques, sensorielles ou mentales sont réduites ou qui manquent d'expérience et de savoir-faire, mais

uniquement sous surveillance ou s'ils ont été instruits sur la manière d'utiliser l'appareil en toute sécurité et s'ils sont conscients des dangers potentiels.

- Les enfants ne sont pas autorisés à nettoyer et à entretenir l'appareil, sauf s'ils sont âgés de plus de 8 ans et qu'ils sont surveillés.
- Gardez l'appareil hors de portée des enfants de moins de 8 ans.
- Surveillez les enfants pour vous assurer qu'ils ne jouent pas avec l'appareil.

Remarque : La valeur affichée peut être affectée par des influences électromagnétiques à proximité immédiate de l'appareil.

Description

1. Cuve en acier inoxydable.
2. Support de bol.
3. Bouton de réglage.
4. Le cadran.

Utilisation

- L'appareil est destiné à un usage domestique et non à un usage professionnel.
- Placez la balance sur une surface plane avant de l'utiliser.
- Retirez le carton de protection de la partie supérieure de la balance.
- Placez le bol en acier inoxydable dans le support.
- Réglez l'aiguille sur "0" en tournant la molette de réglage située sur le dessus de la balance.
- Veillez à ne pas dévisser complètement la molette de réglage.
- Placez les objets à peser au centre du bol.

- Les objets à peser ne doivent pas dépasser la capacité maximale de 10 kg.

Instructions d'entretien

- Ne pas faire tomber ou frapper la balance, car il s'agit d'un instrument de précision.
- Après chaque utilisation, lavez le bol à l'eau chaude savonneuse et séchez-le soigneusement. Essuyez la base avec un chiffon humide, si nécessaire. Ne pas immerger dans l'eau ni utiliser de détergents agressifs.
- Rangez soigneusement l'ensemble de l'appareil lorsqu'il n'est pas utilisé.
- **Défauts :** Si l'appareil est défectueux, n'essayez pas de le réparer vous-même. Confiez toujours les réparations à un mécanicien qualifié.

Spécifications techniques

Modèle : KS-10S.014A
Capacité maximale : 10kg
Graduation : 50g

Conformité CE

 Cet appareil a été testé conformément aux directives CEE actuelles applicables aux instruments de pesage à fonctionnement non automatique, conformément à la directive 2014/31/UE.

Élimination – La politique environnementale

Mise au rebut

Cet appareil porte le symbole du recyclage conformément à la Directive Européenne 2012/19/EU concernant les Déchets d'Équipements Électriques et Électroniques (DEEE ou WEEE).

En procédant correctement à la mise au rebut de cet appareil, vous contribuerez à empêcher

toute conséquence nuisible pour l'environnement et la santé de l'homme.



Ce symbole présent sur l'appareil ou sur la documentation qui l'accompagne indique que ce produit ne peut en aucun cas être traité comme déchet ménager. Il doit plutôt être remis au point de collecte approprié pour le recyclage des équipements électriques et électroniques.

L'élimination doit être effectuée conformément aux règlements environnementaux locaux pour l'élimination des déchets. Pour des informations plus détaillées sur le traitement, la récupération et le recyclage de ce produit, s'il vous plaît contacter votre bureau compétent de votre commune, votre service d'élimination des déchets ménagers ou directement à votre revendeur où vous avez acheté le produit.

Garantie

Termes et conditions de la garantie

1. Le produit est garanti pour la période stipulée par la législation où il est mis sur le marché, à compter de la date d'achat, contre les défauts de fabrication et/ou de main d'œuvre. Le défaut de conformité manifesté dans ce délai est présumé exister à la date d'achat. Passé ce délai, il appartient au client de prouver que le défaut de conformité existait déjà au moment de la livraison.
2. Si, pendant la période de garantie, le produit est défectueux en utilisation normale, l'acheteur doit contacter l'établissement de vente et envoyer l'appareil à l'endroit indiqué par le vendeur.
3. La garantie n'est valable que sur présentation de la facture prouvant l'achat et du certificat de garantie complété (indiquant la date d'achat, le nom du revendeur, la référence du modèle, et il est également recommandé d'indiquer le numéro de série et le numéro de lot).
4. L'importateur/vendeur se réserve le droit de refuser l'assistance de garantie dans le cas où ces informations ont été supprimées ou modifiées après l'achat initial du produit.
5. La responsabilité de l'importateur/vendeur comprend, entre autres, les frais de réparation et/ou de remplacement de l'unité couverte par la garantie avec la réserve du droit de la remplacer par un produit équivalent, lorsqu'il n'est pas possible de la réparer.
6. La garantie ne s'applique pas aux problèmes qui ne sont pas directement liés à des défauts de matériau, de conception ou de fabrication.
7. Ce produit est un appareil et est destiné à un usage domestique uniquement. La garantie expirera si le produit est utilisé à des fins professionnelles.
8. La garantie ne couvre pas les dommages causés par une mauvaise utilisation, une mauvaise installation, un déversement, des facteurs externes ou des dommages intentionnels.
9. La garantie ne couvre pas les dommages résultant de chutes, de l'utilisation d'une force excessive, des coups, de l'exposition à des conditions environnementales extrêmes ou de la détérioration causée par l'utilisation normale de pièces en plastique ou de claviers, ainsi que l'utilisation de batteries autres que celles spécifiées dans ce manuel.
10. La garantie ne couvre pas l'installation et la programmation par le concessionnaire. En particulier, aucune réclamation pour l'installation et la programmation gratuite par le revendeur ne peut être acceptée.
11. La garantie ne couvre pas les défauts qui nuisent de manière insignifiante au fonctionnement de l'appareil. Les autres frais, tels que l'installation, le transport et le déplacement du technicien sont expressément exclus de la garantie.
12. L'applicabilité de la garantie suppose que l'appareil soit envoyé à l'établissement du vendeur ou à l'endroit indiqué par celui-ci, complet et dans un emballage bien protégé (si possible dans son emballage d'origine) et accompagné de la feuille ou de la carte de garantie respective, dûment rempli et d'une preuve d'achat.
13. Si, après vérification, il s'avère qu'il n'y a aucune raison pour la réclamation, ou que le produit n'est pas défectueux, les coûts inhérents seront imputés au client, et le revendeur est autorisé à facturer ces coûts au client.
14. La garantie sera annulée lorsqu'elle montre des signes qu'une personne non autorisée a tenté d'effectuer des réparations, des modifications ou le remplacement de pièces sur l'appareil.
15. Les réparations effectuées après la fin de la période de garantie sont soumises à des frais.
16. Cette garantie n'affecte pas vos droits légaux que vous pouvez avoir en tant que consommateur en vertu de la législation nationale applicable régissant l'achat de produits lorsque le produit est vendu.

17. Période de garantie :

Pays de l'Union Européenne - Les directives européennes (UE) 2019/771 et (UE) 2019/770 s'appliquent à certains aspects des contrats d'achat et de vente de biens meubles et transposées dans les législations nationales de leurs pays.

Autres pays - la législation nationale sur les droits des consommateurs dans leur pays s'applique. En l'absence de législation officielle, la garantie est appliquée à la discrétion de l'importateur qui met le produit sur le marché ou de l'établissement du vendeur.

Ελληνικά

Αγαπητέ πελάτη

Σας ευχαριστούμε που επιλέξατε ένα προϊόν HÆGER.

Τα προϊόντα HÆGER έχουν παραχθεί για να σκεφτούν την ευημερία του καταναλωτή που γνωρίζει τα πιο αυξημένα πρότυπα ποιότητας, λειτουργικότητας και ανάρθεσης. Είμαστε σίγουροι ότι θα είστε ευχαριστημένοι με αυτή τη συσκευή.

Υποθέτουμε ότι ο χρήστης είναι εξοικειωμένος με τις κοινές διαδικασίες χειρισμού οικιακών συσκευών.

Για να διασφαλίσετε ότι η ζυγαριά συνεχίζει να παρέχει μέγιστη απόδοση, διαβάστε προσεκτικά και διεξοδικά αυτές τις οδηγίες λειτουργίας πριν από την αρχική χρήση.

Γενικές Πληροφορίες

- Διαβάστε όλες τις οδηγίες πριν από τη λειτουργία της ζυγαριάς.
- Ακολουθήστε τις βασικές προφυλάξεις ασφαλείας κατά τη χρήση αυτής της ζυγαριάς.
- Ο κατασκευαστής δεν εγγυάται ότι αυτή η μονάδα είναι αδιάβροχη. Μην εκθέτετε αυτό το προϊόν σε βροχή ή υγρασία.
- Μην χρησιμοποιείτε τη ζυγαριά κάτω από τον ήλιο και μην την κρατάτε μακριά από συσκευές θέρμανσης, όπως φούρνο, σόμπα κ.λπ.

- Αυτή η ζυγαριά δεν περιέχει εξαρτήματα που μπορούν να συντηρηθούν από τον χρήστη. Μην αποσυναρμολογείτε.
- Χρησιμοποιήστε τη ζυγαριά μόνο για τον προορισμό της.
- Αυτή η συσκευή μπορεί να χρησιμοποιηθεί από παιδιά ηλικίας άνω των 8 ετών και από άτομα με μειωμένες σωματικές, αισθητηριακές ή πνευματικές ικανότητες ή έλλειψη εμπειρίας και τεχνογνωσίας, αλλά μόνο υπό επίβλεψη ή εφόσον έχουν λάβει οδηγίες για την ασφαλή χρήση της συσκευής και γνωρίζουν τους πιθανούς κινδύνους της.
- Τα παιδιά δεν επιτρέπεται να καθαρίζουν και να συντηρούν τη συσκευή, εκτός εάν είναι άνω των 8 ετών και επιβλέπονται.
- Διατηρείτε τη συσκευή μακριά από παιδιά κάτω των 8 ετών.
- Προσέχετε τα παιδιά για να διασφαλίσετε ότι δεν παίζουν με τη συσκευή.

Σημείωση: Η τιμή της οθόνης ενδέχεται να επηρεαστεί από ηλεκτρομαγνητικές επιδράσεις στην άμεση γειτονιά της συσκευής.

Περιγραφή

1. Μπολ από ανοξείδωτο χάλυβα.
2. Υποδοχή μπολ.
3. Ρυθμιστικό κουμπί.
4. Εμφάνιση.

Λειτουργία

- Η συσκευή προορίζεται μόνο για οικιακή χρήση και όχι για επαγγελματική χρήση.
- Τοποθετήστε τη ζυγαριά σε επίπεδη επιφάνεια πριν τη χρησιμοποιήσετε.
- Αφαιρέστε το προστατευτικό από χαρτόνι από το πάνω μέρος της ζυγαριάς.

- Τοποθετήστε το μπολ από ανοξειδωτο χάλυβα στη βάση στήριξης.
- Ρυθμίστε τον δείκτη στο "0" περιστρέφοντας τον επιλογέα ρύθμισης στο επάνω μέρος της ζυγαριάς.
- Προσέξτε να μην ξεβιδώσετε εντελώς τον επιλογέα ρύθμισης.
- Τοποθετήστε τα προς ζύγιση αντικείμενα στο κέντρο του μπολ.
- Τα προς ζύγιση αντικείμενα δεν πρέπει να υπερβαίνουν τη μέγιστη χωρητικότητα των 10kg.

Οδηγίες φροντίδας

- Μην ρίχνετε ή χτυπάτε τη ζυγαριά, καθώς πρόκειται για όργανο ακριβείας.
- Μετά από κάθε χρήση, πλύνετε το μπολ με ζεστό σαπουνόνερο και στεγνώστε το καλά. Σκουπίστε τη βάση με ένα υγρό πανί, εάν είναι απαραίτητο. Μην βυθίζετε σε νερό και μη χρησιμοποιείτε σκληρά απορρυπαντικά.
- Φυλάσσετε προσεκτικά ολόκληρη τη μονάδα όταν δεν τη χρησιμοποιείτε.
- **Ελαττώματα:** Εάν η συσκευή παρουσιάζει ελαττώματα, μην προσπαθήσετε να την επισκευάσετε μόνοι σας. Να αναθέτετε πάντα σε εξειδικευμένο μηχανικό την εκτέλεση οποιασδήποτε επισκευής.

Τεχνικές προδιαγραφές

Μοντέλο: KS-10S.014A
 Μέγιστη χωρητικότητα: 10kg
 Αποφοίτηση: 50g

Συμμόρφωση CE



Αυτή η συσκευή έχει δοκιμαστεί σύμφωνα με τις ισχύουσες οδηγίες της EOK που ισχύουν για τα μη αυτόματα όργανα ζύγισης σύμφωνα με την οδηγία 2014/31/ΕΕ.

Διάθεση – Περιβαλλοντική πολιτική

Διάθεση

Η συσκευή αυτή **επισημαίνεται σύμφωνα με την ευρωπαϊκή οδηγία 2012/19/ΕΕ για τα**

απόβλητα ηλεκτρικού και ηλεκτρονικού εξοπλισμού (ΑΗΗΕ).

Διασφαλίζοντας ότι αυτό το προϊόν απορρίπτεται σωστά, θα βοηθήσετε στην πρόληψη πιθανών αρνητικών συνεπειών για το περιβάλλον και την ανθρώπινη υγεία, οι οποίες διαφορετικά θα μπορούσαν να προκληθούν από ακατάλληλο χειρισμό αποβλήτων αυτού του προϊόντος.



Αυτό το σύμβολο στο προϊόν ή στα έγγραφα που συνοδεύουν το προϊόν, υποδεικνύει ότι αυτή η συσκευή δεν μπορεί να αντιμετωπιστεί ως οικιακά απορρίμματα. Αντίθετα, παραδίδεται στο εφαρμοστέο σημείο συλλογής για την ανακύκλωση ηλεκτρικού και ηλεκτρονικού εξοπλισμού.

Η διάθεση πρέπει να πραγματοποιείται σύμφωνα με τους τοπικούς περιβαλλοντικούς κανονισμούς για τη διάθεση των αποβλήτων. Για περισσότερες πληροφορίες σχετικά με την επεξεργασία, την ανάκτηση και την ανακύκλωση αυτού του προϊόντος, επικοινωνήστε με το τοπικό γραφείο της πώλης, την υπηρεσία διάθεσης οικιακών απορριμμάτων ή το κατάστημα από το οποίο αγοράσατε το προϊόν.

Δήλωση εγγύησης

Όροι και Προϋποθέσεις Εγγύησης

1. Το προϊόν είναι εγγυημένο για την περίοδο που ορίζεται από τη νομοθεσία στην οποία διατίθεται στην αγορά, αρχής γενομένης από την ημερομηνία αγοράς, έναντι κατασκευαστικών ελαττωμάτων ή/και κατασκευής. Η έλλειψη συμμόρφωσης που εκδηλώνεται κατά την περίοδο αυτή τεκμαίρεται ότι υφίσταται κατά την ημερομηνία αγοράς. Μετά από αυτή την περίοδο, εναπόκειται στον πελάτη να αποδείξει ότι η έλλειψη συμμόρφωσης υπήρχε ήδη κατά τη στιγμή της παράδοσης .
2. Εάν, κατά τη διάρκεια της περιόδου εγγύησης, το προϊόν είναι ελαττωματικό σε κανονική χρήση, ο αγοραστής θα πρέπει να επικοινωνήσει με την εγκατάσταση πώλησης και να στείλει τη συσκευή στον τόπο που υποδεικνύεται από τον πωλητή.
3. Η εγγύηση ισχύει μόνο με την προσκόμιση του τιμολογίου που αποδεικνύει την αγορά και το

- συμπληρωμένο πιστοποιητικό εγγύησης (αναφέροντας την ημερομηνία αγοράς, το όνομα του εμπόρου, την αναφορά του μοντέλου και συνιστάται επίσης να αναφέρετε τον σειριακό αριθμό και τον αριθμό παρτίδας).
4. Ο εισαγωγέας/πωλητής διατηρεί το δικαίωμα να αρνηθεί τη βοήθεια εγγύησης σε περίπτωση που οι πληροφορίες αυτές έχουν διαγραφεί ή τροποποιηθεί μετά την αρχική αγορά του προϊόντος.
 5. Η ευθύνη του εισαγωγέα/πωλητή περιλαμβάνει ιδίως τα έξοδα επισκευής ή/και αντικατάστασης της μονάδας που καλύπτεται από την εγγύηση με την επιφύλαξη του δικαιώματος αντικατάστασης της με ισοδύναμο προϊόν, σε περιπτώσεις όπου δεν είναι δυνατή η επισκευή της.
 6. Η εγγύηση δεν ισχύει για προβλήματα που δεν σχετίζονται άμεσα με ελαττώματα υλικού, σχεδιασμού ή κατασκευής.
 7. Αυτό το προϊόν είναι συσκευή και προορίζεται μόνο για οικιακή χρήση. Η εγγύηση θα είναι άκυρη εάν το προϊόν χρησιμοποιείται για επαγγελματικούς σκοπούς.
 8. Η εγγύηση δεν καλύπτει ζημιές που προκαλούνται από κακή χρήση, ακατάλληλη εγκατάσταση, διαρροή, εξωτερικούς παράγοντες ή σκόπιμη ζημιά.
 9. Η εγγύηση δεν καλύπτει ζημιές που προκύπτουν από πτώσεις, χρήση υπερβολικής δύναμης, χτυπήματα, έκθεση σε ακραίες περιβαλλοντικές συνθήκες ή φθορά που προκαλείται από την κανονική χρήση πλαστικών μερών ή ηλεκτρολογίων, καθώς και τη χρήση μπαταριών άλλων από αυτές που καθορίζονται στο παρόν εγχειρίδιο.
 10. Η εγγύηση δεν καλύπτει την εγκατάσταση και τον προγραμματισμό από τον αντιπρόσωπο. Ειδικότερα, δεν μπορεί να γίνει δεκτή καμία αξίωση εγκατάστασης και δωρεάν προγραμματισμού από τον μεταπωλητή.
 11. Η εγγύηση δεν καλύπτει ελλείψεις που επηρεάζουν ασήμαντα τη λειτουργία της συσκευής. Άλλα έξοδα, όπως η εγκατάσταση, η μεταφορά και η μετακίνηση του τεχνικού εξαφρονούνται ρητά από την εγγύηση.
 12. Η δυνατότητα εφαρμογής της εγγύησης προϋποθέτει ότι η συσκευή αποστέλλεται στον πωλητή ή τον τόπο που υποδεικνύεται από αυτόν, πλήρης και σε καλά προστατευμένη συσκευασία (ει δυνατόν, στην αρχική συσκευασία της) και συνοδεύεται από το φύλλο ή την κάρτα εγγύησης που έχει συμπληρωθεί δεόντως και απόδειξη αγοράς.
 13. Εάν μετά την επαλήθευση, διαπιστωθεί ότι δεν υπάρχουν λόγοι για τον ισχυρισμό ή ότι το προϊόν δεν είναι ελαττωματικό, το εγγενές κόστος θα καταλογιστεί στον πελάτη και ο έμπορος εξουσιοδοτείται να χρεώσει αυτά τα έξοδα στον πελάτη.
 14. Η εγγύηση θα είναι άκυρη όταν εμφανίζει ενδείξεις ότι ένα μη εξουσιοδοτημένο άτομο έχει επιχειρήσει να πραγματοποιήσει επισκευές, τροποποιήσεις ή αντικατάσταση εξαρτημάτων στη συσκευή.
 15. Οι επισκευές που πραγματοποιούνται μετά το τέλος της περιόδου εγγύησης υπόκεινται σε έξοδα.
 16. Η παρούσα εγγύηση δεν επηρεάζει τα νόμιμα δικαιώματά σας που ενδέχεται να έχετε ως καταναλωτή σύμφωνα με το εφαρμοστέο εθνικό δίκαιο που διέπει την αγορά προϊόντων όπου πωλείται το προϊόν.
- 17. Περίοδος εγγύησης:**
- Χώρες της Ευρωπαϊκής Ένωσης** - Οι Ευρωπαϊκές οδηγίες (ΕΕ) 2019/771 και (ΕΕ) 2019/770 εφαρμόζονται σε ορισμένες πτυχές των συμβάσεων αγοράς και πώλησης κινητών αγαθών και μεταφέρονται στην εθνική νομοθεσία των χωρών τους.
- Άλλες χώρες** - εφαρμόζεται εθνική νομοθεσία για τα δικαιώματα των καταναλωτών στη χώρα τους. Σε περίπτωση μη επίσημης νομοθεσίας, η εγγύηση εφαρμόζεται κατά τη διακριτική ευχέρεια του εισαγωγέα που διαθέτει το προϊόν στην αγορά ή στην εγκατάσταση πωλητή.

Meet the family



HAEGERTEC, S.A.

Edifício HAEGER – Pct. Cidade de Londres, 1
Parque Industrial do Arneiro
2660-456 S. Julião do Tojal
PORTUGAL
<https://www.haegergroup.com>

Tel: +351 21 949 83 00 (PBX)
Tel: +351 21 949 83 02 (after sales support)
Fax: +351 21 949 83 25
e-mail: assistencia@haegergroup.com
e-mail: comercial@haegergroup.com



2307KS10S014A-EU