

HÆGER®

Electric Hot Plate
Placa Eléctrica
Placa de Cocción Eléctrica
Plaque Électrique

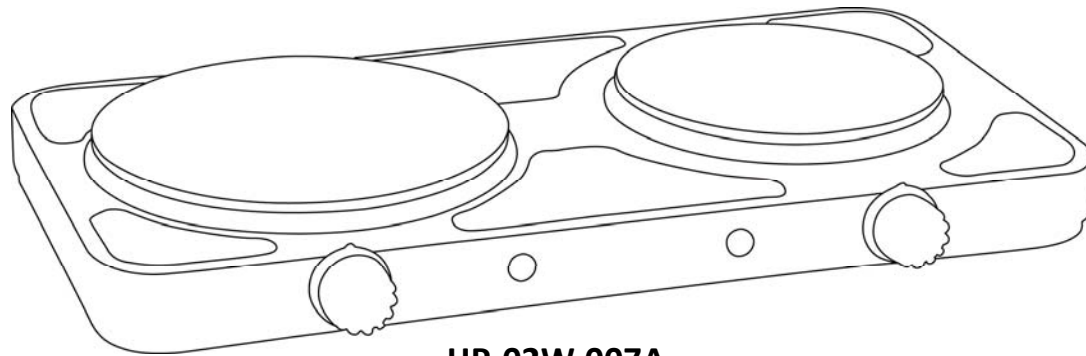

HP-02W.007A
HP-02G.009A
HP-02S.011A

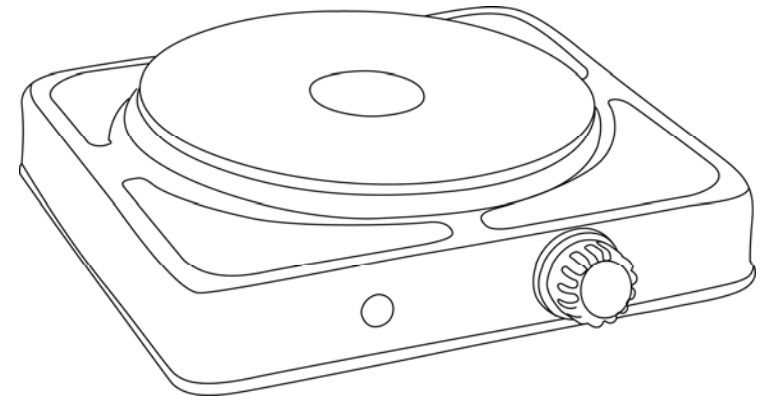

HP-01W.006A
HP-01G.008A
HP-01S.010A

User instructions
Instruções de uso
Instrucciones de uso
Mode d'emploi



Please read these instructions before use

Para sua segurança, leia atentamente este manual

Para su seguridad, por favor lea este manual

Pour votre sécurité, s'il vous plaît lire ce manuel

Dear customer

Thank you for having chosen a HÆGER product.

The HÆGER products have been produced to think about the welfare of the consumer privileging the most raised standards of quality, functionality and assign. We are sure you will be happy with this appliance.

We assume that the user is familiar with the common procedures of handling household appliances.

Before using the appliance for the first time please read carefully and thoroughly through these operating instructions and the safety advice, completely familiarising yourself with the appliance. Retain these instructions for future reference and pass them on to whoever might acquire the appliance at a future date.

Features

- Easy to operate
- Adjustable temperature (5 positions)
- Non-slip feet
- Heating plate: 185mm (HP-01 Series) ; 185mm + 155mm (HP-02 Series)
- On/Off pilot lamp

Important Advice

- Read these instructions before using this appliance. Safeguard them for future reference.
- Connect it only to the voltage stated on the characteristics plate. The use of an earthed socket is recommended.
- Do not touch the hot surfaces.
- **NEVER IMMERSE THE APPLIANCE IN WATER OR ANY OTHER LIQUID.**

- Do not leave the appliance unattended when it is in use, especially when there are children about.
- Unplug the appliance from the mains supply when it is not in use and before cleaning it.
- Make sure that the appliance is unplugged and cold before cleaning it.
- Always unwind the mains cable fully to prevent it from overheating.
- Do not let the cable hang over the edge of the table or work-top, nor let it come into contact with hot surfaces.
- Never unplug it by tugging on the mains cable. Turn the knob to the “**OFF**” position and unplug the appliance from the wall socket.
- This appliance has been designed for domestic use only.
- Do not switch the appliance ON (position 1~5) if either the cable or plug, are damaged or if it can be detected that it is not operating correctly or if it has suffered any type of damage.
- Cable repairs and replacements must be carried out exclusively by an Authorised Technical Service Centre.

Installation Instructions

- Select a suitable location, close to an electrical wall socket but away from sources of heat.
- The surface on which the appliance will stand should be heat-resistant, dry, and level and stable, and at a height that allows it to be used safely. Do not place the appliance near the edge of the chosen work surface.
- The appliance must be kept at least 10 centimetres away from the wall and any inflammables and explosives.
- **The hot plates are covered in a protective layer that will have to be removed before using the appliance. To do this, set the temperature control to its maximum position for about 5 minutes.** It is important to keep the room well ventilated when doing this, as the protective layer may begin to smoke as it heats up. This smoke is only given off this once and is due to the protective wax coating, it will not happen again. When five minutes have elapsed, switch off the electric hob, unplug it and leave it to cool. Wipe the hot plates clean with a damp cloth. The appliance is now ready for use.

Description

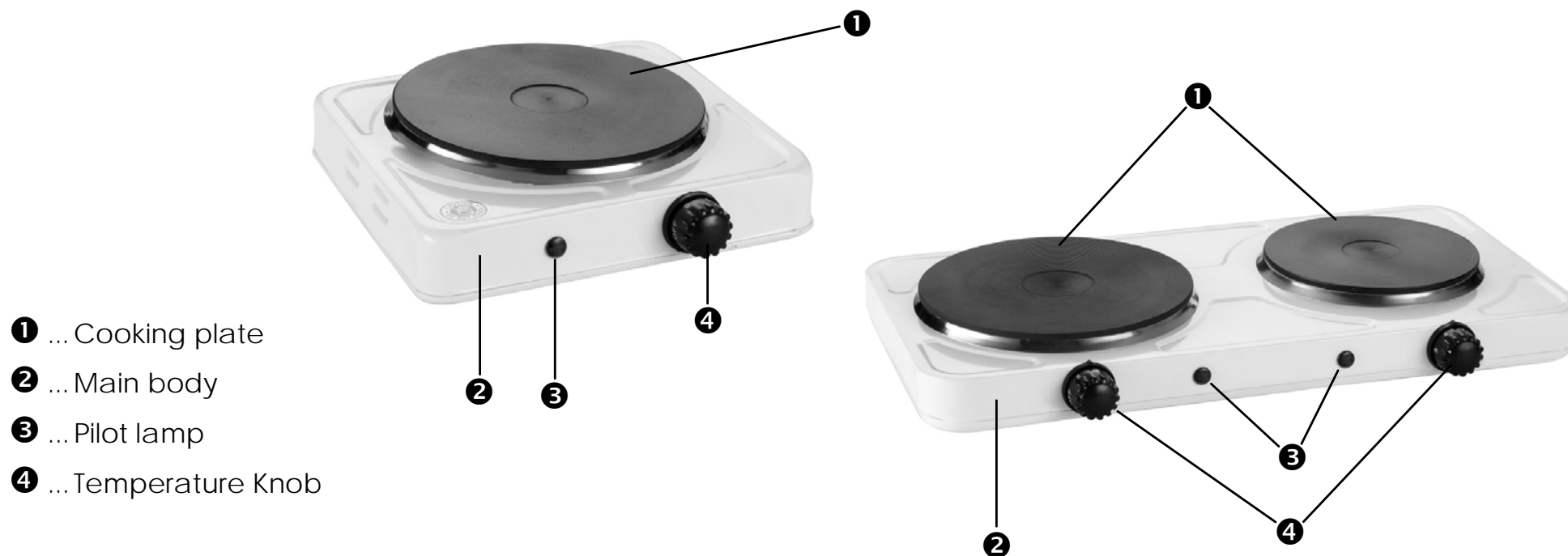

Putting into Service

Electrical Connection

1. Connect the device to a duly installed 230V/50Hz protective contact socket.
2. Before inserting the plug into the socket make sure that the mains voltage to be used matches that of the device. You can find this information on the nameplate.

Operating Instructions

- Make sure that the appliance is in the **"OFF"** position and then plug it into the mains.
- Use flat based pots/pans to ensure full contact with the hot plate. The base diameter should be at least equal to the cooking plate.
- The hot plates can operate at different temperatures. Turn the knob clockwise to select the heating temperature (from 1-6). Use the lowest temperatures for warming and simmering, and the highest temperatures for boiling.
- After use, turn the knob counter clockwise to the point **"OFF"** and unplug the hot plate.
- The construction of the hot plate means that a certain amount of residual will remain after it has been switched off, and this can be used for keeping food warm over short periods.

Cleaning and Maintenance

- Make sure that the appliance is unplugged from the mains and cold before attempting to clean it.
- All surfaces can be wiped clean with a damp cloth. Do not use abrasive cleaning products that might damage the hot plates. Never immerse the appliance in water or any other liquid.

Technical Data

Power supply:.....	220-240V~, 50 Hz
Power consumption:.....	1500W (HP-01 Series)
	2500W (1500W + 1000W) (HP-02 Series)
Burner diameter.....	Ø 185mm (HP-01 Series)
	Ø 155mm (HP-02 Series)

Conformity



This device has been tested according to all relevant current CE guidelines, such as electromagnetic compatibility Directive 2004/108/CE, and low voltage Directive 2006/95/CE, and has been constructed in accordance with the latest safety regulations.

Environment



Please consider our environment

Do not dispose of the appliance in your normal domestic waste. **This product is subject to the European guideline 2002/96/EC.**

Dispose of the appliance through an approved disposal centre or at your community waste facility. Observe the currently applicable regulations. In case of doubt, please contact your waste disposal centre.

Dispose of all packaging materials in an environmentally responsible manner.

When you wish to dispose of the appliance, remove the cable and dispose it in an environmentally friendly way (e.g. recycling plant).

Guarantee

This unit is covered by a 24 months (*) warranty, from the purchase date, and covers the repair free of charges of the damaged due to the manufacturer fault or defected components. The distributor reserves the right to change the unit for an equivalent model.

The warranty does not cover any damaged caused by incorrect use, lightning, incorrect installation, external factors or any intentional damaged. The warranty does not cover damage thus attributable to falls, blows, spill, exposure to extreme environmental conditions or deterioration caused by normal use of plastic parts or keyboards, as well as by the use of batteries other than those specified in this manual.

For the repairing, during the warranty period, the unit shall be sent to the distributor or reseller, or to the address indicated by them, and must be jointed the warranty certificated and the respective original invoice or selling ticket, where the buying date is expressed indicated.

The consumer is protected by the guarantee provided by Directive 1999/44/CE of European Parliament and Council of 25 May.

(*) Only for the European Union countries

Estimado Cliente

Obrigado por ter escolhido um produto HÆGER.

Os produtos HÆGER foram concebidos a pensar no bem-estar do consumidor, privilegiando os mais elevados padrões de qualidade, funcionalidade e design. Estamos certos da sua satisfação pela aquisição deste produto.

Partimos do princípio que o utilizador possui conhecimentos gerais sobre o manuseamento com electrodomésticos.

Antes da primeira utilização, leia cuidadosa e totalmente estas instruções de utilização e de segurança e familiarize-se com as funções do aparelho. Guarde estas instruções e, se necessário, entregue-as a terceiros.

Características

- Fácil de operar
- Temperatura de aquecimento ajustável 5 posições
- Pés anti-deslizantes
- Placas de aquecimento: 185mm (Série HP-01); 185mm + 155mm (Serie HP-02)
- Lâmpada piloto de funcionamento

Advertências Importantes

- Leia atentamente estas instruções antes de usar o aparelho pela primeira vez. Guarde-as para futuras consultas.
- Ligue-o unicamente à tensão indicada no aparelho. Ligue-o somente a uma tomada com ligação à terra.
- Não toque as superfícies quentes pois pode-se queimar.
- **NUNCA MERGULHE O APARELHO EM ÁGUA NEM EM NENHUM OUTRO LIQUIDO.**
- Não deixe o aparelho em funcionamento sem vigilância, especialmente quando as crianças estão por perto.

- Desligue o aparelho da rede quando não estiver a utilizá-lo e antes de efectuar a sua limpeza.
- Antes de limpá-lo comprove que o aparelho está desligado e frio.
- Para evitar o aquecimento do cabo de alimentação, desenrole-o totalmente.
- Não deixe o cabo suspenso pelo borde da mesa ou pelo tampo nem o deixe em contacto com superfícies quentes.
- Não deverá desligá-lo puxando pelo cabo eléctrico. Rode o interruptor para a posição de apagado “**OFF**” e retire a ficha da tomada eléctrica.
- Este aparelho foi fabricado exclusivamente para uso doméstico.
- Não ponha o aparelho em funcionamento se o cabo ou a ficha estiverem estragados ou se observar que o aparelho não funciona correctamente ou se este sofreu qualquer tipo de estrago.
- As reparações e mudanças do cabo deverão ser realizadas exclusivamente por um Serviço Técnico Autorizado.

Instruções de Instalação

- Seleccione uma colocação adequada, perto duma ficha eléctrica, mas afastada de fontes de calor.
- A superfície sobre a qual vai colocar o aparelho deverá ser resistente ao calor, seca, nivelada e estável, colocada a uma altura que permita ser usada com comodidade. Não coloque o aparelho perto dos bordes da superfície escolhida.
- O aparelho deverá estar afastado pelo menos 10 cm da parede e de materiais inflamáveis e explosivos.
- **As placas têm uma camada protectora que deverá eliminar-se antes de usar o aparelho. Para isso, ponha o selector de temperatura na posição máxima durante 5 minutos.** Durante este tempo é importante que a divisão onde se encontre esteja bem ventilada, dado que o aquecimento desta camada protectora poderá gerar fumo. Esta emanação de fumos só ocorrerá neste primeiro aquecimento devido à eliminação da cera protectora, mas não se repetirá nos usos seguintes.

- Depois de terem passados os cinco minutos, desligue a placa e espere até que arrefeça. Limpe os restos que possam ter ficado nas placas com um pano húmido. O aparelho já estará pronto para ser usado.

Descrição

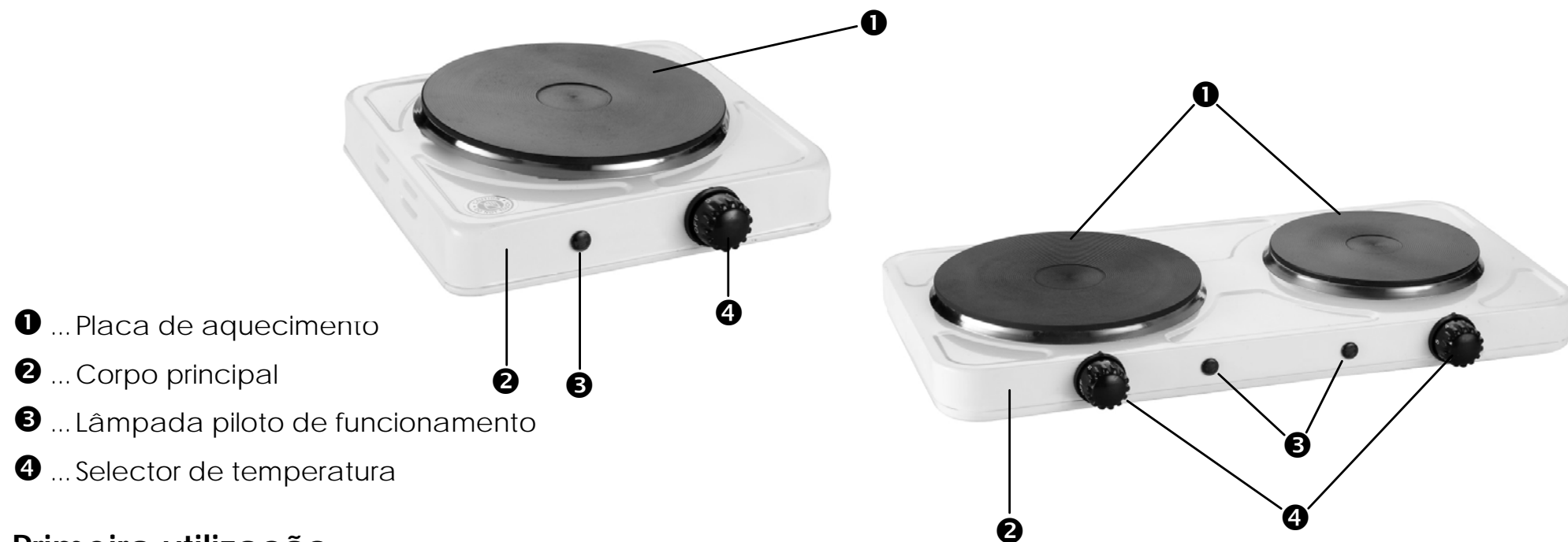

Primeira utilização

Ligação eléctrica

1. Ligue o aparelho a uma tomada com protecção de terra de 230V~, 50 Hz, instalada correctamente.
2. Antes de colocar a ficha na tomada, verifique se a tensão da corrente corresponde a do aparelho. Os dados necessários encontram-se na placa de características.

Instruções de Funcionamento

- Assegure-se que o interruptor está na posição de desligado “**OFF**” e ligue o aparelho à rede eléctrica.
- Utilize panelas ou fritadeiras de base plana, que fiquem totalmente em contacto com as placas. O diâmetro da base do recipiente deverá ser pelo menos igual ao da placa.
- As placas podem atingir diferentes temperaturas. Rode o selector de aquecimento no sentido dos ponteiros do relógio (de 1~6) para seleccionar a temperatura. Utilize as temperaturas mais baixas para aquecer e cozinhar a fogo lento e as temperaturas mais elevadas para ferver.
- Após o uso, rode o selector para a posição “**OFF**” e retire a ficha da tomada.
- Devido à construção das placas, depois de ter desligado o aparelho este manterá um calor residual que poderá usar para manter quentes os alimentos durante um curto período de tempo.

Limpeza e Manutenção

- Antes de efectuar a limpeza do aparelho, comprove que este está desligado da corrente eléctrica e que está completamente frio.
- Todas as superfícies podem limpar-se com um pano húmido. Não utilize produtos de limpeza abrasivos que possam danificar as placas. Não mergulhe o aparelho em água nem em nenhum outro líquido.

Características técnicas

Alimentação da corrente:	220-240V~, 50 Hz
Consumo de energia:	1500W (HP-01 Series)
	2500W (1500W + 1000W) (HP-02 Series)
Diâmetro das placas	Ø 185mm (HP-01 Series)
	Ø 155mm (HP-02 Series)

Conformidade CE



Este aparelho foi controlado nos termos das actuais directivas da CEE aplicáveis, tais como inocuidade electromagnética Directiva EMC 2004/108/CE e directiva sobre baixa tensão, Directiva LVD 2006/95/CE e fabricado de acordo com as mais recentes prescrições de segurança técnica.

Meio Ambiente



Tenha sempre presente o nosso meio ambiente

Nunca deite o aparelho no lixo doméstico normal.

Este produto está em conformidade com a directiva europeia 2002/96/EC.

Elimine o aparelho através de um serviço de eliminação autorizado ou das entidades de eliminação locais.

Preste atenção às prescrições actuais válidas. Em caso de dúvida entre em contacto com a entidade de eliminação de resíduos.

Elimine todos os materiais de embalagem de forma ecológica.

Quando for se desfazer do aparelho, remova o cabo e elimina-lo de uma forma ambientalmente amigável (por exemplo, centro de reciclagem).

Garantia

O importador garante este produto por um período de 24 meses (*) a partir da data de compra, e cobre a reparação sem encargos com mão-de-obra e materiais, avarias devidas a defeitos de fabricação ou componentes defeituosos, reservando-se o responsável pela garantia, segundo o seu próprio critério, o direito de substituição por aparelho igual ou equivalente.

A garantia não cobre as avarias provocadas por uso indevido, instalação incorrecta, descargas eléctricas, dano intencional do aparelho ou por causas estranhas ao mesmo. A garantia não cobre assim danos atribuíveis a quedas, pancadas, derrame de líquidos, exposição a condições extremas do meio ambiente ou deterioração provocada pelo uso normal das partes plásticas ou teclados, bem como pelo uso de baterias diferentes das especificadas neste manual.

Se o aparelho avariar durante o período da garantia, deverá entrar em contacto com o estabelecimento vendedor e remeter o aparelho para o local por este indicado, fazendo-o acompanhar do certificado de garantia e respectiva prova de compra.

O consumidor goza de todas as garantias previstas na Directiva 1999/44/CE do Parlamento Europeu e do Conselho, de 25 de Maio.

(*) Apenas para países da União Europeia

Estimado cliente

Gracias por elegir un producto Haeger.

Haeger productos están diseñados para el bienestar de los consumidores, haciendo hincapié en los más altos estándares de calidad, funcionalidad y diseño. Estamos seguros de su satisfacción con la compra de este producto.

Suponemos que el usuario tiene conocimientos generales sobre el manejo de los aparatos eléctricos.

Lea con atención y, en su totalidad, las instrucciones de uso y seguridad y familiarícese con las funciones del aparato antes de la primera puesta en marcha. Conserve las instrucciones y entréguelas con el aparato si lo transfiriera a terceros.

Características

- Fácil de operar
- Temperatura regulable (5 posiciones)
- Pies antideslizantes
- Placas de cocción: 185mm (HP-01 Series) ; 185mm + 155mm (HP-02 Series)
- Lámpara piloto de encendido/apagado

Avisos Importantes

- Lea estas instrucciones antes de usar este aparato. Guardarlas para futuras referencias.
- Conecte sólo a la tensión indicada en la placa de características. El uso de una toma de tierra se recomienda.
- No toque las superficies calientes.
- **NUNCA SUMERJA EL APARATO EN AGUA O CUALQUIER OTRO LÍQUIDO.**

- No deje el aparato sin vigilancia cuando está en uso, especialmente cuando hay niños alrededor.
- Desconecte el aparato de la red eléctrica cuando no está en uso y antes de limpiarlo.
- Asegúrese de que el aparato está desconectado y frío antes de limpiarlo.
- Para evitar el calentamiento del cable de alimentación, desenrollar completamente.
- Nunca desenchufe tirando del cable de alimentación. Gire el mando a la posición "**OFF**" y desconecte el aparato de la toma de corriente.
- Este aparato ha sido diseñado para un uso doméstico.
- No encienda el aparato (posición 1 ~ 5), si bien el cable o el enchufe, están dañadas o si se puede detectar que no está funcionando correctamente o si ha sufrido algún tipo de daño.
- Las reparaciones y reemplazos de cables deben llevarse a cabo exclusivamente por un Centro de Servicio Técnico Autorizado.

Instrucciones de Instalación

- Seleccione un lugar adecuado, cerca de una toma de corriente eléctrica, pero lejos de fuentes de calor.
- Las superficie sobre la que el aparato se mantendrá deben ser resistentes al calor, seca y nivelada y estable, ya una altura que le permite ser utilizado con seguridad. No coloque el aparato cerca del borde de la superficie de trabajo elegido.
- El aparato no debe haber por lo menos 10 centímetros de la pared y los productos inflamables y explosivos.
- **Las placas de cocción son cubiertas por una capa de protección que tendrá que ser removido antes de utilizar el aparato. Para ello, establezca el control de la temperatura a su máxima posición durante unos 5 minutos.** Es importante mantener la habitación bien ventilada cuando se hace esto, ya que la capa protectora puede empezar a fumar, ya que se calienta. Este humo es emitido sólo una vez y se debe a la capa de cera protectora, que no volverá a suceder. Cuando hayan transcurrido cinco minutos, apague el aparato, desconéctelo y déjelo enfriar. Limpie las placas de cocción con un paño húmedo. El aparato está pronto para su uso.

Descripción

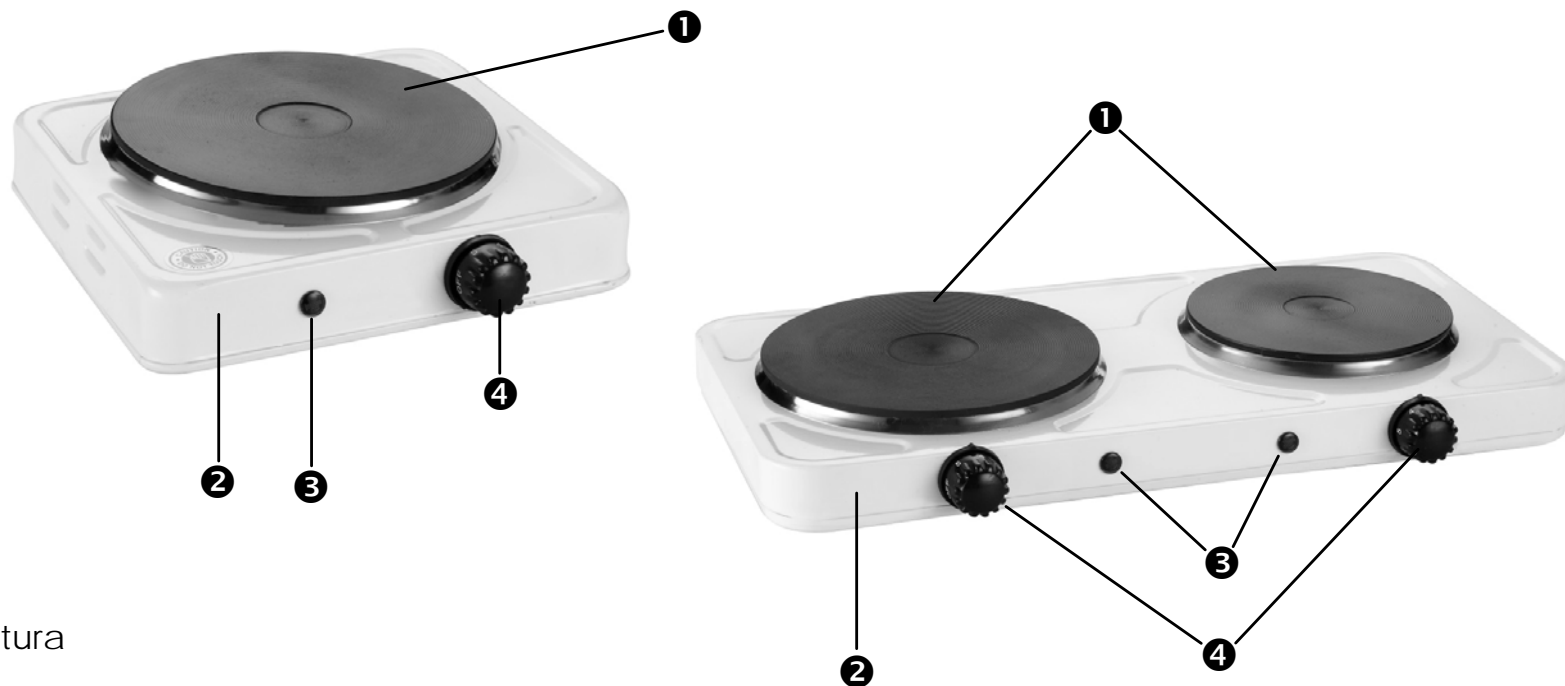

- ❶ ... Placa de cocción
- ❷ ... Cuerpo
- ❸ ... Lámpara piloto
- ❹ ... Mando de temperatura

Puesta en marcha

Conexión eléctrica

1. Conecte el aparato a una caja de enchufe de contacto de protección 230 V, 50 Hz e instalada por la norma.
2. Antes de introducir la clavija en la caja de enchufe, asegúrese que la tensión de la red sea equivalente a la de su aparato. Las indicaciones para esto las encontrará en la placa de identificación.

Instrucciones de uso

Operación

- Asegúrese de que el aparato se encuentra en la posición "**OFF**" y luego conéctelo a la red.
- Use potes/cacerolas de base plana para asegurar el contacto completo con la placa de cocción. El diámetro de la base debe ser al menos igual a la placa de cocción.
- Las placas de cocción pueden funcionar a diferentes temperaturas. Gire el mando hacia la derecha para seleccionar la temperatura de calentamiento (de 1 a 6). Use las temperaturas más bajas para el calentamiento y para cocer a fuego lento, y las altas temperaturas para ebullición.
- Después del uso, gire el mando hacia la derecha hasta el punto "**OFF**" y desconecte el equipo.
- La construcción de la placa de cocción implica una cantidad residual de calentamiento después de que se ha apagado, y esto puede ser usado para mantener caliente la comida en períodos cortos.

Limpieza y Mantenimiento

- Asegúrese de que el aparato está desconectado de la red y frío antes de intentar limpiarlo.
- Todas las superficies se pueden limpiar con un paño húmedo. No utilice productos de limpieza abrasivos que puedan dañar las placas calientes. Nunca sumerja el aparato en agua o cualquier otro líquido.

Datos técnicos

Suministro de tensión:	220-240V~, 50 Hz
Consumo de energía:	1500W (HP-01 Series) 2500W (1500W + 1000W) (HP-02 Series)
Diámetro de quemador	Ø 185mm (HP-01 Series) Ø 155mm (HP-02 Series)

Conformidad CE



Este aparato se ha examinado según las normativas actuales y vigentes de la Comunidad Europea, como p.ej. compatibilidad electromagnética Directiva EMC 2004/108/CE y directiva de baja tensión, Directiva LVD 2006/95/CE y se ha construido según las más nuevas especificaciones en razón de la seguridad.

La eliminación de la unidad



Tenga en cuenta el medio ambiente

Nunca tirar el aparato a la basura normal.

Este producto cumple con la Directiva Europea 2002/96/EC.



Elimine el aparato a través de una empresa de evacuación de basuras autorizada o por medio del centro de evacuación de basuras municipal.

Tenga en cuenta las normativas actuales en vigor. En caso de duda póngase en contacto con el centro de evacuación de basuras.

El material de embalaje debe desecharse de forma respetuosa con el medio ambiente.

Si desea desechar el aparato, corte el cable y entréguelo en el centro de evacuación de basuras municipal para su destrucción.

Garantía

Este producto está cubierto por una garantía de 24 meses (*) a partir de la fecha de compra, y abarca la reparación sin cargos de mano de obra y materiales, de los fracasos debido a defectos de fabricación o componentes defectuosos, reservándose el responsable de la garantía, de acuerdo a su propia discreción, el derecho a la sustitución por aparato igual o equivalente.

La garantía no cubre daños causados por mal uso, instalación inadecuada, descargas eléctricas, el daño intencional de los equipos o la misma causa extraña. La garantía no cubre los daños imputables a caídas, golpes, derrame de líquidos, exposición a condiciones extremas del medio ambiente o los daños causados por el uso normal de las piezas de plástico o teclados, así como por el uso de pilas o acumuladores distintas de las especificadas en el manual.

Si el mal funcionamiento del equipo durante el período de garantía, deberá ponerse en contacto con el vendedor establecimiento y enviar la unidad al lugar fijado por él, que le siguen el certificado de garantía y su prueba de compra.

El consumidor disfruta de todas las garantías previstas en la Directiva 1999/44/CE del Parlamento Europeo y del Consejo, de 25 de mayo.

(*) Solo para países de la Unión Europea

Cher Client

Merci d'avoir choisi un produit Haeger.

Les produits Haeger sont conçus pour le bien-être du consommateur, en insistant sur les plus hauts standards de qualité, de fonctionnalité et de design. Nous sommes certains de leur satisfaction à l'achat de ce produit.

Nous supposons que l'utilisateur détient des connaissances générales sur l'emploi des appareils électroménagers.

Avant la première mise en service, lisez attentivement le présent mode d'emploi et les instructions de sécurité et familiarisez-vous avec les fonctions de l'appareil. Conservez le présent mode d'emploi et le cas échéant, transmettez-le à des tiers.

Caractéristiques

- Facile à utiliser
- Température de chauffage réglable en 5 positions
- Pieds antidérapant
- Plaque chauffante: 185mm (HP-01 Séries) ; 185mm + 155mm (HP-02 Séries)
- Voyant de fonctionnement

Avertissement Importantes

- Lisez attentivement ces instructions avant d'utiliser l'appareil pour la première fois. Conservez-les pour référence future.
- Connecter uniquement à la tension imprimée sur l'appareil. Brancher seulement a une prise de terre.
- Ne pas toucher les surfaces chaudes, car il peut brûler.

Mode d'emploi

- **NE PAS IMMERGER L'APPAREIL DANS L'EAU OU DANS UN AUTRE LIQUIDE.**
- Ne laissez pas la machine en marche sans surveillance, surtout lorsque les enfants sont autour.
- Coupez l'alimentation lorsqu'il n'est pas utilisé et avant le nettoyage.
- Pour éviter l'échauffement du cordon d'alimentation, dérouler pleinement.
- Ne laissez pas le cordon pendre au bord de la table ou même le laisser en contact avec des surfaces chaudes.
- Ne pas débrancher en tirant sur le cordon. Mettez l'interrupteur sur la position "**OFF**" et retirez de la prise électrique.
- Cet appareil est fabriqué exclusivement pour un usage domestique.
- Ne pas placer l'appareil en marche si le câble ou la fiche est endommagée, si vous constatez que l'appareil ne fonctionne pas correctement ou si elle subi aucun dommage.
- Réparations et modifications du câble doit être effectuée uniquement par un représentant de service agréé.

Conseils de sécurité spécifiques

- Sélectionnez un emplacement approprié, près d'une prise d'alimentation, mais loin de toute source de chaleur.
- La surface sur laquelle va mettre l'appareil doit être résistant à la chaleur, sèche, plane et stable, placée à une hauteur qui permet d'utiliser avec facilité. Ne pas placer près des bords de la surface choisie.
- L'appareil doit être d'au moins 10 cm du mur et tous les matériaux inflammables et explosifs.
- Les plaques ont une couche protectrice qui doit être éliminé avant d'utiliser l'appareil. Pour ce faire, mettre le sélecteur à la température maximale pendant 5 minutes. Pendant ce temps, il est important de trouver où la division est bien aéré, car le chauffage de cette couche protectrice peut générer de la fumée. Cette émanation de fumées se produire que dans la première manche en raison de l'élimination de la cire de protection, mais ne sera pas répété dans les utilisations suivantes.
- Après cinq minutes se sont écoulées, débranchez la plaque et attendez qu'il refroidisse. Nettoyer les débris qui sont restés sur les plaques avec un chiffon humide. Le dispositif est maintenant prêt à être utilisé.

Description

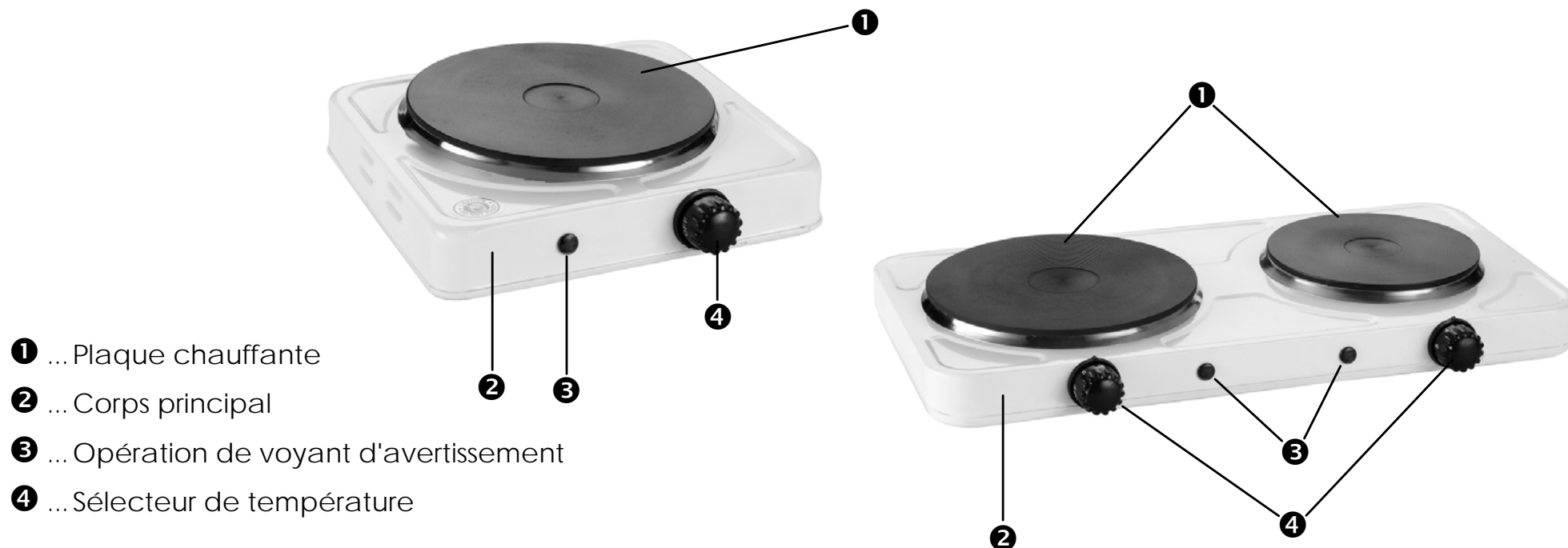

Avant la première utilisation

Branchement électrique

1. Branchez l'appareil dans une prise de courant en bon état de fonctionnement de 230 V, 50 Hz.
2. Assurez-vous, avant de brancher le câble d'alimentation dans une prise de courant, que la tension électrique que vous allez utiliser convient à celle de l'appareil. Les données techniques de l'appareil se trouvent sur la plaque signalétique.

Mode d'emploi

Instructions de Fonctionnement

- Assurez-vous que le commutateur est en position off "**OFF**" et connectez l'appareil au secteur.
- Utilisez des pots ou des friteuses, qui sont entièrement en contact avec les plaques. Le diamètre de la base du récipient doit être au moins égale à la plaque.
- Les plaques peuvent atteindre des températures différentes. Tournez le sélecteur de le chauffage sur le sens de rotation des aiguilles d'une montre (1 ~ 6) pour sélectionner la température. Utilisez des températures inférieures à la chaleur et cuire à feu doux et des températures supérieures à ébullition.
- Après utilisation, tournez le bouton vers la droite au point "**OFF**" et débranchez la plaque chauffante.
- Grâce à la construction des plaques, après l'alimentation est coupée il gardera une chaleur résiduelle que vous pouvez utiliser pour conserver les aliments chauds pendant un court laps de temps.

Nettoyage

- Avant de nettoyer l'appareil, vérifiez qu'il est débranché et qui est complètement froid.
- Toutes les surfaces peuvent être nettoyées avec un chiffon humide. Ne pas utiliser de nettoyeurs abrasifs qui peuvent endommager les plaques. Ne pas immerger l'appareil dans l'eau ou tout autre liquide.

Données techniques

Alimentation:.....	220-240V~, 50 Hz
Consommation:.....	1500W (HP-01 Séries) 2500W (1500W + 1000W) (HP-02 Series)
Diamètre de bruleur	Ø 185mm (HP-01 Séries) Ø 155mm (HP-02 Séries)

Conformité CE



Cet appareil a été contrôlé d'après toutes les directives européennes actuelles applicables, comme par exemple concernant la compatibilité électromagnétique Directive EMC 2004/108/CE et la basse tension, Directive LVD 2006/95/CE. Cet appareil a été fabriqué en respect des réglementations techniques de sécurité les plus récentes.

Mise au rebut



Rappelons de notre environnement

L'appareil ne doit jamais être jeté dans la poubelle domestique normale.

Ce produit est soumis à la directive européenne 2002/96/EC.

■ Eliminez l'appareil par l'intermédiaire d'une entreprise de traitement des déchets autorisée ou via le service de recyclage de votre commune.

Veuillez respecter les règlements actuellement en vigueur. En cas de doutes, contactez votre organisation de recyclage.

Procédez à une élimination des matériaux d'emballage respectueuse de l'environnement.

Lorsque vous vous débarrassez de l'appareil, retirez le câble et l'éliminez dans un environnement (centre de recyclage, par exemple).

Garantie

Ce produit est couvert par une garantie de 24 mois (*) à compter de la date d'achat et couvre la réparation gratuitement avec le travail manuel et du matériel, des dommages dus à des défauts de fabrication ou de pièces défectueuses, en réservant les responsables sous garantie, selon sa propre discrétion, le droit de substitution, ou un appareil similaire.

La garantie ne couvre pas les dommages causés par une mauvaise utilisation, mauvaise installation, décharges électriques, dommage intentionnel de l'appareil ou les causes de l'étrange même. La garantie ne couvre pas les dommages attribuables à des chutes, ainsi, les bosses, les déversements, l'exposition à des conditions extrêmes de l'environnement ou les dommages causés par une utilisation normale des pièces en plastique ou des claviers, ainsi que par l'utilisation d'autres batteries que celles spécifiées dans le manuel.

Si l'appareil tombe en panne pendant la période de garantie, vous devez contacter l'établissement de vente et remettre l'appareil à l'endroit désigné par lui, lui causant d'accompagner le certificat de garantie et une preuve d'achat.

Le consommateur bénéficie de toutes les garanties prévues par la directive 1999/44/CE du Parlement européen et du Conseil du 25 Mai.

(*) Seulement pour les pays de l'Union Européenne

Importer in EU:

HAEGERTEC, s.a.

Edifício HAEGER – Pct. Cidade de Londres, 1
Parque Industrial do Arneiro
2660-456 S. Julião do Tojal
PORTUGAL
<http://www.haeger.pt>

Tel: +351 21 949 83 00 (Geral)
Tel: +351 21 949 83 20 (Sup. Téc.)
Fax: +351 21 949 83 25
e-mail: suporte.tec@haeger.pt
e-mail: comercial@haeger.pt

