

HÆGER



Hair clipper

Aparador de cabelo

Cortapelos

Tondeuse à cheveux



Expert Trim

HC-WG3.011A

CE RoHS

User instructions
Instruções de uso
Instrucciones de uso
Mode d'emploi

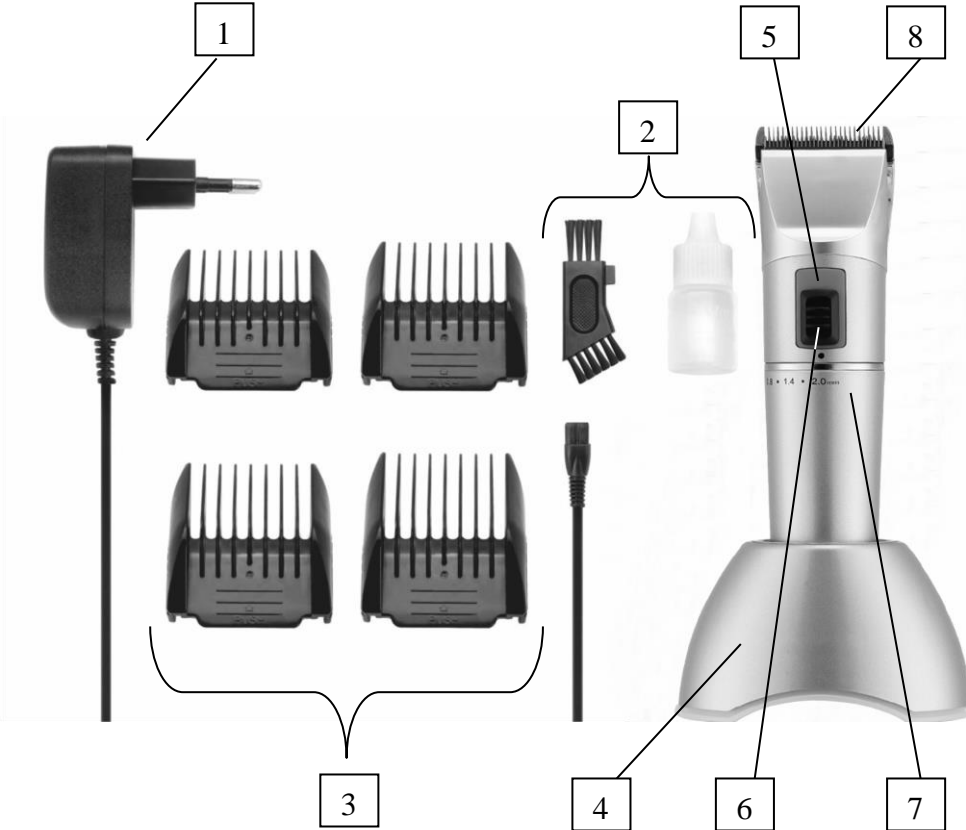

Dear customer

Thank you for having chosen a HÆGER product.

The HÆGER products have been produced to think about the welfare of the consumer privileging the most raised standards of quality, functionality and assign. We are sure you will be happy with this appliance.

Before using the appliance for the first time please read carefully and thoroughly through these operating instructions and the safety advice, completely familiarising yourself with the appliance. Retain these instructions for future reference and pass them on to whoever might acquire the appliance at a future date.

INTENDED USE

This hair clipper is designed to shorten and trim hair and beards. Do not use this appliance to cut artificial hair.

GENERAL SAFETY INSTRUCTIONS

- Read these instructions carefully before using the hair clipper.
- Make sure that the mains supply coincides with the voltage shown on the appliance specifications label.
- Switch off the appliance when not in use, even if only for a moment.
- Periodically check the condition of the cord. If the cord is damaged, take the appliance to an Authorised Service Shop.
- Do not use it if the comb accessory is damaged or broken or if any blade teeth are missing.
- For proper performance, the blades should be clean, with no traces of hair. For this purpose, clean them before and after each use with the brush supplied.
- Do not use the appliance near a bath or a washbasin with water in, or any other receptacle containing water.
- Protect the appliance from moisture and splashing water and do not operate it with wet hands.

- If the appliance is used in a bathroom, the presence of water represents a danger even if the appliance is switched off. Therefore, always remove the plug from the wall socket after use.
- Before the appliance is used, the main body as well as any attachment fitted should be checked thoroughly for any defects. Should the appliance, for instance, have been dropped onto a hard surface, it must no longer be used: even invisible damage may have adverse effects on the operational safety of the appliance.
- Always switch off and remove the plug from the wall socket after use, as well as - in cases of malfunction, and - during cleaning.
- **Caution:** the trimming blade is extremely sharp; to prevent injuries, ensure that always during use the blade does not touch the skin.
- This appliance can be used by children aged from 8 years and above and persons with reduced physical, sensory or mental capabilities or lack of experience and knowledge if they have been given supervision or instruction concerning use of the appliance in a safe way and if they understand the hazards involved.
- Cleaning and user maintenance shall not be made by children unless they are older than 8 and supervised. Keep the appliance and its cord out of reach of children aged less than 8 years.
- Children shall not play with the appliance.
- To ensure your children 's safety, please keep all packaging (plastic bags, boxes, polystyrene etc.) out of their reach.
- Do not attempt to open the appliance. Only have repairs made to the trimmer, the power cord or mains adaptor by an authorised dealer. Improper repairs may expose the user to considerable hazards.
- Only use the mains adaptor supplied with the trimmer or an adapter with the same technical features, otherwise the appliance could be damaged.

- The appliance includes a double rechargeable battery pack. It must not be dismantled, exposed to an open flame or short-circuited.
- Never expose the trimmer to temperatures below -10°C or higher than $+40^{\circ}\text{C}$ for longer periods of time.
- No responsibility is accepted if damage results from improper use, or if these instructions are not complied with.

MAIN COMPONENTS

- | | |
|--------------------------------------|------------------------------|
| 1. Power charger | 5. Charging light indicator |
| 2. Lubricating oil & Brush | 6. ON/OFF + 2 Speed switch |
| 3. Comb attachments 3, 6, 9 and 12mm | 7. Cutting length adjustment |
| 4. Charger base with blue LED | 8. Cutting head |

SHORT-TIME OPERATION

The appliance is designed to be operated for a short period, i.e. the hair trimmer can be operated without interruption for a maximum of 10 minutes. Operation can be resumed after the appliance has cooled down for approximately 20 minutes.

ADJUSTING THE CUTTING LENGTH

- The normal cutting length of the clipper without attachment comb is approx. 0.8 – 2.0 mm.
- The adjustment ring on the body of the device can be used to vary the cutting length between 0.8mm to 2.0 mm.

ATTACHMENT COMB

The hair clipper is supplied with 4 attachment combs, which can be used to vary the cutting length. By using the attachment combs, the cutting length is increased by approx. 3mm, 6mm, 9mm or 12mm. The attachment comb is slipped over the front edge of the clipping comb until it reached the limit stop. After use, simply pull forward and take off.

CHARGING METHOD

If the electric hair clipper hasn't been used for a long time, it should be charged one time in 3 months to keep the batteries operating life. For the first time, it can be

charged for 2-3 hours, but it shouldn't be charged for long time, or it will shorten the operation life of the batteries.

There are two methods to charge the appliance.

Direct connection – connect the adaptor plug directly into the body.

Using charging stand - connect the adaptor plug directly into the charging stand and then put the appliance into the stand.

1. Ensure the product is switched off.
2. Place your hair clipper into the charging stand, connect the charging adaptor to the product and then to the mains. The charging indicator will light up.
3. The indicator will be turn green colour when the charging is finished, the machine will stop charging.
4. Your hair clipper cannot be overcharged. However, if the product is not going to be used for an extended period time(2-3months), unplug it from the mains and store. Fully recharge your hair clipper when you would like to use it again.
5. To preserve the life of your batteries, let them run out every six months then recharge for 3 hours.

Notes: It is normal that the outer and transformer of electric hair clipper is slightly heat.

OPERATION INSTRUCTIONS

1. Your hair clipper was examined to ensure that the blades were oiled and aligned before leaving the factory.
2. Add a few drops of oil to the blades, turn clipper on for a few seconds before trimming and then turn off. Use a damp cloth to wipe the clipper body to avoid that the oil spatter on people's hair.
3. Please always keep the clipper clean and usually drop oil to lubricate the blades.

RECOMMENDATIONS

- We recommend that the hair should be DRY when cutting with the clipper for better control over the amount of hair cut.
- Use SHORT STROKES. Do not complete a whole side with one stroke.
- Remember to comb the hair frequently as you are cutting it.
- To cut the HAIR EVENLY, allow the clipper ADVANCE SMOOTHLY through the hair. Do not attempt to force it.

- It is better to cut a little than too much. Begin with the maximum cutting length position (12 mm).
- We recommend that you make a note of the cutting level selected each time, so that you can repeat the same hairstyle on other occasions if you wish.

CARE AND CLEANING

- It is essential to switch off the unit and remove the main adaptor from the wall socket before cleaning and oiling.
- To avoid the risk of electric shock, the appliance must not be immersed in liquid or even allowed to come into contact with liquid.
- Do not use abrasives or harsh cleaning solutions.
- If necessary, the housing may be wiped with a dry, lint-free cloth.

Trimming comb and trimming blade

- After each use, use the cleaning brush to remove the hair between the trimming comb and the trimming blade.

1. Remove the comb attachment.
2. Press the shaving head towards the back and remove it.
3. Brush out the shaving head insert (it is the area behind the shaving head when it has been removed).
4. Reinsert the shaving head by inserting the latch of the shaving head into the groove of the casing.
5. Press the shaving head back into the casing, until it engages audibly.

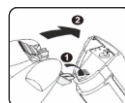
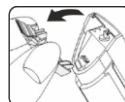

Oiling the cutting head

Oil the cutting blades from time to time if you use the trimmer regularly. Use non-corroding oil, for example machine oil.

1. Remove the comb attachment used.
2. Apply one to two drops of oil between the cutting teeth.
3. Turn the clipper briefly on and then off again to distribute the oil
4. Remove any excess oil by wiping with a cloth.



If the power becomes weak after a brief period

– Load the rechargeable battery, if necessary operate the trimmer with the mains adaptor.

If the hair clipper pulls on hair

Clean and oil the cutting blades or replace with a new one.

TECHNICAL SPECIFICATIONS

Model:	HC-WG3.011A
Power supply adaptor:	Input : AC 100-240V 50/60Hz 0.3A Output : 5V  1000mA
Protection class power adaptor:	Class II
Motor voltage:	3.2V  5500/6200 rpm
Charging time:	3 hours
Fully charged run time:	5-8 hours
Battery capacity:	3.7V 2200mAh lithium battery
Power:	12W
For home use only	

CONFORMITY CE

This product has been tested and produced according to all relevant current CE guidelines, such as:



- electromagnetic compatibility Directive 2014/30/EU,
- Low voltage Directive (LVD) Directive 2014/35/EU,
- RoHS with its amendments Directive 2011/65/EU,

and has been constructed in accordance with the latest safety regulations.

The CE mark attests this product with all relevant directives.

ENVIRONMENT

Battery



The product contains a Nickel Metal Hydride cell unit. Do not dispose the trimmer in household waste at the end of its useful life.

Disposal can take place at service centres of appropriate collection sites.

CAUTION: Do not put in fire or mutilate your battery packs they may burst or release toxic materials.

Disposal

This appliance is marked according to the European directive 2012/19/EU on Waste Electrical and Electronic Equipment (WEEE).

By ensuring this product is disposed of correctly, you will help prevent potential negative consequences for the environment and human health, which could otherwise be caused by inappropriate waste handling of this product.



This symbol on the product, or on the documents accompanying the product, indicates that this appliance may not be treated as household waste. Instead it shall be handed over to the applicable collection point for the recycling of electrical and electronic equipment.

Disposal must be carried out in accordance with local environmental regulations for waste disposal. For more detailed information about treatment, recovery and recycling of this product, please contact your local city office, your household waste disposal service or the shop where you purchased the product.

GUARANTEE

This unit is covered by a 24 months (*) warranty, from the purchase date, and covers the repair free of charges of the damaged due to the manufacturer fault or defected components. The distributor reserves the right to change the unit for an equivalent model.

The warranty does not cover any damaged caused by incorrect use, lightning, incorrect installation, external factors or any intentional damaged. The warranty does not cover damage thus attributable to falls, blows, spill, exposure to extreme environmental conditions or deterioration caused by normal use of plastic parts or keyboards, as well as using batteries other than those specified in this manual.

For the repairing, during the warranty period, the unit shall be sent to the distributor or reseller, or to the address indicated by them, and must be jointed the warranty certificated and the respective original invoice or selling ticket, where the buying date is expressed indicated.

The consumer is protected by the guarantee provided by Directive 1999/44/CE of European Parliament and Council of 25 May.

(*) Only for European Union countries

Estimado Cliente

Obrigado por ter escolhido um produto HÆGER.

Os produtos HÆGER foram concebidos a pensar no bem-estar do consumidor, privilegiando os mais elevados padrões de qualidade, funcionalidade e designe. Estamos certos da sua satisfação pela aquisição deste produto.

Antes da primeira utilização, leia cuidadosa e totalmente estas instruções de utilização e de segurança e familiarize-se com as funções do aparelho. Guarde estas instruções e, se necessário, entregue-as a terceiros.

USO ADEQUADO

Este aparador de cabelo foi projetado para reduzir e cortar cabelos e barbas. Não utilize este aparelho para cortar cabelo artificial.

INSTRUÇÕES GERAIS DE SEGURANÇA

- Leia com muita atenção estas instruções antes de utilizar o aparador de cabelo.
- Certifique-se de que a voltagem da sua casa coincide com a indicada no rótulo de características.
- Desligue o aparelho quando não estiver a utilizá-lo, mesmo que seja só por instantes.
- Verifique periodicamente o estado do cabo de alimentação. Se este estiver deteriorado, leve o aparelho a um serviço de Assistência Técnica Autorizada.
- Não utilize o aparelho com o acessório de pente, estragado ou partido ou se faltarem dentes nas lâminas.
- Para um funcionamento correto, as lâminas devem estar limpas e sem restos de cabelo. Para isso, limpe-as antes e depois de cada utilização com a ajuda da escova incluída.
- Não utilize o aparelho perto de uma banheira ou lavatório com água, ou qualquer outro recipiente contendo água.

- Proteja o aparelho da humidade e dos salpicos da água e não o opera com as mãos molhadas.
- Se o aparelho for usado em banheiro, a presença de água representa um perigo, mesmo que o aparelho esteja desligado. Por isso, retire sempre a ficha da tomada de parede após o uso.
- Antes de usar o aparelho, o corpo principal, bem como todo o acessório montado deve ser verificado cuidadosamente para quaisquer defeitos. Caso o aparelho, por exemplo, tenha caído sobre uma superfície dura deve deixar de ser utilizado: até mesmo danos invisíveis podem ter efeitos adversos sobre a segurança operacional do aparelho.
- Desligue sempre e retire a ficha da tomada após o uso, bem como em casos de avaria, e durante a limpeza.
- **Cuidado:** a lâmina de corte é extremamente afiada, para evitar lesões, assegure que em todos os momentos e durante o uso a lâmina não toca a pele.
- Não utilize o aparelho sem supervisão.
- Este aparelho pode ser utilizado por crianças com 8 ou mais anos de idade e por pessoas com deficiência física reduzida, sensoriais ou mentais ou falta de experiência e conhecimento, se eles tiverem recebido supervisão ou instruções relativas à utilização do aparelho de forma segura e se entenderem os riscos envolvidos.
- As operações de limpeza e a manutenção não devem ser realizadas por crianças, exceto se estas tiverem 8 ou mais anos de idade e o façam sob supervisão. Mantenha o aparelho e o seu cabo fora do alcance das crianças com menos de 8 anos.
- As crianças não devem brincar com o aparelho.
- Para a segurança dos seus filhos, não deixe partes da embalagem (sacos plásticos, papelão, esferovite, etc.) ao alcance dos mesmos.
- Não tente abrir o aparelho. Peça sempre ajuda de uma pessoa habilitada se o aparelho ou o cabo estiver estragado, se funciona

mal e/ou se precisa de reparação. A reparação inadequada pode expor o usuário a riscos consideráveis.

- Use apenas o adaptador de corrente fornecido com o aparador ou um adaptador com as mesmas características técnicas, caso contrário o aparelho pode ficar danificado.
- Nunca exponha o aparador a temperaturas inferiores a -10°C ou superiores a $+40^{\circ}\text{C}$ por longos períodos.
- Nenhuma responsabilidade é aceita se os danos resultarem de uso inadequado, ou se essas instruções não forem cumpridas.

COMPONENTES PRINCIPAIS

- | | |
|---|---------------------------------|
| 1. Carregador de energia | 5. Indicador de carregamento |
| 2. Óleo lubrificante e pincel | 6. Botão ON/OFF + 2 Velocidades |
| 3. Pentes acessórios de 3, 6, 9 e 12 mm | 7. Anel de ajuste de corte |
| 4. Base de carga com iluminação azul | 8. Lamina de corte |

FUNCIONAMENTO DE CURTA DURAÇÃO

O aparelho foi concebido para ser operado por um curto período, ou seja, o aparador pode operar sem interrupção por um tempo máximo de 10 minutos. A operação pode ser retomada após o aparelho ter arrefecido por aproximadamente 20 minutos.

AJUSTE DO COMPRIMENTO DE CORTE

- A duração normal de corte do aparador sem o pente acessório é de aprox. 0,8-2,0mm.
- O anel de ajuste sobre o corpo do dispositivo pode ser usado para variar o comprimento de corte entre 0,8 milímetros a 2,0mm.

PENTE ACESSÓRIO

O aparelho é fornecido com quatro pentes de fixação, que pode ser usado para variar o comprimento de corte. Ao utilizar os pentes de fixação, o comprimento de corte é aumentado por aprox. 3, 6, 9 ou 12 milímetros. O pente acessório é deslizado sobre a borda frontal da lâmina de corte até atingir o fim de curso. Após o uso, basta puxar para a frente e tirar.

MÉTODO DE CARGA

Se o aparador de cabelo não tiver sido utilizado por longo período, deverá ser carregado pelo menos uma vez em 3 meses de modo a garantir o funcionamento das baterias. A primeira carga não deverá ultrapassar 2-3 horas, caso contrário poderá diminuir a vida útil das baterias.

Existem dois métodos para carregar o aparelho.

Ligação direta - inserir a ficha do adaptador diretamente no aparelho.

Utilizando o suporte de carga – inserir a ficha do adaptador diretamente no suporte de carga e em seguida colocar o aparador no suporte.

1. Certifique-se de que o aparador está desligado.
2. Coloque o aparador no suporte de carga, ligue o adaptador de carga ao produto e depois à rede elétrica. O indicador de carga acenderá.
3. O indicador ficará verde quando a carga terminar, a máquina parará de carregar.
4. O aparador não pode ser sobrecarregado. No entanto, se o aparador não for utilizado por um período prolongado (2-3 months), desligue-o da rede elétrica e armazena. Recarregue completamente o aparador quando quiser usar novamente.
5. Para preservar a vida de suas baterias, deixe-as descarregar completamente a cada seis meses e recarregue-as por 3 horas.

Nota: É normal o aparelho e o transformador aquecer ligeiramente.

INSTRUÇÕES DE OPERAÇÃO

1. O seu aparador de cabelo foi examinado para se assegurar que as lâminas foram oleadas e alinhadas, antes de sair da fábrica.
2. Adicione algumas gotas de óleo às lâminas, ligue o aparador durante alguns segundos e, em seguida, desligue. Use um pano húmido para limpar o corpo para evitar que o óleo se espalhe no cabelo das pessoas.
3. Mantenha sempre o aparador limpo e geralmente pingue algumas gotas de óleo para lubrificar as lâminas.

RECOMENDAÇÕES

- É aconselhável que o cabelo esteja SECO quando fizer o corte com a máquina, para controlar melhor a quantidade de cabelo cortado.
- Faça PASSAGENS CURTAS. Não termine um dos lados de uma só vez.

- Lembre-se de que deve pentear o cabelo frequentemente à medida que o for cortando.
- Para cortar o CABELO de modo UNIFORME, deixe que a máquina AVANCE SUAVEMENTE pelo cabelo. Não force o aparelho.
- É preferível cortar pouco a muito. Comece com a posição de máximo comprimento de corte (12mm).
- Aconselhamos a que anote a posição do nível de corte selecionado de cada vez, para que possa repetir o penteado nas próximas ocasiões, se o desejar.

CUIDADOS E LIMPEZA

- É essencial desligar o aparelho e retirar a ficha da tomada antes de efetuar a limpeza e lubrificação.
- Para evitar o risco de choque elétrico, não limpe o aparelho com líquido nem mergulhe em qualquer líquido.
- Não use produtos abrasivos ou soluções de limpeza ásperos.
- Se necessário, o exterior pode ser limpo com um pano seco e sem pelos.

Pente e lâmina de corte

Após cada uso, use a escova de limpeza para remover o cabelo entre o pente a lâmina de corte.

1. Retire o pente acessório.
2. Pressione a cabeça de corte para trás e remova-o.
3. Escove a parte de trás da cabeça de corte.
4. Recoloque a cabeça de corte inserindo a trava da cabeça na ranhura da caixa.
5. Pressione a cabeça de corte até ouvir um som audível.

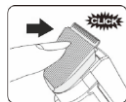
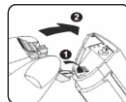
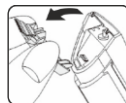

Lubrificação da cabeça de corte

Lubrifique a cabeça de corte de tempo em tempo se usar o aparador regularmente. Use óleo não corrosivo, por exemplo óleo para máquina de costura.

1. Retire o pente acessório.
2. Aplique um ou duas gotas de óleo entre os dentes de corte.
3. Ligue brevemente o aparador e desligue-o de seguida para distribuir o óleo.
4. Retire o excesso de óleo limpando-o com um pano.



Se a potência se torna fraca após um breve período

- Carregue a bateria recarregável. Se necessário opere o aparador com o adaptador de corrente.

Se o aparador puxa o cabelo

- Limpe e lubrifique a cabeça de corte ou substitua por uma nova.

ESPECIFICAÇÕES TÉCNICAS

Modelo:	HC-WG3.011A
Adaptador de alimentação:	Entrada: AC 100-240V 50/60Hz 0.3A Saída: 5V  1000mA
Classe de proteção do adaptador:	Class II
Voltagem do motor:	3.2V  5500/6200 rpm
Tempo de carga:	3 horas
Tempo de funcionamento carga completa:	5-8 horas
Capacidade da bateria:	3,7V 2200mAh bateria de lítio
Potencia:	12W
Somente para uso doméstico	

CONFORMIDADE CE

Este aparelho foi testado e produzido de acordo com todas as atuais diretivas relevantes da UE, tais como:



- Diretiva de Compatibilidade eletromagnética 2014/30/EU,
- Diretiva de Baixa tensão LVD 2014/35/EU,
- Diretiva RoHS e respetivas alterações 2011/65/CE

e foi fabricado de acordo com as mais recentes normas de segurança.

A marcação CE atesta este produto com todas as diretivas relevantes.

MEIO AMBIENTE

Bateria



O produto contém uma unidade celular de hidreto metálico de níquel. Não descarte o aparador no lixo doméstico no final da sua vida útil.

A eliminação pode ocorrer em centros de atendimento de locais de coleta adequados.

CUIDADO: Não coloque em fogo ou destrua as suas baterias, pois podem estourar ou liberar materiais tóxicos.

Eliminação

Este aparelho está classificado de acordo com a Diretiva Europeia 2012/19/EU sobre Resíduos de equipamento elétrico e eletrónico (REEE).

Ao garantir a eliminação adequada deste produto, estará a ajudar a evitar potenciais consequências negativas para o ambiente e para a saúde pública, que poderiam derivar de um manuseamento de desperdícios inadequado deste produto.



Este símbolo no produto, ou nos documentos que acompanham o produto, indica que este aparelho não pode ser tratado como lixo doméstico. Pelo contrário, deve ser entregue no ponto de recolha para a reciclagem de equipamento elétrico e eletrónico.

A eliminação deve ser efetuada de acordo com as normas ambientais locais para a deposição de resíduos. Para obter informações mais detalhadas sobre o tratamento, a recuperação e reciclagem deste produto, entre em contacto com o departamento local, o serviço de recolha de lixo ou a loja onde adquiriu o produto

GARANTIA

O importador garante este produto por um período de 24 meses (*) a partir da data de compra, e cobre a reparação sem encargos com mão-de-obra e materiais, avarias devidas a defeitos de fabricação ou componentes defeituosos, reservando-se o responsável pela garantia, segundo o seu próprio critério, o direito de substituição por aparelho igual ou equivalente.

A garantia não cobre as avarias provocadas por uso indevido, instalação incorreta, descargas elétricas, dano intencional do aparelho ou por causas estranhas ao mesmo. A garantia não cobre assim danos atribuíveis a quedas, pancadas, derrame de líquidos, exposição a condições extremas do meio ambiente ou deterioração provocada pelo uso normal das partes plásticas ou teclados, bem como pelo uso de baterias diferentes das especificadas neste manual.

Se o aparelho avariar durante o período da garantia, deverá entrar em contacto com o estabelecimento vendedor e remeter o aparelho para o local por este indicado, fazendo-o acompanhar do certificado de garantia e respetiva prova de compra.

O consumidor goza de todas as garantias previstas na Diretiva 1999/44/CE do Parlamento Europeu e do Conselho, de 25 de maio.

(*) Apenas para países da União Europeia.

Estimado cliente

Gracias por elegir un producto Haeger.

Haeger productos están diseñados para el bienestar de los consumidores, haciendo hincapié en los más altos estándares de calidad, funcionalidad y diseño. Estamos seguros de su satisfacción con la compra de este producto.

Lea con atención y, en su totalidad, las instrucciones de uso y seguridad y familiarícese con las funciones del aparato antes de la primera puesta en marcha. Conserve las instrucciones y entréguelas con el aparato si lo transfiriera a terceros.

UTILIZACIÓN PREVISTA

Este cortador de pelos y barba está diseñado para reducir y recortar el pelo y barba. No utilice el cortapelos para cortar el pelo artificial.

INDICACIONES GENERALES DE SEGURIDAD

- Lea atentamente estas instrucciones antes de utilizar el corta pelos.
- Asegúrese que el voltaje indicado en la placa de características coincide con el de su casa.
- Apague el aparato cuando no se esté utilizando, aunque sólo sea un momento.
- Compruebe de vez en cuando el estado del cable. Si éste se encuentra deteriorado, lleve el aparato a un Servicio Técnico Autorizado.
- No lo utilice con el accesorio peine dañado o roto o si le faltan dientes de las cuchillas.
- Para un funcionamiento correcto las cuchillas deben estar limpias y sin restos de pelo. Para ello límpielas antes y después de cada uso con ayuda del cepillo que se adjunta.
- No utilice el aparato cerca de una bañera o un lavabo lleno de agua, y tampoco cerca de cualquier otro recipiente con agua.
- Proteja el aparato de toda humedad y no lo utilice con las manos mojadas.

- Si el aparato se utiliza en el cuarto de baño, la presencia de agua será peligrosa incluso aunque el aparato esté apagado. Por lo tanto, cuando acabe de utilizar el aparato siempre deberá desenchufar el cable eléctrico de la toma de corriente.
- Antes de utilizar el aparato, se debe comprobar que tanto la unidad principal como cualquier accesorio no están defectuosos. En caso de que el aparato caiga sobre una superficie dura, por ejemplo, no se debe utilizar de nuevo: incluso los desperfectos no visibles pueden tener efectos adversos sobre la seguridad en el uso del aparato.
- Desenchúfelo siempre después del uso, y también si hay una avería y durante la limpieza.
- **Precaución:** la cuchilla para cortar es extremadamente afilada; para evitar accidentes, durante toda su utilización asegúrese de que la cuchilla nunca toca la piel.
- Este aparato puede ser utilizado por niños de 8 años o más y por personas con capacidades físicas, sensoriales o mentales o falta de experiencia y conocimiento si han sido supervisados o instruidos acerca del uso del aparato de una manera segura y si entienden los peligros que implica.
- La limpieza y mantenimiento no deben ser hechos por los niños a menos que tengan 8 años o más y estén supervisados.
- Mantenga el aparato y el cable fuera del alcance de los niños menores de 8 años.
- Los niños no deben jugar con el aparato.
- Para la seguridad de sus niños no deje material de embalaje (Bolsas de plástico, cartón, poliestireno etc.) a su alcance.
- No intente abrir el aparato. Las reparaciones deben ser realizadas al cortapelos, al cable o al adaptador de red por un distribuidor autorizado. Las reparaciones inadecuadas pueden exponer al usuario a riesgos considerables.

- Utilice únicamente el adaptador de corriente suministrado con el cortapelos o un adaptador con las mismas características técnicas, de lo contrario el aparato podría dañarse.
- El aparato incluye una batería recargable de doble picotazo. No se debe desmontar, se exponer a una llama o cortocircuitar.
- Nunca exponga el aparato a temperaturas inferiores a -10°C o más alta que 40°C durante períodos de tiempo más largos.
- No se puede aceptar/no se aceptará ninguna responsabilidad si hay averías a consecuencia del uso incorrecto del aparato o si estas instrucciones no han sido observadas debidamente.

COMPONENTES PRINCIPALES

- | | |
|--------------------------------------|-----------------------------------|
| 1. Cargador | 5. Indicador de carga |
| 2. Aceite lubricante y cepillo | 6. Botón ON/OFF + 2 Velocidad |
| 3. Accesorio peine de 3, 6, 9 o 12mm | 7. Regulador de longitud de corte |
| 4. Base de carga con luz azul | 8. Cuchilla de corte |

FUNCIONAMIENTO DE CORTA DURACIÓN

Este aparato está diseñado para ser usada durante un corto periodo de tiempo, es decir, la cortapelos puede usarse sin interrupción por un tiempo máximo de 10 minutos. Déjela enfriar apagándola durante aproximadamente 20 minutos antes de volverla a usar.

AJUSTE DE LA LONGITUD DE CORTE

- La longitud de corte normal de la cortadora sin peine es de aprox. 0,8 a 2,0 mm.
- El anillo de ajuste sobre el cuerpo del dispositivo se puede utilizar para variar la entre 0,8mm longitud de corte a 2,0 mm.

PEINE ACCESORIO

El corta pelos se suministra con 4 peines accesorios, que pueden utilizarse para variar la longitud de corte. Mediante el uso de los peines de fijación, la longitud de corte se incrementa en aprox. 3, 6, 9, o 12mm. El peine accesorio se desliza sobre el borde frontal del peine de corte hasta alcanzar la parada límite. Después de su uso, simplemente tire hacia adelante y quitar.

MÉTODO DE CARGA

Si el cortapelos eléctrico no se ha utilizado durante mucho tiempo, se debe cargar una vez en 3 meses con el fin de mantener la vida de la operación baterías. Por primera vez, se puede cargar durante 2-3 horas, pero no se debe cargar por mucho tiempo, o se acortará la vida útil de las baterías.

Hay dos métodos para cargar el dispositivo.

Conexión directa - conecte el enchufe del adaptador directamente al cuerpo.

Uso del soporte de carga - conecte el enchufe del adaptador directamente al soporte de carga y luego coloque el cepillo sobre él.

1. Asegúrese de que el aparato está apagado.
2. Coloque el aparato personal en el soporte de carga, conecte el adaptador de carga al producto y luego a la red eléctrica. El indicador de carga se encenderá.
3. El indicador cambiará a color verde cuando finalice la carga, la máquina dejará de cargarse.
4. Su aparato personal no puede ser sobrecargado. Sin embargo, si el producto no se va a utilizar durante un período de tiempo prolongado (2-3 bocazas), desenchúfelo de la red eléctrica y guárdelo. Recargue completamente cuando quiera volver a usarlo.

Notas: Es normal que el transformador externo y de cortadora de cabello eléctrica es poco calor.

INSTRUCCIONES DE OPERACIÓN

1. Su cortapelos ha sido examinado para asegurar que las cuchillas fueron aceitadas y alineados antes de salir de fábrica.
2. Añadir unas gotas de aceite a las cuchillas, enciende el aparador durante unos segundos, y luego apagar. Utilice un paño húmedo para limpiar el cuerpo para evitar que el aceite se extienda en el cabello de las personas.
3. Mantenga siempre la cortapelos limpio y en general deje caer unas gotas de aceite para lubricar las cuchillas.

RECOMENDACIONES

- Para controlar mejor la cantidad de cabello cortado, recomendamos que el pelo este SECO cuando se corte con maquinilla.
- Realice PASADAS CORTAS. No termine de una pasada todo un lado.
- Recuerde que debe peinar el pelo frecuentemente a medida que va cortándolo.

- Para cortar el CABELLO de forma UNIFORME deje que la maquinilla AVANCE SUAVEMENTE por el cabello. No intente forzarla.
- Es preferible cortar poco que en exceso. Empiece con la posición de máxima longitud de corte (12mm).
- Le aconsejamos que apunte la posición del nivel de corte seleccionado cada vez, para que pueda repetir el peinado en próximas ocasiones si lo desea.

LIMPIEZA Y MANTENIMIENTO

- Antes de limpiar y lubricar la maquinilla asegúrese de que está apagada y desenchufada.
- Para evitar el riesgo de descargas eléctricas, no limpie el aparato con agua ni la sumerja dentro del agua.
- No emplee productos de limpieza abrasivos o muy fuertes.
- Si es necesario, se puede limpiar el aparato con un paño seco sin pelusa.

Peine y cuchilla para cortar

Después de cada utilización, quite los pelos atrapados entre el peine y la cuchilla con el cepillo de limpieza.

1. Extraiga el peine.
2. Pulse el cabezal de afeitado en la parte trasera y retírela.
3. Cepille el inserto de cabezal de afeitado (es la zona de detrás de la cabeza de afeitar cuando se ha eliminado).
4. Vuelva a insertar el cabezal de afeitado mediante la inserción del pestillo del cabezal de afeitado en la ranura de la carcasa.
5. Presione la cabeza de afeitar en la carcasa hasta que encaje audiblemente.



Engrase del cabezal de afeitado

Aceite del afeitado la cabeza de vez en cuando si se utiliza la cortapelos con regularidad. Utilice el aceite no corrosivo, por ejemplo, aceite de máquina de coser.

1. Extraiga el peine usado.
2. Aplicar una a dos gotas de aceite de entre los dientes de corte.
3. Enciende el cortapelos brevemente y luego apague para distribuir el aceite.
4. Extraiga el exceso de aceite frotando con un paño.



Si la energía se debilita después de un breve período

- Cargue la batería recargable. Si es necesario hacer funcionar el cortapelos con el adaptador de corriente.

Si el cortapelos tire el pelo

- Limpiar y lubricar el cabezal de corte o sustituirla por una nueva.

ESPECIFICACIONES TÉCNICAS

Modelo:	HC-WR3.011A
Adaptador de alimentación:	Entrada: 100-240VAC 50/60Hz 0.3A Salida: 5V  1000mA
Clase de protección del adaptador	Clase II
Voltaje del motor:	3.2V  5500 y 6200 rpm
Tempo de carga:	3 horas
Autonomía:	5 horas
Capacidad de la batería:	3,7V 2200mAh batería de litio
Potencia:	12W
Solo para uso domestico	

CONFORMIDAD CE

Este producto ha sido probado y producido de acuerdo con las normativas actuales y pertinentes, tales como:

-  - Directiva de compatibilidad electromagnética 2014/30/EU,
- Directiva de baja tensión Directiva (LVD) 2014/35/EU,
- Directiva RoHS e sus modificaciones 2011/65/UE

y ha sido construido de acuerdo con las últimas normas de seguridad.

La marca CE certifica este producto con todas las directivas relevantes relacionadas.

LA ELIMINACIÓN DE LA UNIDAD

Batería



El producto contiene una unidad de celda de níquel metal hidruro. No deseche la recortadora en la basura doméstica al final de su vida útil.

La eliminación puede tener lugar en los centros de servicio de los sitios de recolección apropiados.

PRECAUCIÓN: No encienda fuego ni mutile los paquetes de baterías, pueden explotar o liberar materiales tóxicos.

Eliminación

Este aparato lleva el marcado CE en conformidad con la Directiva 2012/19/EU del Parlamento Europeo y del Consejo sobre residuos de aparatos eléctricos y electrónicos (RAEE).

La correcta eliminación de este producto evita consecuencias negativas para el medioambiente y la salud.



Este símbolo en el producto o en los documentos que acompañan el producto, indica que este aparato no puede ser tratado como residuos domésticos. Es su lugar se debe entregar al punto de recogida para el reciclaje de equipos eléctricos y electrónicos.

Para eliminación debe realizarse de conformidad con las normas medioambientales para eliminación de residuos. Entrégalo a un vertedero autorizado, no lo deje ni siquiera por unos días, ya que es potencialmente peligroso para los niños.

Para obtener información más detallada sobre el tratamiento, recuperación y reciclaje de este producto, póngase en contacto con el ayuntamiento, su servicio de desechos del hogar o la tienda donde adquirió el producto.

GARANTÍA

Este producto está cubierto por una garantía de 24 meses (*) a partir de la fecha de compra, y abarca la reparación sin cargos de mano de obra y materiales, de los fracasos debido a defectos de fabricación o componentes defectuosos, reservándose el responsable de la garantía, de acuerdo con su propia discreción, el derecho a la sustitución por aparato igual o equivalente.

La garantía no cubre daños causados por mal uso, instalación inadecuada, descargas eléctricas, el daño intencional de los equipos o la misma causa extraña. La garantía no cubre los daños imputables a caídas, golpes, derrame de líquidos, exposición a condiciones extremas del medio ambiente o los daños causados por el uso normal de las piezas de plástico o teclados, así como por el uso de pilas o acumuladores distintas de las especificadas en el manual.

Si el mal funcionamiento del equipo durante el período de garantía deberá ponerse en contacto con el vendedor establecimiento y enviar la unidad al lugar fijado por él, que le siguen el certificado de garantía y su prueba de compra.

El consumidor disfruta de todas las garantías previstas en la Directiva 1999/44/CE del Parlamento Europeo y del Consejo, de 25 de mayo.

(*) Solo para países de la Unión Europea

Cher Client

Merci d'avoir choisi un produit Haeger.

Les produits Haeger sont conçus pour le bien-être du consommateur, en insistant sur les plus hauts standards de qualité, de fonctionnalité et de design. Nous sommes certains de leur satisfaction à l'achat de ce produit.

Avant la première mise en service, lisez attentivement le présent mode d'emploi et les instructions de sécurité et familiarisez-vous avec les fonctions de l'appareil. Conservez le présent mode d'emploi et le cas échéant, transmettez-le à des tiers.

USAGE CONFORME

Cette tondeuse est destinée à raccourcir et tailler les cheveux et la barbe. Ne pas utiliser la tondeuse pour couper les cheveux artificiels.

CONSEILS GENERAUX DE SECURITE

- Lisez attentivement ces instructions avant d'utiliser la tondeuse à cheveux.
- Assurez-vous que la tension distribuée dans votre maison correspond bien à celle indiquée sur la plaque signalétique.
- Éteignez l'appareil lorsqu'il n'est pas utilisé, même pendant un court instant.
- Vérifiez de temps en temps l'état du cordon. S'il est endommagé, amenez l'appareil à un Service Technique Agréé.
- N'utilisez pas l'appareil avec l'accessoire peigne endommagée ou cassé ou s'il lui manque des dents.
- Pour un bon fonctionnement de l'appareil, les lames doivent être propres et exemptes de tout reste de cheveux. Pour cela, nettoyez-les avant et après chaque utilisation à l'aide de la brosse fournie.
- Ne pas utiliser cet appareil à proximité de baignoires ou de lavabos ou tout autre réceptacle contenant de l'eau.
- Ne jamais laisser l'appareil devenir humide (p. ex. par des éclaboussures d'eau) et ne jamais l'utiliser avec les mains humides.

- Dans le cas où l'appareil est utilisé dans une salle de bain, la présence d'eau représente un danger même si l'appareil est éteint. Dans ce cas, débranchez toujours l'appareil de la prise murale après utilisation.
 - Avant d'utiliser cet appareil, l'examiner avec soin, ainsi que tous les accessoires fournis, pour s'assurer de leur parfait état. Ne plus l'utiliser s'il est tombé sur une surface dure : en effet, des dégâts invisibles peuvent avoir des incidences fâcheuses sur son bon fonctionnement.
 - Toujours éteindre et débrancher l'appareil de la prise secteur après utilisation et dans les cas suivants mauvais fonctionnement pendant le nettoyage.
 - **Attention** : la lame tondeuse est extrêmement acérée ; pour éviter les risques de blessure, évitez tout contact de la peau avec la lame pendant l'utilisation de la tondeuse à cheveux.
- Cet appareil peut être utilisé par des enfants âgés de 8 ans et par des personnes ayant un handicap physique, sensorielles ou mentales réduite ou manque d'expérience et de connaissances si elles sont supervisées ou instruites pour l'utilisation de cet appareil en toute sécurité et s'ils comprennent les risques encourus.
 - Le nettoyage et l'entretien ne doivent pas être accomplis par des enfants à moins qu'ils aient plus de 8 ans et ne soient supervisés.
 - Gardez l'appareil et son cordon hors de portée des enfants âgés de moins de 8 ans.
 - Les enfants ne doivent pas jouer avec l'appareil.
 - Par mesure de sécurité vis-à-vis des enfants, ne laissez pas les emballages (sac en plastique, carton, polystyrène) à leur portée.
- Ne tentez pas d'ouvrir l'appareil. Les réparations n'apportées à la tondeuse, le cordon d'alimentation ou adaptateur secteur par un revendeur agréé. Des réparations incorrectes peuvent exposer l'utilisateur à des risques considérables.

- Utilisez uniquement l'adaptateur fourni avec la tondeuse ou un adaptateur avec les mêmes caractéristiques techniques, sinon l'appareil pourrait être endommagé secteur.
- L'appareil comprend une batterie rechargeable à double. Il ne doit pas être démonté, exposé à une flamme nue ou court-circuitée.
- N'exposez jamais la tondeuse à des températures inférieures à -10° ou plus 40°C pendant de longues périodes de temps.
- Nous déclinons toute responsabilité pour les dommages susceptibles de résulter d'une utilisation abusive ou non conforme au mode d'emploi.

DESCRIPTION DES DIFFERENTES PARTIES DE L'APPAREIL

- | | |
|---|---------------------------------|
| 1. Chargeur d'alimentation | 5. Témoin de charge |
| 2. Huile lubrifiante et brosse | 6. Bouton ON/OFF + 2 Vitesses |
| 3. Accessoire peigne de 3, 6, 9 et 12mm | 7. Réglage de longueur de coupe |
| 4. Base de chargeur | 8. Tête de coupe |

BREF INTERVALLES E FONCTIONNEMENT

Cet appareil a été conçu pour être utilisé exclusivement durant de brefs intervalles, ce qui signifie que la tondeuse à cheveux ne peut être utilisée d'affilée que pendant 10 minutes au maximum. Le fonctionnement pourra reprendre au bout de 20 minutes environ, lorsque l'appareil aura refroidi.

REGLAGE DE LA LONGUEUR DE COUPE

- La longueur de coupe normale de la tondeuse sans le sabot de fixation est d'env. De 0,8 à 2,0 mm.
- La bague de réglage sur le corps de l'appareil peut être utilisée pour faire varier la longueur de coupe entre 0,8mm à 2,0 mm.

PEIGNE ADAPTABLE

La tondeuse à cheveux est fournie avec quatre guides de coupe, qui peuvent être utilisés pour faire varier la longueur de coupe. En utilisant les peignes de fixation, la longueur de coupe est augmentée d'env. 3mm, 6mm, 9mm ou 12mm. Le peigne de

fixation est enfilé sur le bord avant du peigne de coupe jusqu'à ce qu'elle atteigne la butée de fin de course. Après utilisation, il suffit de tirer vers l'avant et décoller.

METHODE DE CHARGEMENT

Si la tondeuse électrique n'a pas été utilisée pendant une longue période, il devrait être chargé une fois en 3 mois afin de garder la vie utile des batteries. Pour la première fois, il peut être chargé pendant 2-3 heures, mais il ne doit pas être chargé pour longtemps, ou il va raccourcir la durée de fonctionnement des batteries.

Il existe deux méthodes pour charger l'appareil.

Connexion directe - connectez la fiche de l'adaptateur directement dans le corps.

Utilisation du socle de charge - connectez la fiche de l'adaptateur directement au socle de chargement, puis placez la tondeuse sur celui-ci.

1. Assurez-vous que le produit est éteint.
2. Placez votre tondeuse personnelle dans le support de charge, connectez l'adaptateur de charge au produit, puis au secteur. L'indicateur de charge s'allume.
3. L'indicateur est de couleur verte lorsque la charge est terminée, la machine arrêtera de charger.
4. Votre tondeuse personnelle ne peut pas être surchargé. Toutefois, si le produit ne doit pas être utilisé pendant une période prolongée (2 à 3 coups), débranchez-le du secteur et rangez-le. Rechargez complètement lorsque vous souhaitez l'utiliser à nouveau.

Pour préserver la durée de vie de vos batteries, laissez-les s'épuiser tous les six mois, puis rechargez-les pendant 3 heures

Remarques : Il est habituel que le transformateur externe et de tondeuse à cheveux électrique est légèrement chaud.

MODE D'EMPLOI

1. Votre tondeuse à cheveux a été examinée afin d'assurer que les lames ont été huilées et alignés avant de quitter l'usine.
2. Ajouter quelques gouttes d'huile sur les lames, tourner le potentiomètre pendant quelques secondes, puis raccrochez. Utilisez un chiffon humide pour nettoyer le corps pour empêcher l'huile de se répandre dans les cheveux de personnes.
3. Toujours garder la tondeuse propre et en général quelques gouttes d'huile pour lubrifier les lames.

RECOMMANDATIONS

- Nous vous conseillons de couper les cheveux avec la tondeuse lorsqu'ils sont SECS pour mieux contrôler la quantité de cheveux coupés.
- Procédez par PASSAGES COURTS. Ne finissez pas tout un côté en un seul passage.
- Pensez à souvent peigner les cheveux au fur et à mesure que vous les coupez.
- Pour couper les CHEVEUX de façon UNIFORME, faites AVANCER DOUCEMENT la tondeuse dans les cheveux. Ne forcez surtout pas.
- Mieux vaut couper peu que trop. Commencez par la longueur de coupe la plus importante (12mm).
- Nous vous conseillons de bien noter à chaque fois la position du niveau de coupe sélectionné afin de pouvoir reproduire la coupe à d'autres occasions.

NETTOYAGE ET ENTRETIEN

- Il est indispensable de débrancher la fiche avant tout nettoyage ou graissage.
- Pour éviter le risque de choc électrique, ne pas nettoyer l'appareil avec de l'eau et ne pas l'immerger dans l'eau.
- Ne pas utiliser de produits abrasifs ou de produits de nettoyage chimiques.
- Si nécessaire, passer un chiffon non pelucheux sec sur le boîtier.

Le peigne tondeur et la lame tondeuse

Après toute utilisation, enlevez les cheveux entre le peigne tondeur et la lame tondeuse à l'aide de la brosse de nettoyage.

1. Retirez le peigne.
2. Appuyez sur la tête de rasage vers l'arrière et le retirer.
3. Brossez l'insert de la tête de rasage (c'est la zone située derrière la tête de rasage quand il a été enlevé).
4. Remettre la tête de rasage par l'insertion, le loquet de la tête de rasage dans la rainure du boîtier.
5. Appuyez sur le rasage de la tête dans le boîtier jusqu'à ce qu'il s'enclenche de manière audible.

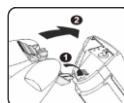

Huiler la tête de rasage

Huiler la tête de rasage de temps en temps si vous utilisez la tondeuse régulièrement. Utilisez l'huile anticorrosion, par exemple de l'huile de machine à scier.

1. Retirez le peigne utilisé.

2. Appliquer une à deux gouttes d'huile entre les dents coupantes.
3. Tourner le potentiomètre brièvement puis repart pour répartir l'huile.
4. Retirer l'excédent d'huile en essuyant avec un chiffon.



Si la puissance devient faible après une brève période

- Charger la batterie rechargeable, le cas échéant fonctionner votre appareil avec l'adaptateur secteur.

Si la tondeuse tirer les cheveux

- Nettoyer et lubrifier la tête de rasage ou le remplacer par un nouveau.

SPECIFICATIONS TECHNIQUES

Modèle :	HC-WR3.011A
Source de courant	Entré : 100-240V 50/60Hz 0.3A Sortie : 5V  1000mA
Adaptateur classe de protection	Classe II
Tension du moteur :	3.V  5500 et 6200 rpm
Temps de charge :	3 heures
Temps de fonctionnement évalué :	5 heures
Capacité de la batterie :	3,7V 2200mAh batterie au lithium
Puissance :	12W
Pour usage domestique seulement :	

CONFORMITE CE

Ce produit a été testé et produit selon toutes les directives européennes actuelles applicables, tels que :

-  - La compatibilité électromagnétique Directive 2014/30/EU,
- Directive Basse Tension Directive (LVD) 2014/35/EU,
- Directive RoHS avec ses modifications 2011/65/UE

et a été construit en conformité avec les dernières normes de sécurité.

Le marquage CE atteste ce produit à toutes les directives relevant.

MISE AU REBUT

Batterie



Le produit contient une unité de cellule Nickel Métal Hydride. Ne jetez pas la tondeuse dans les ordures ménagères à la fin de sa vie utile.

L'élimination peut avoir lieu dans les centres de service des sites de collecte

appropriés.

MISE EN GARDE : Ne mettez pas le feu ou ne mutiliez pas vos batteries. Elles pourraient éclater ou libérer des matériaux toxiques.

Mise au rebut

Cet appareil porte le symbole du recyclage conformément à la Directive Européenne 2012/19/EU concernant les Déchets d'Équipements Électriques et Électroniques (DEEE ou WEEE).

En procédant correctement à la mise au rebut de cet appareil, vous contribuerez à empêcher toute conséquence nuisible pour l'environnement et la santé de l'homme.



Ce symbole présent sur l'appareil ou sur la documentation qui l'accompagne indique que ce produit ne peut en aucun cas être traité comme déchet ménager. Il doit plutôt être remis au point de collecte approprié pour le recyclage des équipements électriques et électroniques.

L'élimination doit être effectuée conformément aux règlements environnementaux locaux pour l'élimination des déchets. Pour des informations plus détaillées sur le traitement, la récupération et le recyclage de ce produit, s'il vous plaît contacter votre bureau compétent de votre commune, votre service d'élimination des déchets ménagers ou directement à votre revendeur où vous avez acheté le produit.

GARANTIE

Ce produit est couvert par une garantie de 24 mois (*) à compter de la date d'achat et couvre la réparation gratuitement avec le travail manuel et du matériel, des dommages dus à des défauts de fabrication ou de pièces défectueuses, en réservant les responsables sous garantie, selon sa propre discrétion, le droit de substitution, ou un appareil similaire.

La garantie ne couvre pas les dommages causés par une mauvaise utilisation, mauvaise installation, décharges électriques, dommage intentionnel de l'appareil ou les causes de l'étrange même. La garantie ne couvre pas les dommages attribuables à des chutes, ainsi, les bosses, les déversements, l'exposition à des conditions extrêmes de l'environnement ou les dommages causés par une utilisation normale des pièces en plastique ou des claviers, ainsi que par l'utilisation d'autres batteries que celles spécifiées dans le manuel.

Si l'appareil tombe en panne pendant la période de garantie, vous devez contacter l'établissement de vente et remettre l'appareil à l'endroit désigné par lui, lui causant d'accompagner le certificat de garantie et une preuve d'achat.

Le consommateur bénéficie de toutes les garanties prévues par la directive 1999/44/CE du Parlement européen et du Conseil du 25 Mai.

(*) Seulement pour les pays de l'Union Européenne.

HÆGER

Meet the family



HÆGERTEC, s.a.

Edifício HÆGER – Pct. Cidade de Londres, 1
Parque Industrial do Arneiro
2660-456 S. Julião do Tojal
PORTUGAL

<http://www.haeger.pt>

Tel: +351 21 949 83 00 (Geral)

Tel: +351 21 949 83 02 (Pós-Venda)

Fax: +351 21 949 83 25

e-mail: assistencia@haeger.pt

e-mail: comercial@haeger.pt

