

# HÆGER



Hand Blender / Varinha Mágica  
Batidora de mano / Mélangeur de main

Super Wand Plus \* HB-10C.023A



CE RoHS

User instructions  
Instruções de uso  
Instrucciones de uso  
Mode d'emploi

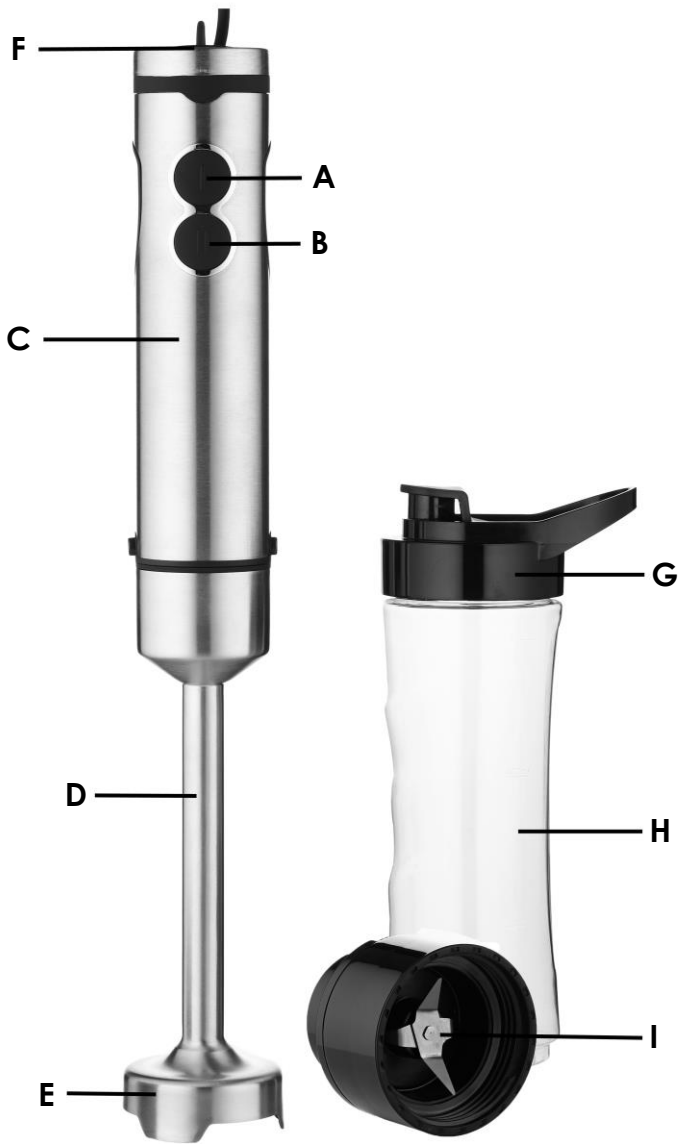

## Dear customer

Thank you for having chosen a HÆGER product.

The HÆGER products have been produced to think about the welfare of the consumer privileging the most raised standards of quality, functionality and assign. We are sure you will be happy with this appliance.

We assume that the user is familiar with the common procedures of handling household appliances.

Before using the appliance for the first time please read carefully and thoroughly through these operating instructions and the safety advice, completely familiarising yourself with the appliance. Retain these instructions for future reference and pass them on to whoever might acquire the appliance at a future date.

## Intended use

This hand blender set is intended exclusively for processing foodstuffs in small quantities. It is intended for domestic use only. This hand blender is not intended for commercial use.

## General Safety Instructions

To reduce the risk of fire, electrical shock, or injury when using your appliance, follows these basic precautions:



### **WARNING:**

***Do not touch the plug at the mains cable with wet or moist hands when connecting or disconnecting. Risk of death by electric shock!***

- The blades are very sharp! Handle with care.
- In case of emergency, unplug the device immediately.
- Hold the plug when disconnecting the mains cable; do not pull the cable.
- Disconnect the plug before cleaning or servicing.
- Regularly check the device and cable for signs of damage. Do not continue to operate the device in case of damage.
- A damaged mains cable must be replaced by the manufacturer or a technician and without any delay. Do not use the device with a damaged cable or plug.

- Do not repair the device by yourself. Please contact authorized personnel. In order to avoid hazards a damaged mains cable must be replaced with an equivalent cable by the manufacturer or qualified specialist.
- Except for cleaning and maintenance work described in this manual, no other alterations of this device must be executed.
- Do not operate the device with an external timer or separate remote-control system.



### **CAUTION!**

*In order to ensure your children's safety, please keep all packaging (plastic bags, boxes, polystyrene etc.) out of their reach.*

*Do not allow small children to play with the foil as there is a danger of suffocation!*

- **This** appliance can be used by children aged from 8 years and above and persons with reduced physical, sensory or mental capabilities or lack of experience and knowledge if they have been given supervision or instruction concerning use of the appliance in a safe way and understand the hazards involved.
- **Cleaning** and user maintenance shall not be made by children unless they are older 8 years and supervised.
- **Keep** the appliance and its cord out of reach of children less than 8 years.
- **Children** should be supervised to ensure that they do not play with the appliance.
- The packaging must be undamaged. Check the device for any possible transport damage. Do not install a damaged device. In case of damage, please contact your distributor.

## Overview of the components

- |                                       |  |
|---------------------------------------|--|
| <b>A.</b> Switch (I) (variable speed) | <b>B.</b> Turbo Speed (II) (fixed speed) |
| <b>C.</b> Motor unit                  | <b>D.</b> Detachable shaft               |
| <b>E.</b> Cross blade                 | <b>F.</b> Multi-speed control knob       |
| <b>G.</b> Sealable flip lid           | <b>H.</b> 600ml BPA-free blender bottle  |
| <b>I.</b> Cross blade attachment      |  |

## Electrical connection

1. Connect the device to a duly installed 220-240V~ 50/60Hz protective contact socket.
2. Before inserting the plug into the socket, make sure that the mains voltage to be used matches that of the device. You can find this information on the nameplate.

## How to use the hand blender

### As a handheld blender

The hand blender is perfectly suited for preparing dips, sauces, soups, mayonnaise and baby food as well as for mixing and milkshakes.

1. Insert the blender shaft onto the motor unit until you hear the “click” that tells you it has locked.
2. To avoid splashing, first immerse the blade guard completely into the ingredients, plug in the appliance and then press and hold the switch (I) to work at the set speed (control knob F) or turbo switch (II).
3. Move the appliance slowly up and down and in circles to blend the ingredient.
4. Unplug then remove the blender shaft after use.
5. You can use the hand blender in the measuring beaker and just as well in any other vessel.

### As a personal blender

Make healthy smoothies and juices everywhere you go.

1. Place the blender bottle on a flat, secure surface.
2. Add chopped ingredients to the blender bottle, ensuring that they not exceed the maximum fill mark.
3. Insert the cross-blade attachment into the blender bottle and turn the attachment clockwise to secure it to the bottle.
4. Insert the motor unit on the top of the blender bottle until you hear the “click” that tells you it has locked.
5. Plug the blender into the electrical outlet.
6. Invert the blender bottle so that the motor unit is at the bottom and the bottle on top. With the bottle in one hand, use the other hand to press and hold the switch (I) to work at the set speed (control knob F) or turbo switch (II).
7. When you are finished blending the ingredients, release the button and unplug the blender.

## English

---

- Invert the blender bottle so that the motor unit is at the top, then remove the motor unit by pressing the ejection buttons to release it from the bottle.
- Remove the cross-blade attachment by twisting it in an anticlockwise direction and replace it with the sealable flip lid.

**Note:** Always ensure that the rubber gasket, located onto the inside bottom edge of the cross-blade attachment, is in place.

**Warning:** Maximum operation time is 1 minute. Allow to cool for 4 minutes before using the blender again.

## Cleaning

### Risk of electric shock!

Before you clean the hand blender, unplug the appliance from the power socket. Under no circumstances may the motor unit be cleaned by immersing it in water or holding it under running water.

- Clean the motor unit, the hand blender, with a moist cloth.
- After processing very salty food, you should rinse the blades right away.
- Ensure that water cannot permeate through the openings of the hand mixer. For stubborn soiling use a mild detergent on the cloth.
- Clean the rest of the attachment components under running water and dry them off well with a dish towel.

## Technical Data

Model No	HB-10C.023A	Insulation	
Voltage	AC 220-240V		
Frequency	50/60Hz	Continuous working time	≅ 1 min
Power	1000W	Intermission time	≅ 4 min

## Conformity

This product has been tested and produced according to all relevant current CE guidelines, such as:

-  - Electromagnetic compatibility Directive 2014/30/EU,  
- Low voltage Directive (LVD) Directive 2014/35/EU,  
- RoHS with its amendments Directive (EU) 2015/863,

and has been constructed in accordance with the latest safety regulations.

The CE mark attests this product with all relevant directives.

## Environment



### Please consider our environment

Do not dispose of the appliance in your normal domestic waste. **This product is subject to the European guideline 2012/19/EU.**

Dispose of the appliance through an approved disposal centre or at your community waste facility. Observe the currently applicable regulations. In case of doubt, please contact your waste disposal centre.

Dispose of all packaging materials in an environmentally responsible manner.

When you wish to dispose of the appliance, remove the cable and dispose it in an environmentally friendly way (e.g. recycling plant).

## Guarantee

This unit is covered by a 24 months (\*) warranty, from the purchase date, and covers the repair free of charges of the damaged due to the manufacturer fault or defected components. The distributor reserves the right to change the unit for an equivalent model.

The warranty does not cover any damaged caused by incorrect use, lightning, incorrect installation, external factors or any intentional damaged. The warranty does not cover damage thus attributable to falls, blows, spill, exposure to extreme environmental conditions or deterioration caused by normal use of plastic parts or keyboards, as well as by the use of batteries other than those specified in this manual.

For the repairing, during the warranty period, the unit shall be sent to the distributor or reseller, or to the address indicated by them, and must be jointed the warranty certificated and the respective original invoice or selling ticket, where the buying date is expressed indicated.

The consumer is protected by the guarantee provided by Directive 1999/44/CE of European Parliament and Council of 25 May.

(\*) Only for European Union countries

## Estimado Cliente

Obrigado por ter escolhido um produto HÆGER.

Os produtos HÆGER foram concebidos a pensar no bem-estar do consumidor, privilegiando os mais elevados padrões de qualidade, funcionalidade e design. Estamos certos da sua satisfação pela aquisição deste produto.

Partimos do princípio que o utilizador possui conhecimentos gerais sobre o manuseamento com eletrodomésticos.

Antes da primeira utilização, leia cuidadosa e totalmente estas instruções de utilização e de segurança e familiarize-se com as funções do aparelho. Guarde estas instruções e, se necessário, entregue-as a terceiros.

## Utilização

A varinha mágica destina-se ao processamento de pequenas quantidades de alimentos. Destina-se apenas à utilização a nível doméstico. A varinha mágica não está prevista para o uso a nível industrial.

## Instruções gerais de segurança

Para reduzir o risco de incêndio, choque elétrico ou ferimentos ao usar o aparelho, siga estas precauções básicas:



### AVISO:

**Não toque na ficha do cabo de alimentação com as mãos molhadas ou húmidas quando ligar ou desligar.  
Risco de morte por choque elétrico!**

- As lâminas são bastante afiadas! Manuseie-as com cuidado.
- Em caso de emergência, desligue o aparelho imediatamente.
- Segure a ficha ao desligar o cabo de alimentação; não puxe pelo cabo.
- Desligue a ficha antes de limpar ou fazer a manutenção.
- Verifique regularmente o dispositivo e cabo para sinais de danos. Não continue a utilizar o aparelho em caso de danos.
- Um cabo de alimentação danificado deve ser substituído imediatamente pelo fabricante ou um técnico. Não utilize o dispositivo com o cabo ou a ficha danificada.
- Não tente reparar o aparelho por si mesmo. Entre em contacto com o pessoal autorizado. A fim de evitar perigo para o utilizador o cabo de



alimentação danificado deve ser substituído por um cabo equivalente pelo fabricante ou por um especialista qualificado.

- Exceto para os trabalhos de limpeza e manutenção descritos neste manual, não se deve realizar nenhuma outra modificação no aparelho.
- Não opere o dispositivo com um temporizador externo ou sistema de controlo remoto separado.



### **Cuidado!**

*Para a segurança dos seus filhos, não deixe partes da embalagem (sacos plásticos, papelão, esferovite, etc.) ao alcance dos mesmos.*

*Não deixe crianças pequenas brincarem com a bolsa de plástico. Existe o perigo de asfixia!*

- **Este** aparelho pode ser utilizado por crianças com idade a partir de 8 anos e por pessoas com capacidades físicas, sensoriais ou mentais ou falta de experiência e conhecimento, se tiverem recebido supervisão ou instruções relativas à utilização do aparelho de forma segura e entender os riscos envolvidos. As crianças não devem brincar com o aparelho.
- **Qualquer limpeza** e ou manutenção não deve ser feito por crianças a não ser que tenham idade superior a 8 anos e sejam supervisionados.
- **Mantenha** o aparelho e o cabo de alimentação fora do alcance de crianças com menos de 8 anos.
- **As crianças** devem ser vigiadas para garantir que não brinquem com o aparelho.
- A embalagem deve estar em bom estado. Verifique o dispositivo para qualquer possível dano de transporte. Não instale um dispositivo danificado. Em caso de danos, contacte o seu distribuidor.

## **Elementos do aparelho**

- |   |  |
|---|--|
| <b>A.</b> Botão (I) Velocidade variável | <b>B.</b> Botão (II) (velocidade fixa)       |
| <b>C.</b> Corpo do motor                | <b>D.</b> Varinha em aço inox                |
| <b>E.</b> Lâmina cruzada                | <b>F.</b> Botão várias velocidades           |
| <b>G.</b> Tapa articulada               | <b>H.</b> Copo misturador 600ml livre de BPA |
| <b>I.</b> Acessório de lâmina cruzada   |  |

### Ligação Elétrica

1. Ligue o aparelho a uma tomada de 220-240V~ 50/60Hz, instalada corretamente.
2. Antes de colocar a ficha na tomada, verifique se a tensão da corrente corresponde a do aparelho. Os dados necessários encontram-se na placa de características.

### Como utilizar a sua varinha mágica

#### Como varinha mágica

A varinha mágica é perfeitamente adequada para preparar molhos, sopas, maioneses e comida para bebês bem como para misturar líquidos e batidos.

1. Insira o pé da varinha no bloco do motor até ouvir um "clique" que indica que está travado.
2. Para evitar salpicos, mergulhe primeiro completamente a proteção da lâmina nos ingredientes, ligue o aparelho à corrente e de seguida, prima o interruptor (I) para trabalhar na velocidade definida (botão de controlo F) ou no interruptor turbo (II).
3. Mova suavemente a varinha para cima e para baixo e com movimentos circular, para melhor misturar os ingredientes.
4. Quando acabar, desligue a ficha da tomada e retire o pé.
5. Pode utilizar a varinha no copo graduado, bem como em qualquer outro tipo de recipientes.

#### Como liquidificadora

Faça batidos e sumos saudáveis onde quer que vá.

1. Coloque o copo misturador em uma superfície plana e segura.
2. Adicione os ingredientes picados ao copo misturador, garantindo que eles não excedam a marca de preenchimento máximo.
3. Insira o acessório da lâmina cruzada no copo misturador e gire o acessório no sentido horário para prendê-lo ao frasco.
4. Insira a unidade do motor na parte superior do copo misturador até ouvir o "clique" que indica que ele está travado.
5. Ligue o liquidificador na tomada elétrica.
6. Inverta o copo misturador de modo que a unidade do motor esteja na parte inferior e o copo na parte superior. Com a garrafa em uma mão, use a outra mão para pressionar e segurar o interruptor (I) para trabalhar na velocidade definida (botão de controle F) ou no interruptor turbo (II).
7. Quando terminar de misturar os ingredientes, solte o botão e desligue o liquidificador.

8. Inverta a garrafa misturadora de forma que a unidade do motor esteja no topo e remova-a pressionando os botões de ejeção para liberá-la da garrafa.
9. Remova o acessório da lâmina cruzada, girando-o no sentido anti-horário e substitua-o pela tampa articulada.

**Nota: Verifique sempre se a junta de borracha, localizada na borda inferior interna do acessório da lâmina cruzada, está no lugar.**

**Aviso: O tempo máximo de operação é de 1 minuto. Deixe esfriar por 4 minutos antes de usar a varinha ou a liquidificadora novamente.**

## Limpeza

### Perigo de choque elétrico!

Retire sempre a ficha de rede da tomada, antes de limpar a varinha mágica. Nunca mergulhe o bloco do motor em água nem o coloque sob água corrente durante a limpeza.

- Limpe o bloco do motor, a varinha mágica, com um pano húmido.
- Após o processamento de alimentos muito salgados, deve lavar a lâmina de imediato.
- Certifique-se de que não há infiltração de água nas aberturas da varinha mágica. Em caso de maior sujidade, aplique um detergente suave no pano.
- Lave os acessórios sob água corrente e seque-os bem com um pano seco.

## Características técnicas

Modelo	HB-10C.023A	Proteção	
Voltagem	AC 220-240V		
Frequência	50/60Hz	Tempo de funcionamento contínuo	≅ 1 min
Potência	1000W	Tempo de descanso	≅ 4 min

## Conformidade CE

Este aparelho foi testado e produzido de acordo com todas as atuais diretivas relevantes da UE, tais como:

-  – Diretiva de Compatibilidade eletromagnética 2014/30/EU,  
 – Diretiva de Baixa tensão LVD 2014/35/EU,  
 – Diretiva RoHS e respetivas emendas (EU) 2015/863,

e foi fabricado de acordo com as mais recentes normas de segurança.

A marcação CE atesta este produto com todas as diretivas relevantes.

### Meio Ambiente



#### **Tenha sempre presente o nosso meio ambiente**

Nunca deite o aparelho no lixo doméstico normal.

**Este produto está em conformidade com a diretiva europeia 2012/19/EU.**

Elimine o aparelho através de um serviço de eliminação autorizado ou das entidades de eliminação locais.

Preste atenção às prescrições atuais válidas. Em caso de dúvida entre em contacto com a entidade de eliminação de resíduos.

Elimine todos os materiais de embalagem de forma ecológica.

Quando for se desfazer do aparelho, remova o cabo e elimina-lo de uma forma ambientalmente amigável (por exemplo, centro de reciclagem).

### Garantia

O importador garante este produto por um período de 24 meses (\*) a partir da data de compra, e cobre a reparação sem encargos com mão-de-obra e materiais, avarias devidas a defeitos de fabricação ou componentes defeituosos, reservando-se o responsável pela garantia, segundo o seu próprio critério, o direito de substituição por aparelho igual ou equivalente.

A garantia não cobre as avarias provocadas por uso indevido, instalação incorreta, descargas elétricas, dano intencional do aparelho ou por causas estranhas ao mesmo. A garantia não cobre assim danos atribuíveis a quedas, pancadas, derrame de líquidos, exposição a condições extremas do meio ambiente ou deterioração provocada pelo uso normal das partes plásticas ou teclados, bem como pelo uso de baterias diferentes das especificadas neste manual.

Se o aparelho avariar durante o período da garantia, deverá entrar em contacto com o estabelecimento vendedor e remeter o aparelho para o local por este indicado, fazendo-o acompanhar do certificado de garantia e respetiva prova de compra.

O consumidor goza de todas as garantias previstas na Diretiva 1999/44/CE do Parlamento Europeu e do Conselho, de 25 de maio.

(\*) Apenas para países da União Europeia

## Estimado cliente

Gracias por elegir un producto Haeger.

Haeger productos están diseñados para el bienestar de los consumidores, haciendo hincapié en los más altos estándares de calidad, funcionalidad y diseño. Estamos seguros de su satisfacción con la compra de este producto.

Suponemos que el usuario tiene conocimientos generales sobre el manejo de los aparatos eléctricos.

Lea con atención y, en su totalidad, las instrucciones de uso y seguridad y familiarícese con las funciones del aparato antes de la primera puesta en marcha. Conserve las instrucciones y entréguelas con el aparato si lo transfiriera a terceros.

## Uso adecuado

La batidora sirve exclusivamente para la elaboración de alimentos en pequeñas cantidades. Ha sido diseñado para el uso exclusivo en el ámbito doméstico privado. La batidora no está prevista para el uso comercial.

## Indicaciones generales de seguridad

Para reducir el riesgo de incendio, choque eléctrico, o lesiones personales al usar su electrodoméstico, sigue estas precauciones básicas:



### **ADVERTENCIA:**

***No toque el enchufe del cable de alimentación con las manos mojadas o húmedas al conectar o desconectar. ¡Peligro de muerte por descarga eléctrica!***

- Las cuchillas son muy afiladas. Maneje con cuidado.
- En caso de emergencia, desenchufe el aparato inmediatamente.
- Sujete el enchufe cuando desconecte de la toma de corriente; no tire del cable.
- Desconecte el enchufe antes de realizar una limpieza o una revisión.
- Compruebe regularmente si el aparato y el cable presentan indicaciones de que se hayan producido daños. No siga utilizando el aparato en caso de encontrar daños.
- El fabricante o un técnico deberán cambiar los cables de alimentación dañados inmediatamente. No utilice el aparato con el cable o el enchufe dañados.

- No repare el aparato usted mismo. Póngase en contacto con personal autorizado. Para evitar peligros, un cable dañado se sustituirá por otro equivalente y esto lo realizará el fabricante o un especialista cualificado.
- Excepto por los trabajos de limpieza y mantenimiento indicados e este manual, no se debe realizar ninguna otra modificación del aparato.
- No utilice el dispositivo con un temporizador externo o un sistema de control remoto independiente.



### **¡AVISO!**

*Para la seguridad de sus niños no deje material de embalaje (Bolsas de plástico, cartón, poliestireno etc.) a su alcance.*

*No deje jugar a los niños con la bolsa. ¡Existe peligro de asfixia!*

- **Este** aparato puede ser usado por niños de 8 o más años de edad y personas con capacidades físicas, sensoriales o mentales reducidas, o falta de experiencia y conocimientos, si reciben supervisión o instrucciones sobre el uso del aparato de forma segura y comprenden los riesgos implicados. Los niños no deben jugar con el aparato.
- **La limpieza** y el mantenimiento realizados por el usuario no los deben hacer los niños, a menos que tengan más de 8 años y estén supervisados.
- **Mantenga** el aparato y el cable fuera del alcance de niños menores de 8 años.
- **Los niños** deben ser vigilados para asegurarse de que no jueguen con el aparato.
- El embalaje debe estar en buen estado. Compruebe el dispositivo de posibles daños de transporte. No instale el equipo dañado. En caso de daño, por favor póngase en contacto con su distribuidor.
- Este aparato está diseñado para uso doméstico y no industriales.

## Indicación de los componentes

- |                                 |  |
|---------------------------------|--|
| A. Botón (I) Velocidad variable | B. Botón (II) (velocidad fija)         |
| C. Cuerpo del motor             | D. Eje destacable                      |
| E. Cuchillas cruzada            | F. Perilla de velocidad múltiple       |
| G. Tapa con cierre hermético    | H. Botella licuadora sin BPA de 600 ml |
| I. Accesorio de hoja cruzada    |  |

## **Conexión eléctrica**

1. Conecte el aparato a una caja de enchufe de contacto de protección 220-240V~ 50/60Hz e instalada por la norma.
2. Antes de introducir la clavija en la caja de enchufe, asegúrese que la tensión de la red sea equivalente a la de su aparato. Las indicaciones para esto las encontrará en la placa de identificación.

## **Cómo usar su batidora de mano**

### **Como una batidora de mano**

La batidora es ideal para preparar salsas, sopas, mayonesa y alimentos para bebés, así como para mezclar líquidos y batidos.

1. Inserte el eje de la batidora en la unidad del motor hasta que escuche el "clic" que le indica que se ha bloqueado.
2. Para evitar salpicaduras, primero sumerja el protector de la cuchilla completamente en los ingredientes, enchufe el aparato y luego presione el botón **(I)** para trabajar a la velocidad establecida (perilla de control **F**) o el botón de velocidad fija **(II)**.
3. Mueva suavemente la varilla hacia arriba y abajo y el movimiento circular para mezclar los mejores ingredientes.
4. Cuando haya terminado, desconecte el enchufe, y retire el pie.
5. Usted puede usar la batidora de mano en el vaso de medición y tan bien en cualquier otro recipiente.

### **Como una licuadora personal**

Prepare batidos y jugos saludables donde quiera que vaya.

1. Coloque la botella de la licuadora en una superficie plana y segura.
2. Agregue los ingredientes picados a la botella de la licuadora, asegurándose de que no excedan la marca de llenado máximo.
3. Inserte el accesorio de cuchilla cruzada en la botella de la licuadora y gire el accesorio en el sentido de las agujas del reloj para asegurarlo a la botella.
4. Inserte la unidad del motor en la parte superior de la botella de la licuadora hasta que escuche el "clic" que le indica que se ha bloqueado.
5. Enchufe la licuadora en el tomacorriente.
6. Invierta la botella de la licuadora para que la unidad del motor esté en la parte inferior y la botella en la parte superior. Con la botella en una mano, use la otra mano para presionar y mantener presionado el interruptor **(I)** para trabajar a la velocidad establecida (perilla de control **F**) o interruptor turbo **(II)**.

7. Cuando termine de mezclar los ingredientes, suelte el botón y desenchufe la licuadora.
8. Invierta la botella de la licuadora para que la unidad del motor esté en la parte superior, luego retire la unidad del motor presionando los botones de expulsión para liberarla de la botella.
9. Retire el accesorio de cuchilla cruzada girándolo en sentido antihorario y reemplácelo con la tapa con cierre hermético.

**Nota:** Asegúrese siempre de que la junta de goma, ubicada en el borde inferior interior del accesorio de cuchilla transversal, esté en su lugar.

**Advertencia:** el tiempo máximo de operación es de 1 minuto. Dejar enfriar durante 4 minutos antes de volver a usar la batidora licuadora.

## Limpieza

### ¡Peligro por descarga eléctrica!

Antes de limpiar el Set de la batidora de mano, extraiga siempre la clavija de red del enchufe. De ningún modo puede sumergir el bloque motor durante la limpieza en agua o mantenerlo bajo agua corriente.

- Limpie el bloque de motor, la batidora, con un paño húmedo.
- Tras la elaboración de alimentos más salado, lavado de las hojas de inmediato.
- Asegúrese de que no penetre agua en los orificios de la batidora. En caso de suciedad persistente añada al paño un detergente suave.
- Limpie los accesorios bajo agua corriente y séquelos bien con un paño.

## Datos técnicos

Modelo	HB-10C.023A	Protección	
Voltaje	AC 220-240V		
Frecuencia	50/60Hz	Tiempo de funcionamiento continuo	≅ 1 min
Potencia	1000W	Tiempo de descanso	≅ 4 min

## Conformidad CE

Este producto ha sido probado y producido de acuerdo con las normativas actuales y pertinentes, tales como:

-  - Directiva de compatibilidad electromagnética 2014/30/EU,  
- Directiva de baja tensión Directiva (LVD) 2014/35/EU,  
- Directiva RoHS y sus modificaciones (EU) 2015/863,



y ha sido construido de acuerdo con las últimas normas de seguridad.

La marca CE certifica este producto con todas las directivas relevantes relacionadas.

## La eliminación de la unidad



### Tenga en cuenta el medio ambiente

Nunca tirar el aparato a la basura normal.

### Este producto cumple con la Directiva Europea 2012/19/EU.

Elimine el aparato a través de una empresa de evacuación de basuras autorizada o por medio del centro de evacuación de basuras municipal.

Tenga en cuenta las normativas actuales en vigor. En caso de duda póngase en contacto con el centro de evacuación de basuras.

El material de embalaje debe desecharse de forma respetuosa con el medio ambiente.

Si desea desechar el aparato, corte el cable y entréguelo en el centro de evacuación de basuras municipal para su destrucción.

## Garantía

Este producto está cubierto por una garantía de 24 meses (\*) a partir de la fecha de compra, y abarca la reparación sin cargos de mano de obra y materiales, de los fracasos debido a defectos de fabricación o componentes defectuosos, reservándose el responsable de la garantía, de acuerdo a su propia discreción, el derecho a la sustitución por aparato igual o equivalente.

La garantía no cubre daños causados por mal uso, instalación inadecuada, descargas eléctricas, el daño intencional de los equipos o la misma causa extraña. La garantía no cubre los daños imputables a caídas, golpes, derrame de líquidos, exposición a condiciones extremas del medio ambiente o los daños causados por el uso normal de las piezas de plástico o teclados, así como por el uso de pilas o acumuladores distintas de las especificadas en el manual.

Si el mal funcionamiento del equipo durante el período de garantía, deberá ponerse en contacto con el vendedor establecimiento y enviar la unidad al lugar fijado por él, que le siguen el certificado de garantía y su prueba de compra.

El consumidor disfruta de todas las garantías previstas en la Directiva 1999/44/CE del Parlamento Europeo y del Consejo, de 25 de mayo.

(\*) Solo para países de la Unión Europea

## **Cher Client**

Merci d'avoir choisi un produit Haeger.

Les produits Haeger sont conçus pour le bien-être du consommateur, en insistant sur les plus hauts standards de qualité, de fonctionnalité et de design. Nous sommes certains de leur satisfaction à l'achat de ce produit.

Nous supposons que l'utilisateur détient des connaissances générales sur l'emploi des appareils électroménagers.

Avant la première mise en service, lisez attentivement le présent mode d'emploi et les instructions de sécurité et familiarisez-vous avec les fonctions de l'appareil. Conservez le présent mode d'emploi et le cas échéant, transmettez-le à des tiers.

## **Usage conforme**

Le mixeur est exclusivement réservé à la transformation de denrées alimentaires en petites quantités. Il est exclusivement réservé à l'utilisation ménagère. Il n'est pas prévu pour une application dans le domaine commercial.

## **Conseils généraux de sécurité**

Pour réduire le risque d'incendie, de choc électrique ou de blessure lors de l'utilisation de votre appareil, suivez ces précautions élémentaires :



### **AVERTISSEMENT :**

***Ne touchez pas la fiche sur le câble d'alimentation avec des mains mouillées ou humides lors du branchement ou débranchement. Risque de mort par électrocution !***

- Les lames sont très coupantes ! Manipulez-les avec soin.
- En cas d'urgence, débranchez immédiatement l'appareil.
- Tenez la fiche lorsque vous débranchez le câble secteur, ne tirez pas sur le câble.
- Débranchez la fiche avant de procéder au nettoyage ou à l'entretien.
- Inspectez régulièrement l'appareil et le câble pour être sûr qu'ils ne sont pas endommagés. Ne continuez pas d'utiliser l'appareil s'il est endommagé.
- Un câble secteur endommagé doit être remplacé sans délai par le fabricant ou par un technicien. N'utilisez pas un appareil dont le câble ou la fiche est endommagé.

- Ne réparez pas l'appareil vous-même. Veuillez contacter le personnel autorisé. Afin d'éviter les risques, un câble secteur endommagé doit être remplacé par un câble équivalent par le fabricant ou un spécialiste qualifié.
- Sauf pour les travaux de nettoyage et de maintenance décrits dans ce manuel, aucune altération de cet appareil n'est autorisée.
- Ne pas utiliser l'appareil avec une minuterie externe ou un système de commande à distance séparé.



### AVERTISSEMENT !

*Par mesure de sécurité vis-à-vis des enfants, ne laissez pas les emballages (sac en plastique, carton, polystyrène) à leur portée.*

*Ne pas laisser les jeunes enfants jouer avec le film. Il y a risque d'étouffement !*

- **Cet** appareil peut être utilisé par des enfants âgés de 8 ans et plus et des personnes ayant des capacités physiques, sensorielles ou mentales réduites, ou manquant d'expérience et de connaissances les dangers impliqués. Les enfants ne doivent pas jouer avec l'appareil.
- **Le nettoyage** et la maintenance par l'utilisateur ne doivent pas être effectués par des enfants à moins qu'ils soient âgés de 8 ans et sous surveillance.
- **Gardez** l'appareil et son cordon hors de la portée des enfants de moins de 8 ans.
- **Les enfants** doivent être surveillés pour s'assurer qu'ils ne jouent pas avec l'appareil.
- L'emballage doit être intact. Vérifiez l'appareil de tout dommage de transport possible. Ne pas installer un appareil endommagé. En cas de dommages, s'il vous plaît contactez votre distributeur.

## Description des différentes parties de l'appareil

- |                                       |                                     |
|---------------------------------------|-------------------------------------|
| A. Commutateur (I) (vitesse variable) | B. Commutateur (II) (vitesse fixe)  |
| C. Corps de moteur                    | D. Tige détachable                  |
| E. Lame croisée                       | F. Bouton de multi-vitesse          |
| G. Couvercle hermétique               | H. Flacon mélangeur, 600ml sans BPA |
| I. Fixation de la lame transversale   |                                     |

### Branchement électrique

1. Branchez l'appareil dans une prise de courant en bon état de fonctionnement de 220-240V~ 50/60Hz Hz.
2. Assurez-vous, avant de branchez le câble d'alimentation dans une prise de courant, que la tension électrique que vous allez utiliser convient à celle de l'appareil. Les données techniques de l'appareil se trouvent sur la plaque signalétique.

### Comment utiliser votre mélangeur à main

#### Comme mélangeur à main

Le mélangeur est parfaitement adapté pour la préparation des sauces, soupes, la mayonnaise et les aliments pour bébé, ainsi que mélange de liquides et des laits frappés.

1. Insérez l'axe du mélangeur dans l'unité moteur jusqu'à ce que vous entendiez le déclic indiquant que celui-ci s'est verrouillé.
2. Pour éviter les éclaboussures, plongez d'abord le protège-lame dans les ingrédients, branchez l'appareil, puis appuyez sur le commutateur (I) pour travailler à la vitesse réglée (bouton de commande F) ou du commutateur turbo (II).
3. Déplacez doucement la baguette de haut en bas et le mouvement circulaire pour meilleur mélanger les ingrédients.
4. Quand vous avez terminé, débranchez la fiche et retirez l'axe.
5. Vous pouvez utiliser le mélangeur à main dans le bécher de mesure et aussi bien dans tout autre récipient.

#### Comme mélangeur personnel

Préparez des smoothies et des jus de fruits sains partout où vous allez.

1. Placez le blender sur une surface plane et sécurisée.
2. Ajoutez les ingrédients hachés dans le mélangeur, en veillant à ce qu'ils ne dépassent pas la marque de remplissage maximale.
3. Insérez la fixation transversale de la lame dans la bouteille du mélangeur et tournez-la dans le sens des aiguilles d'une montre pour la fixer à la bouteille.
4. Insérez le bloc moteur sur le dessus du blender jusqu'à ce que vous entendiez le déclic indiquant que celui-ci s'est verrouillé.
5. Branchez le mélangeur dans la prise électrique.
6. Inversez le blender afin que le bloc moteur soit en bas et le flacon en haut. Avec le flacon dans une main, utilisez l'autre main pour maintenir enfoncé

le commutateur (I) afin de travailler à la vitesse réglée (bouton de commande F) ou avec le commutateur turbo (II).

7. Lorsque vous avez terminé de mélanger les ingrédients, relâchez le bouton et débranchez le mélangeur.
8. Retournez le blender afin que le bloc moteur soit en haut, puis retirez-le en appuyant sur les boutons d'éjection pour le dégager du flacon.
9. Retirez la fixation transversale de la lame en la tournant dans le sens inverse des aiguilles d'une montre et remplacez-la par le couvercle hermétique.

**Remarque : assurez-vous toujours que le joint en caoutchouc, situé sur le bord inférieur de la fixation de la lame croisée, est en place.**

**Avertissement : La durée maximale de fonctionnement est de 1 minute. Laisser refroidir pendant 4 minutes avant de réutiliser le mélangeur.**

## Nettoyage

### Risque de choc électrique

Avant de nettoyer le mixeur plongeant, débranchez la fiche de la prise secteur. Lors du nettoyage, ne pas plonger le bloc moteur 3 dans l'eau ni le maintenir sous l'eau courante.

- Nettoyez le bloc moteur, le mixeur plongeant, à l'aide d'un chiffon bien essoré.
- Après le traitement des aliments salés, se laver les lames immédiatement.
- Assurez-vous qu'aucune eau ne pénètre pas dans les ouvertures du mixeur plongeant. En cas de taches tenaces, appliquez un produit de nettoyage doux.
- Nettoyez les pièces à l'eau courante et séchez-les soigneusement à l'aide d'un chiffon sec.

## Données techniques

Modèle	HB-10C.023A	Protection	
Tension	AC 220-240V		
Fréquence	50/60Hz	Temps de fonctionnement continu	≅ 1 min
Puissance	1000W	Temps de repos	≅ 4 min

## Conformité CE

Ce produit a été testé et produit selon toutes les directives européennes actuelles applicables, tels que :

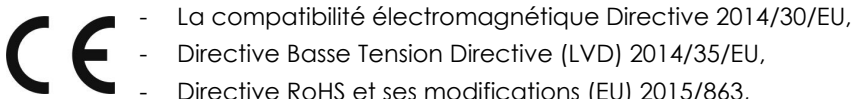

et a été construit en conformité avec les dernières normes de sécurité.

Le marquage CE atteste ce produit à toutes les directives relevant.

### Mise au rebut



#### Rappelons de notre environnement

L'appareil ne doit jamais être jeté dans la poubelle domestique normale.

#### **Ce produit est soumis à la directive européenne 2012/19/EU.**

Éliminez l'appareil par l'intermédiaire d'une entreprise de traitement des déchets autorisée ou via le service de recyclage de votre commune.

Veuillez respecter les règlements actuellement en vigueur. En cas de doutes, contactez votre organisation de recyclage.

Procédez à une élimination des matériaux d'emballage respectueuse de l'environnement.

Lorsque vous vous débarrassez de l'appareil, retirez le câble et l'éliminez dans un environnement (centre de recyclage, par exemple).

### Garantie

Ce produit est couvert par une garantie de 24 mois (\*) à compter de la date d'achat et couvre la réparation gratuitement avec le travail manuel et du matériel, des dommages dus à des défauts de fabrication ou de pièces défectueuses, en réservant les responsables sous garantie, selon sa propre discrétion, le droit de substitution, ou un appareil similaire.

La garantie ne couvre pas les dommages causés par une mauvaise utilisation, mauvaise installation, décharges électriques, dommage intentionnel de l'appareil ou les causes de l'étrange même. La garantie ne couvre pas les dommages attribuables à des chutes, ainsi, les bosses, les déversements, l'exposition à des conditions extrêmes de l'environnement ou les dommages causés par une utilisation normale des pièces en plastique ou des claviers, ainsi que par l'utilisation d'autres batteries que celles spécifiées dans le manuel.

Si l'appareil tombe en panne pendant la période de garantie, vous devez contacter l'établissement de vente et remettre l'appareil à l'endroit désigné par lui, lui causant d'accompagner le certificat de garantie et une preuve d'achat.

Le consommateur bénéficie de toutes les garanties prévues par la directive 1999/44/CE du Parlement européen et du Conseil du 25 Mai.

(\*) Seulement pour les pays de l'Union européenne

---

---

---

Meet the family



**HAEGERTEC, s.a.**

Edifício HAEGER – Pct. Cidade de Londres, 1  
Parque Industrial do Arneiro  
2660-456 S. Julião do Tojal  
PORTUGAL  
<http://www.haeger.pt>

Tel: +351 21 949 83 00 (Geral)  
Tel: +351 21 949 83 02 (pós-venda)  
Fax: +351 21 949 83 25  
e-mail: [assistencia@haeger.pt](mailto:assistencia@haeger.pt)  
e-mail: [comercial@haeger.pt](mailto:comercial@haeger.pt)

