

HÆGER



Table Electric grill / Grelhador elétrico de mesa
Parrilla eléctrica de mesa / Grill de table électrique

Top Grill * GR-240.015A



CE RoHS

User instructions / Instruções de uso
Instrucciones de uso / Mode d'emploi

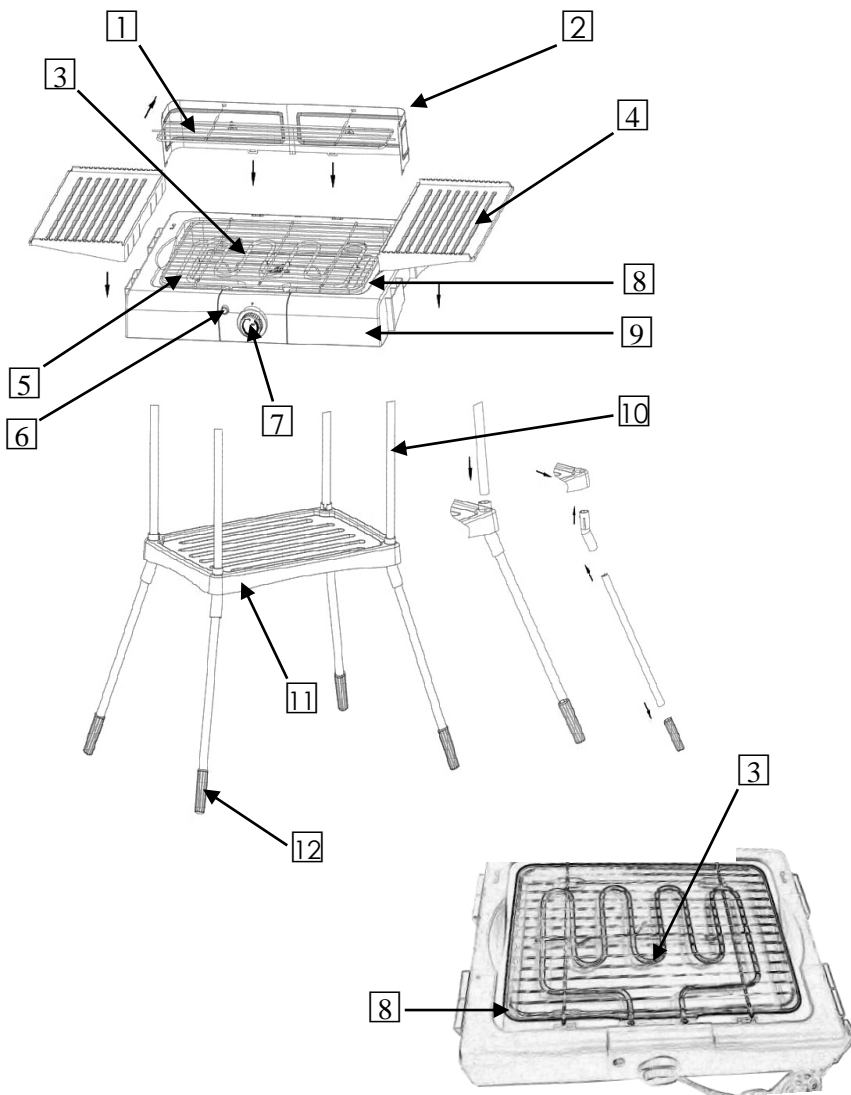

CAUTION : Hot surface
ATENÇÃO: Superfície quente
ATENCIÓN: Superficie caliente
ATTENTION : Surface chaude

Dear customer

Thank you for having chosen a HÆGER product.

The HÆGER products have been produced to think about the welfare of the consumer privileging the most raised standards of quality, functionality and assign. We are sure you will be happy with this appliance.

Before using the appliance for the first time please read carefully and thoroughly through these operating instructions and the safety advice, completely familiarising yourself with the appliance. Keep these instructions for future reference and pass them on to whoever might acquire the appliance at a future date.

General Safety Instructions

When using this or any other electrical appliance, always follow these basic safety precautions:



READ ALL INSTRUCTIONS BEFORE USE.

Danger for children

- **A power device is not a toy. After use, store it out of reach of children. Keep packing material (plastic bags, carton, etc.) out of reach of children.**
- **This appliance can be used by children aged from 8 years and above and persons with reduced physical, sensory or mental capabilities or lack of experience and knowledge if they have been given supervision or instruction concerning use of the appliance in a safe way and**

understand the hazards involved. Children shall not play with the appliance.

- **Cleaning and user maintenance shall not be made by children unless they are older 8 years and supervised.**
- **Keep the appliance and its cord out of reach of children less than 8 years.**



WARNING - To reduce the risk of fire, electric shock, or serious personal injury:

- The equipment should only be connected to an earthed socket installed in accordance with the regulations. It must be operated with an additional earth-leakage circuit-breaker with a rated tripping current not exceeding 30 mA.
- Make sure that the supply voltage corresponds with the voltage marked on the rating label.
- Always use the product on a flat, stable and heat-resistant surface.



WARNING: The temperature of accessible surfaces may be high when the appliance is operating. Make sure not to touch these hot parts of the appliance.

- Use the product in a well-ventilated area. Keep at least 4-6 inches of space on all sides of the product to allow adequate air circulation.
- Do not place the product on or near a gas or electric burner, or inside or on top of a heated oven or other heat source.
- Do not allow the product to touch curtains, wall coverings, clothing, dishtowels, or other flammable materials during its use.
- Do not move the product while it is plugged in. Allow the product to thoroughly cool before handling it.

- Do not use attachments not recommended for use with this product. Use only original spare parts.
- Do not use the product near water or other liquids.
- Do not place or drop the product into water or other liquids. If the product falls into water, immediately unplug it from the electrical outlet. **Do not touch or reach into the water.**
- Do not leave the product unattended while it is in use.
- The appliance is not intended to be operated by means of an external timer or separate remote-control system.
- Do not put any stress on the Power Cord where it connects to the product as the Power Cord could fray and break.
- Do not plug or unplug the product into/from an electrical outlet with a wet hand.
- Keep the product and its Power Cord away from heated surfaces.
- Never operate this product if it has a damaged Power Cord or Plug, is not working properly, has been dropped, damaged, or exposed to water or other liquids.
- If the supply cord is damaged, it must be replaced by the manufacturer or its service agent or a similarly qualified person in order to avoid a hazard.





CAUTION - To reduce the risk of personal injury or product/property damage:

- Do not allow the Power Cord to hang where it may be tripped over or pulled (e.g., over the edge of a table or counter).
- Distribute weight evenly on the grill shelf. Maximum weight: 2kg.

SPECIAL INSTRUCTIONS:

- The unit can be operated outdoors in dry weather. It must however not become wet.
- Please ensure that the thermostat is correctly inserted into the base, otherwise the unit cannot be used.
- The thermostat is fitted with a safety switch, making the heating element automatically switch off if the thermostat is removed from the unit. Do not touch the heating element when it is on, as it gets extremely hot.
- To avoid a circuit overload when using this product, do not operate another high-wattage product on the same electrical circuit.
- An extension cord is not recommended for use with this product, but if one must be used:
 - The marked electrical rating of the cord must be at least as great as that of the product.
 - Arrange the extension cord so that it does not hang where it can be tripped over or pulled unintentionally.

 **WARNING** - In order to avoid overheating this appliance shall not be covered by any solid or flexible material such as an aluminium tray, aluminium foil or trays made of other heat resistant material. The use of such items or materials on the grill would impair the safety of your product and could lead to serious damage.

 **WARNING** - Charcoal or similar combustible fuels must not be used with this appliance.

Parts description

- | | |
|--------------------|-----------------------|
| 1. Small grid | 2. Wind shield |
| 3. Heating element | 4. Side table |
| 5. Main grid | 6. Indicator light |
| 7. Thermostat knob | 8. Fat collector tray |
| 9. Base housing | 10. Stand tube |
| 11. Shelving plate | 12. Tube feet |

Electric connection

Before you plug the power plug into the power outlet, ensure that the mains voltage corresponds with that of the appliance. You can find information about this on the rating plate. Only connect the appliance to a properly installed earthed socket.

Assembling the unit

1. Remove any packaging material that may be present.
2. Clean the grids and tray with a moist cloth.
3. Attach the four tube feet (12) one by one on the lower stand tubes.
4. Attach the middle tubes connector on top and fit them on shelving plate (11).
5. Attach the upper four tubes (10) on the middle tube connector.
6. Attach the base housing (9) on the upper side of the stand tubes.
7. Fit the side tables (4), fat collector tray (8) and the heating element (3).
8. Fit the wind shield (2) and the main and small grid (5 & 1).
9. Your appliance is now ready to use.

Operation



Do not touch the hot parts of the device. If necessary, you should use an oven cloth and hold the device only by the handle or the recessed grip.

CAUTION: Do not use this product to cook or defrost frozen food. All food must be completely defrosted before cooking it with this product.

1. Connect the mains plug to the wall socket.
2. Pour cold water into the tray (8) up to the “MAX” Mark.
Note: Pour in the water until it reaches “MAX” mark on tray. You should always keep water in tray, in order to avoid flame caused by fat from food. For the first time use, it will presence smoke from heating tube.
3. Set the thermostat for the desired use: a low or medium temperature for warming or cooling, MAX. for rapid cooking and grilling. The indicator light (6) shuts off when the desired temperature is reached.
4. Put the food directly on the main grid (5). Never use plates, trays or aluminium foil beneath the food. The grilling time depends on the thickness of the food. Turn the food from time to time. The height of the grill grid can be adjusted in three options.
5. After using, please turn the thermostat to “0” and pull the plug out from socket.
6. When the unit has completely cooled, clean and dry it.

Cleaning and Maintenance

WARNING: Before cleaning the appliance, switch it off, unplug it from the mains socket and wait for it to cool down.

- Use a soft sponge dampened with lukewarm water and possibly regular dishwashing detergent to clean the plastic parts and the tray. Particular care should be taken when cleaning the part with the electrical controls, since the thermostat knob, heating element, etc. are not to be wet. Should this occur, dry carefully. Do not immerse the component with electrical controls in water or other liquids.
- To clean the cooking grill, use a brush with plastic bristles, warm water and normal dishwashing detergent. Rinse well with running water and dry carefully.
- Store the appliance in a dry place when not in use. If you are not going to use the appliance again in the future, it is recommended that you render it inoperative by cutting the power cord (first ensuring that the plug has been removed from the socket). Ensure that no parts of the appliance pose a risk to children who may come into contact with them.

Troubleshooting

- The heating element is fitted with a safety switch. This prevents the heating element being operated outside the grill tray. If the heating does not switch on, please check the connection, whether the heating element is fitted correctly into the housing.
- **Caution!** Improper repairs may lead to considerable danger to the user.

Technical Data

Model: GR-240.015A
Power supply: 220-240V~, 50/60Hz
Power consumption: 2200 - 2400W
Protection class: I

Conformity

This product has been tested and produced according to all relevant current CE guidelines, such as:

-  - electromagnetic compatibility Directive 2014/30/EU,
- Low voltage Directive (LVD) Directive 2014/35/EU,
- RoHS with its amendments Directive 2011/65/EU,

and has been constructed in accordance with the latest safety regulations.

The CE mark attests this product with all relevant directives.

Disposal – Environment policy

This appliance is marked according to the European directive 2012/19/EU on Waste Electrical and Electronic Equipment (WEEE).

By ensuring this product is disposed of correctly, you will help prevent potential negative consequences for the environment and human health, which could otherwise be caused by inappropriate waste handling of this product.



This symbol on the product, or on the documents accompanying the product, indicates that this appliance may not be treated as household waste. Instead it shall be handed over to the applicable collection point for the recycling of electrical and electronic equipment.

Before disposal, make the appliance unusable by cutting off the power cable.

Disposal must be carried out in accordance with local environmental regulations for waste disposal. For more detailed information about treatment, recovery and recycling of this product, please contact your local city office, your household waste disposal service or the shop where you purchased the product.

Guarantee

This unit is covered by a 24 months (*) warranty, from the purchase date, and covers the repair free of charges of the damaged due to the manufacturer fault or defected components. The distributor reserves the right to change the unit for an equivalent model.

The warranty does not cover any damaged caused by incorrect use, lightning, incorrect installation, external factors or any intentional damaged. The warranty does not cover damage thus attributable to falls, blows, spill, exposure to extreme environmental conditions or deterioration caused by normal use of plastic parts or keyboards, as well as by the use of batteries other than those specified in this manual.

For the repairing, during the warranty period, the unit shall be sent to the distributor or reseller, or to the address indicated by them, and must be jointed the warranty certificated and the respective original invoice or selling ticket, where the buying date is expressed indicated.

The consumer is protected by the guarantee provided by Directive 1999/44/CE of European Parliament and Council of 25 May.

(*) Only on European Union countries

Estimado Cliente

Obrigado por ter escolhido um produto HÆGER.

Os produtos HÆGER foram concebidos a pensar no bem-estar do consumidor, privilegiando os mais elevados padrões de qualidade, funcionalidade e design. Estamos certos da sua satisfação pela aquisição deste produto.

Antes da primeira utilização, leia cuidadosa e totalmente estas instruções de utilização e de segurança e familiarize-se com as funções do aparelho. Guarde estas instruções e, se necessário, entregue-as a terceiros.

Instruções gerais de segurança

When using this or any other electrical appliance, always follow these basic safety precautions:



READ ALL INSTRUCTIONS BEFORE USE.

Perigo para as crianças

- Um dispositivo elétrico não é um brinquedo. Após o uso, guarde-o fora do alcance das crianças. Guarde o material de embalagem (sacos de plástico, cartão, etc.) fora do alcance das crianças.
- Este aparelho pode ser utilizado por crianças com idade a partir de 8 anos e por pessoas com capacidades físicas, sensoriais ou mentais ou falta de experiência e conhecimento, se tiverem recebido supervisão ou instruções relativas à utilização do aparelho de forma segura e entender os riscos envolvidos.

- As crianças não devem brincar com o aparelho.
- Qualquer limpeza e ou manutenção não deve ser feito por crianças a não ser que tenham idade superior a 8 anos e sejam supervisionados.
- Mantenha o aparelho e o cabo de alimentação fora do alcance de crianças com menos de 8 anos.



AVISO - Para reduzir o risco de incêndio, choque elétrico ou ferimentos graves:

- O equipamento só deve ser ligado a uma tomada com terra instalada de acordo com os regulamentos. Deve funcionar com um disjuntor adicional com derivação à terra com uma corrente de disparo nominal não superior a 30 mA.
- Certifique-se de que a tensão de alimentação corresponda à voltagem indicada na etiqueta.
- Use sempre o produto em uma superfície plana, estável e resistente ao calor.



AVISO: A temperatura de superfícies acessíveis pode ser elevada quando o aparelho está em funcionamento. Certifique-se de não tocar nestas partes quentes do aparelho.

- Use o produto em uma área bem ventilada. Mantenha pelo menos 10 a 15 centímetros de espaço em todos os lados do produto para permitir a circulação de ar adequada.
- Não coloque o produto sobre ou perto de um queimador a gás ou elétrico, ou dentro ou em cima de um forno aquecido ou outra fonte de calor.

- Não permita que o produto toque em cortinas, revestimentos de parede, roupas, toalhas de prato ou outros materiais inflamáveis durante o uso.
- Não toque nas superfícies quentes do produto. Não mova o produto enquanto estiver ligado à tomada de energia. Deixe o produto esfriar completamente antes de manipulá-lo.
- Não use acessórios não recomendados para uso com este produto. Utilize apenas acessórios de origem.
- Não use o produto perto de água ou outros líquidos.
- Não coloque nem deixe cair o produto na água ou em outros líquidos. Se o produto cair na água, desligue-o imediatamente da tomada elétrica. **Não toque nem coloque a mão na água.**
- Não deixe o produto sem supervisão enquanto estiver em uso.
- O aparelho não deve ser operado por meio de um temporizador externo ou sistema de controle remoto separado.
- Não coloque qualquer pressão sobre o cabo de alimentação onde ele se liga ao produto, pois o cabo de alimentação pode se desgastar e quebrar.
- Não ligue ou desligue o produto a/de uma tomada elétrica com a mão molhada.
- Mantenha o produto e seu cabo de alimentação longe de superfícies aquecidas.
- Nunca opere este produto se ele tiver um cabo de alimentação ou ficha danificada, não estiver funcionando corretamente, tiver sofrido quedas, danos ou exposição à água ou outros líquidos.
- Se o cabo de alimentação estiver danificado, ele deve ser substituído pelo fabricante ou seu agente de serviço ou uma pessoa com qualificações semelhantes, a fim de evitar um risco.



CUIDADO - Para reduzir o risco de ferimentos pessoais ou danos ao produto/propriedade:

- Não permita que o cabo de alimentação fique pendurado onde possa ser tracionado ou puxado (por exemplo, sobre a borda de uma mesa ou balcão).
- Distribua o peso uniformemente nas prateleiras auxiliares. Peso máximo suportado: 2kg.

INSTRUÇÕES ESPECIAIS:

- A unidade pode ser operada ao ar livre em clima seco. No entanto, não deve ficar molhado.
- Certifique-se de que o termóstato está corretamente inserido na base, caso contrário o aparelho não poderá ser utilizado.
- O termóstato está equipado com um interruptor de segurança, fazendo com que a resistência de aquecimento se desligue automaticamente se o termóstato for removido do aparelho. Não toque na resistência quando esta estiver ligada, pois fica extremamente quente.
- Para evitar uma sobrecarga do circuito ao usar este produto, não opere outro produto de alta potência no mesmo circuito elétrico.
- Um cabo de extensão não é recomendado para uso com este produto, mas se um deve ser usado:
 - A classificação elétrica marcada do cabo deve ser pelo menos tão grande quanto a do produto.
 - Posicione o cabo de extensão de forma que ele não caia onde possa ser tropeçado ou puxado acidentalmente.



AVISO - Para evitar o sobreaquecimento, este aparelho não deve ser coberto por nenhum material sólido ou flexível, como por exemplo um tabuleiro de alumínio, papel alumínio ou tabuleiros feitos de outro material resistente ao calor. O uso de tais itens ou materiais na grelha iria comprometer a segurança do seu produto e pode causar sérios danos.



AVISO – Não deve usar carvão ou outros combustíveis similares neste aparelho.

Descrição dos componentes

- | | |
|-------------------------------|--------------------------------|
| 1. Grelha pequena | 2. Protetor corta vento |
| 3. Resistência de aquecimento | 4. Mesa lateral |
| 5. Grelha principal | 6. Luz indicadora |
| 7. Botão do termóstato | 8. Bandeja coletora de gordura |
| 9. Corpo base | 10. Tubo de suporte |
| 11. Prateleira | 12. Pés do tubo |

Ligação à eletricidade

Antes de ligar o cabo de alimentação na tomada eléctrica, verifique se a tensão da rede coincide com a do aparelho. Poderá encontrar informações sobre este na placa de identificação. Só ligue o aparelho a uma tomada de terra devidamente instalada.

Montagem da unidade

1. Remova qualquer material de embalagem que possa estar presente.
2. Limpe as grelhas e a bandeja com um pano húmido.
3. Prenda os quatro pés do tubo (12) um a um nos tubos inferiores de suporte.
4. Prenda o conector do tubo central na parte superior e encaixe-o na placa de prateleiras (11).
5. Prenda os quatro tubos superiores (10) no conector do tubo do meio.
6. Monte o corpo da base (9) no lado superior dos tubos do suporte.
7. Coloque as mesas laterais (4), o tabuleiro de recolha de gordura (8) e o elemento de aquecimento (3).
8. Monte o protetor corta vento (2) e as grades principal e pequena (5 e 1).
9. Seu aparelho está pronto para uso.

Utilização



Não toque nas partes quentes do dispositivo. Se necessário, use um pano para forno.

CUIDADO: Não use este produto para cozinhar ou descongelar alimentos congelados. Todos os alimentos devem ser completamente descongelados antes de cozinhá-lo com este produto.

1. Ligue a ficha à tomada de parede.
2. Despeje água fria no tabuleiro (8) até à marca “MAX”.

Nota: Despeje a água até atingir a marca “MAX” no tabuleiro. Deverá sempre manter a água na bandeja, a fim de evitar chamas

causadas pela gordura dos alimentos. Durante a primeira utilização, notará algum fumo na resistência de aquecimento.

3. Ajuste o termostato para o uso desejado: uma temperatura baixa ou média para aquecimento ou resfriamento, MAX. para cozinhar e grelhar rapidamente. A luz indicadora (6) desliga-se quando a temperatura desejada é alcançada.
4. Coloque o alimento diretamente na grelha principal (5). Nunca use pratos, bandejas ou folhas de alumínio por baixo dos alimentos. O tempo de cozimento depende da espessura da comida. Vire a comida de vez em quando. A altura da grelha pode ser ajustada em três opções.
5. Após o uso, por favor, gire o termostato para “0” e retire a ficha de alimentação da tomada.
6. Quando a unidade estiver completamente arrefecida, limpe-a e seque-a.

Limpeza e Manutenção

ATENÇÃO: Antes de limpar o aparelho, desligue-o, retire a ficha da tomada de corrente e aguarde que arrefeça.

- Use uma esponja macia humedecida com água morna e detergente comum para limpar as peças plásticas e a bandeja. Tome especial cuidado ao limpar a peça com os controles elétricos, já que o botão do termostato, o elemento de aquecimento etc. não devem ser molhados. Se isso ocorrer, seque com cuidado. Não mergulhe o componente com controles elétricos em água ou outros líquidos.
- Para limpar a grelha, utilize uma escova com cerdas de plástico, água morna e detergente normal para louça. Enxaguar bem com água corrente e secar com cuidado.
- Guarde o aparelho em local seco quando não estiver em uso. Se não for usar o dispositivo novamente no futuro, é recomendável

deixá-lo inoperante cortando o cabo de alimentação (primeiro, certificando-se de que a ficha foi removida da tomada). Certifique-se de que nenhuma parte do aparelho representa um risco para as crianças que possam entrar em contato com elas.

Resolução de problemas

- O elemento de aquecimento está equipado com um interruptor de segurança. Isso evita que o elemento de aquecimento seja operado fora do corpo da base. Se o aquecimento não ligar, verifique a ligação, se o elemento de aquecimento está encaixado corretamente no alojamento base.
- **Cuidado!** Reparações indevidas poderão conduzir a perigos consideráveis para o utilizador.

Características técnicas

Modelo:..... GR-240.015A

Alimentação da corrente: 220-240V~, 50/60Hz

Consumo de energia:..... 2200-2400W

Classe de proteção: I

Conformidade CE

Este aparelho foi testado e produzido de acordo com todas as atuais diretivas relevantes da UE, tais como:

-  – Diretiva de Compatibilidade eletromagnética 2014/30/EU,
– Diretiva de Baixa tensão LVD 2014/35/EU,
– Diretiva RoHS e respetivas alterações 2011/65/CE

e foi fabricado de acordo com as mais recentes normas de segurança.

A marcação CE atesta este produto com todas as diretivas relevantes.

Eliminação – Política ambiental

Este aparelho está classificado de acordo com a Directiva Europeia 2012/19/EU sobre Resíduos de equipamento eléctrico e electrónico (CEE).

Ao garantir a eliminação adequada deste produto, estará a ajudar a evitar potenciais consequências negativas para o ambiente e para a saúde pública, que poderiam derivar de um manuseamento de desperdícios inadequado deste produto.



O símbolo no produto, ou nos documentos que acompanham o produto, indica que este aparelho não pode receber um tratamento semelhante ao de um desperdício doméstico.

■ Pelo contrário, deverá ser depositado no respectivo centro de recolha para a reciclagem de equipamento eléctrico e electrónico.

Antes da eliminação, torne o aparelho inutilizável cortando o cabo de alimentação. Respeite as normas locais relativas à eliminação de resíduos e entregue-o nos devidos centros de escoamento. Para obter informações mais detalhadas sobre o tratamento, a recuperação e a reciclagem deste produto, contacte o Departamento na sua localidade, o seu serviço de eliminação de desperdícios domésticos ou a loja onde adquiriu o produto.

Garantia

O importador garante este produto por um período de 24 meses (*) a partir da data de compra, e cobre a reparação sem encargos com mão-de-obra e materiais, avarias devidas a defeitos de fabricação ou componentes defeituosos, reservando-se o responsável pela garantia, segundo o seu próprio critério, o direito de substituição por aparelho igual ou equivalente.

A garantia não cobre as avarias provocadas por uso indevido, instalação incorrecta, descargas eléctricas, dano intencional do aparelho ou por causas estranhas ao mesmo. A garantia não cobre assim danos atribuíveis a quedas, pancadas, derrame de líquidos, exposição a condições extremas do meio ambiente ou deterioração provocada pelo uso normal das partes plásticas ou teclados, bem como pelo uso de baterias diferentes das especificadas neste manual.

Se o aparelho avariar durante o período da garantia, deverá entrar em contacto com o estabelecimento vendedor e remeter o aparelho para o local por este indicado, fazendo-o acompanhar do certificado de garantia e respectiva prova de compra.

O consumidor goza de todas as garantias previstas na Directiva 1999/44/CE do Parlamento Europeu e do Conselho, de 25 de maio.

(*) Apenas para países da União Europeia

Estimado cliente

Gracias por elegir un producto HÆGER.

Los productos HÆGER están diseñados para el bienestar de los consumidores, haciendo hincapié en los más altos estándares de calidad, funcionalidad y diseño. Estamos seguros de su satisfacción con la compra de este producto.

Suponemos que el usuario tiene conocimientos generales sobre el manejo de los aparatos eléctricos.

Lea con atención y, en su totalidad, las instrucciones de uso y seguridad y familiarícese con las funciones del aparato antes de la primera puesta en marcha. Conserve las instrucciones y entréguelas con el aparato si lo transfiriera a terceros.

Indicaciones generales de seguridad

Cuando utilice este o cualquier otro aparato eléctrico, siga siempre estas precauciones básicas de seguridad:



LEA TODAS LAS INSTRUCCIONES ANTES DE USAR

Peligro para los niños

- **Un dispositivo eléctrico no es un juguete. Después de su uso, guárdelo fuera del alcance de los niños. Mantenga el material de embalaje (bolsas de plástico, cartón, etc.) fuera del alcance de los niños.**
- **Este aparato puede ser usado por niños de 8 o más años de edad y personas con capacidades físicas, sensoriales o mentales reducidas, o falta de experiencia y conocimientos, si reciben supervisión o instrucciones sobre el uso del aparato de forma segura y comprenden**

los riesgos implicados. Los niños no deben jugar con el aparato.

- La limpieza y el mantenimiento del usuario no deben ser realizados por niños menores de 8 años, y en este caso con supervisión.
- Mantenga el aparato y el cable fuera del alcance de niños menores de 8 años.



ADVERTENCIA: para reducir el riesgo de incendio, descarga eléctrica o lesiones personales graves:

- El aparato se debe conectar a una toma de corriente con conexión a tierra y que cumpla la normativa aplicable. Debe funcionar con un disyuntor adicional con derivación a tierra para una corriente de desconexión de régimen que no exceda los 30mA.
- Asegúrese de que la tensión de la red coincide con la tensión indicada en la placa de características.
- Utilice siempre el producto sobre una superficie plana, estable y resistente al calor.



ADVERTENCIA: La temperatura de las superficies accesibles puede ser alta cuando el aparato está funcionando. Asegúrese de no tocar estas partes calientes del aparato.

- Utilice el producto en un área bien ventilada. Mantenga al menos 10-15 centímetros de espacio en todos los lados del producto para permitir una circulación de aire adecuada.
- No coloque el producto sobre o cerca de un quemador de gas o eléctrico, o dentro o encima de un horno caliente u otra fuente de calor.

- No permita que el producto toque cortinas, revestimientos de paredes, ropa, paños de cocina u otros materiales inflamables durante su uso.
- No toque las superficies calientes del producto. No mueva el producto mientras está enchufado. Deje que el producto se enfríe completamente antes de manipularlo.
- No utilice accesorios no recomendados para su uso con este producto. Solamente utilice accesorios originales.
- No utilice el producto cerca de agua u otros líquidos.
- No coloque ni deje caer el producto en agua u otros líquidos. Si el producto cae al agua, desenchúfelo inmediatamente de la toma eléctrica. **No toque ni ponga su mano en el agua.**
- No deje el producto desatendido mientras esté en uso. El aparato no está diseñado para funcionar con un temporizador externo o un sistema de control remoto separado.
- No ponga presión sobre el cable de alimentación donde se conecta con el producto, ya que podría desgastarse y romperse.
- No enchufe ni desenchufe el producto en una toma de corriente eléctrica con una mano húmeda.
- Mantenga el producto y su cable de alimentación lejos de superficies calientes.
- Nunca opere este producto si tiene un cable de alimentación o enchufe dañado, no funciona correctamente, se ha caído, dañado o ha estado expuesto a agua u otros líquidos.
- Si el cable de alimentación está dañado, debe ser reemplazado por el fabricante o su agente de servicio o una persona con calificaciones similares para evitar un peligro.





PRECAUCIÓN - Para reducir el riesgo de lesiones personales o daños al producto/propiedad:

- No permita que el cable de alimentación cuelgue donde pueda tropezarse o tirarse (por ejemplo, sobre el borde de una mesa o mostrador).
- Distribuya el peso uniformemente en el estante de la parrilla. Peso máximo soportado: 2kg.

INSTRUCCIONES ESPECIALES:

- La unidad puede operarse al aire libre en clima seco. Sin embargo, no debe mojarse.
- Asegúrese de que el termostato está correctamente insertado en la base, de lo contrario, no podrá utilizarse la unidad.
- El termostato está equipado con un interruptor de seguridad, de forma que la resistencia de calentamiento se apaga automáticamente si el termostato se retira del aparato. No toque sobre la resistencia cuando esté encendida, ya que alcanza una temperatura muy alta.
- Para evitar una sobrecarga del circuito al usar este producto, no opere otro producto de alto vatio en el mismo circuito eléctrico.
- Con este producto se proporciona un cable de alimentación corto. No se recomienda usar un cable de extensión con este producto, pero si se debe usar uno:
 - La calificación eléctrica marcada del cable debe ser al menos tan grande como la del producto.
 - Arregle el cable de extensión para que no cuelgue donde se pueda tropezar o tirar de él involuntariamente.

 **ADVERTENCIA:** para evitar el sobrecalentamiento, este aparato no debe estar cubierto por ningún material sólido o flexible, como una bandeja de aluminio, papel de aluminio o bandejas de otro material resistente al calor. El uso de dichos elementos o materiales en la parrilla podría afectar la seguridad de su producto y provocar daños graves.

 **ADVERTENCIA:** No se deben usar carbón o combustibles similares con este aparato.

Descripción de las piezas

- | | |
|-------------------------|---------------------------------|
| 1. Rejilla pequeña | 2. Protector contra el viento |
| 3. Elemento calefactor | 4. Mesa auxiliar |
| 5. Rejilla principal | 6. Luz indicadora |
| 7. Botón del termostato | 8. Bandeja de recogida de grasa |
| 9. Carcasa base | 10. Tubo de soporte |
| 11. Estante | 12. Pies de tubo |

Conexión eléctrica

Antes de enchufar en la toma, asegúrese de que la tensión se corresponda con la del aparato. Encontrará información al respecto en la placa identificador. Conecte el aparato exclusivamente a una toma de corriente con toma de tierra correctamente instalada.

Montaje de la unidad

1. Retire cualquier material de embalaje que pueda estar presente.
2. Limpie las rejillas y la bandeja con un paño húmedo.
3. Coloque los cuatro pies de tubo (12) uno por uno en los tubos de soporte inferiores.
4. Coloque el conector de los tubos intermedios en la parte superior y colóquelos en la placa de la estantería (11).
5. Conecte los cuatro tubos superiores (10) en el conector del tubo medio.
6. Coloque la carcasa de la base (9) en la parte superior de los tubos del soporte.
7. Monte las mesas laterales (4), la bandeja de recogida de grasa (8) y el elemento calefactor (3).
8. Coloque el protector contra el viento (2) y la rejilla principal y pequeña (5 y 1).
9. Su aparato ya está listo para usar.

Utilización



No toque las partes calientes del dispositivo. Si es necesario, debe usar un paño de horno y sujetar el dispositivo solo por el asa o el agarre empotrado.

PRECAUCIÓN: No use este producto para cocinar o descongelar alimentos congelados. Todos los alimentos deben descongelarse completamente antes de cocinarlos con este producto.

1. Conecte el enchufe a la toma de corriente.
2. Vierta agua fría en la bandeja (8) hasta la marca “MAX”.

Nota: vierta el agua hasta que alcance la marca “MAX” en la bandeja. Siempre debe mantener el agua en la bandeja, para

evitar las llamas causadas por la grasa de los alimentos. Para el uso por la primera vez, se percibirá un poco de humo en el elemento calefactor.

3. Ajuste el termostato para el uso deseado: una temperatura baja o media para calentar o enfriar, MÁX para cocinar rápido y asar a la parrilla. La luz indicadora (6) se apaga cuando se alcanza la temperatura deseada.
4. Coloque los alimentos directamente en la rejilla principal (5). Nunca utilice platos, bandejas o papel de aluminio debajo de los alimentos. El tiempo de asado depende del grosor de la comida. Gire la comida de vez en cuando. La altura de la rejilla de la parrilla se puede ajustar en tres opciones.
5. Después de usarlo, gire el termostato a "0" y saque el enchufe del tomacorriente.
6. Cuando la unidad se haya enfriado completamente, límpiela y séquela.

Limpeza y Manutención

ADVERTENCIA: Antes de limpiar el aparato, apáguelo, desenchúfelo de la toma de corriente y espere a que se enfríe.

- Utilice una esponja suave humedecida con agua tibia y, posiblemente, un detergente para lavavajillas normal para limpiar las piezas de plástico y la bandeja. Se debe tener especial cuidado al limpiar la parte con los controles eléctricos, ya que la perilla del termostato, el elemento de calentamiento, etc. no deben estar húmedos. Si esto ocurre, seque con cuidado. No sumerja el componente con controles eléctricos en agua u otros líquidos.
- Para limpiar la parrilla de cocción, use un cepillo con cerdas de plástico, agua tibia y detergente para lavavajillas normal. Enjuague bien con agua corriente y seque cuidadosamente.

- Almacene el aparato en un lugar seco cuando no esté en uso. Si no va a volver a utilizar el dispositivo en el futuro, se recomienda que deje de utilizarlo cortando el cable de alimentación (primero asegúrese de haber retirado el enchufe de la toma). Asegúrese de que ninguna parte del aparato suponga un riesgo para los niños que puedan entrar en contacto con ellos.

Resolución de problemas

- El elemento calefactor está equipado con un interruptor de seguridad. Esto evita que el elemento de calentamiento sea operado fuera de la carcasa base de la parrilla. Si la calefacción no se enciende, compruebe la conexión, si el elemento calefactor está instalado correctamente en la carcasa.
- **¡Cuidado!** Una reparación inadecuada puede suponer riesgos significativos para el usuario.

Datos técnicos

Modelo:.....GR-240.015A

Suministro de tensión:.....220-240V~, 50/60Hz

Consumo de energía:.....2200-2400W

Clase de protección:I

Conformidad CE

Este producto ha sido probado y producido de acuerdo con las normativas actuales y pertinentes, tales como:

 - Directiva de compatibilidad electromagnética 2014/30/EU,

- Directiva de baja tensión Directiva (LVD) 2014/35/EU,

- Directiva RoHS e sus modificaciones 2011/65/UE

y ha sido construido de acuerdo con las últimas normas de seguridad.

La marca CE certifica este producto con todas las directivas relevantes relacionadas.

Disposición – La política ambiental

Este aparato lleva el marcado CE en conformidad con la Directiva 2012/19/EU del Parlamento Europeo y del Consejo sobre residuos de aparatos eléctricos y electrónicos (RAEE).

La correcta eliminación de este producto evita consecuencias negativas para el medioambiente y la salud.



El símbolo en el producto o en los documentos que se incluyen con el producto, indica que no se puede tratar como residuo doméstico. Es necesario entregarlo en un punto de  recogida para reciclar aparatos eléctricos y electrónicos.

Para su eliminación, inutilice el aparato cortando el cable de alimentación.

Deséchelo con arreglo a las normas medioambientales locales y entréguelo en un centro de reciclaje. Para obtener información más detallada sobre el tratamiento, recuperación y reciclaje de este producto, póngase en contacto con el ayuntamiento, con el servicio de eliminación de residuos urbanos o la tienda donde adquirió el producto.

Garantía

Este producto está cubierto por una garantía de 24 meses (*) a partir de la fecha de compra, y abarca la reparación sin cargos de mano de obra y materiales, de los fracasos debido a defectos de fabricación o componentes defectuosos, reservándose el responsable de la garantía, de acuerdo a su propia discreción, el derecho a la sustitución por aparato igual o equivalente.

La garantía no cubre daños causados por mal uso, instalación inadecuada, descargas eléctricas, el daño intencional de los equipos o la misma causa extraña. La garantía no cubre los daños imputables a caídas, golpes, derrame de líquidos, exposición a condiciones extremas del medio ambiente o los daños causados por el uso normal de las piezas de plástico o teclados, así como por el uso de pilas o acumuladores distintas de las especificadas en el manual.

Si el mal funcionamiento del equipo durante el período de garantía, deberá ponerse en contacto con el vendedor establecimiento y enviar la unidad al lugar fijado por él, que le siguen el certificado de garantía y su prueba de compra.

El consumidor disfruta de todas las garantías previstas en la Directiva 1999/44/CE del Parlamento Europeo y del Consejo, de 25 de mayo.

(*) Solo para países de la Unión Europea

Cher Client

Merci d'avoir choisi un produit HÆGER.

Les produits HÆGER sont conçus pour le bien-être du consommateur, en insistant sur les plus hauts standards de qualité, de fonctionnalité et de design. Nous sommes certains de leur satisfaction à l'achat de ce produit.

Nous supposons que l'utilisateur détient des connaissances générales sur l'emploi des appareils électroménagers.

Avant la première mise en service, lisez attentivement le présent mode d'emploi et les instructions de sécurité et familiarisez-vous avec les fonctions de l'appareil. Conservez le présent mode d'emploi et le cas échéant, transmettez-le à des tiers.

Conseils généraux de sécurité

Lorsque vous utilisez cet appareil ou tout autre appareil électrique, respectez toujours les précautions de sécurité élémentaires :



LISEZ TOUTES LES INSTRUCTIONS AVANT L'UTILISATION.

Danger pour les enfants

- **Un appareil électrique n'est pas un jouet. Après utilisation, rangez-le hors de la portée des enfants. Gardez le matériel d'emballage (sacs en plastique, carton, etc.) hors de la portée des enfants.**
- **Cet appareil peut être utilisé par les enfants de 8 ans et plus et les personnes atteintes de handicap mental, physique ou sensoriel ou les personnes qui manquent**

d'expérience ou de connaissances s'ils sont supervisés ou s'ils ont reçu des instructions à propos de l'utilisation de l'appareil d'une manière sûre et s'ils en comprennent les dangers. Les enfants ne doivent pas jouer avec l'appareil.

- Le nettoyage et l'entretien par l'utilisateur ne peuvent pas être effectués par les enfants à moins qu'ils soient âgés de plus de 8 ans et supervisés.
- Conservez l'appareil et son cordon hors de portée des enfants de moins de 8 ans.



AVERTISSEMENT - Pour réduire les risques d'incendie, de choc électrique ou de blessures graves :

- L'appareil doit être branché sur une prise de terre installée selon les normes en vigueur. Il doit être utilisé avec un disjoncteur différentiel supplémentaire à courant de déclenchement nominal ne dépassant pas 30 mA.
- Assurez-vous que la tension d'alimentation correspond à la tension indiquée sur la fiche signalétique.
- Utilisez toujours le produit sur une surface plane, stable et résistante à la chaleur.



AVERTISSEMENT : La température des surfaces accessibles peut être élevée lorsque l'appareil est en marche. Veillez à ne pas toucher ces parties chaudes de l'appareil.

- Utilisez le produit dans un endroit bien ventilé. Laissez au moins 4 à 6 pouces d'espace de chaque côté du produit pour permettre une circulation d'air adéquate.

- Ne placez pas le produit sur ou à proximité d'un brûleur à gaz ou électrique, ni à l'intérieur ni sur le dessus d'un four chauffé ou d'une autre source de chaleur.
- Ne laissez pas le produit toucher les rideaux, les revêtements muraux, les vêtements, les torchons ou tout autre matériau inflammable lors de son utilisation.
- Ne touchez pas les surfaces chaudes du produit. Ne déplacez pas le produit lorsqu'il est branché. Laissez-le refroidir complètement avant de le manipuler.
- N'utilisez pas d'accessoires non recommandés pour ce produit. N'utilisez que les accessoires d'origine.
- N'utilisez pas le produit à proximité d'eau ou de tout autre liquide.
- Ne placez pas et ne laissez pas tomber le produit dans de l'eau ou dans tout autre liquide. Si le produit tombe dans l'eau, débranchez-le immédiatement de la prise de courant. **Ne touchez pas et ne mettez pas votre main dans l'eau.**
- Ne laissez pas le produit sans surveillance pendant son utilisation.
- L'appareil n'est pas conçu pour être utilisé avec une minuterie externe ou un système de télécommande séparé.
- N'exercez aucune contrainte sur le cordon d'alimentation lorsqu'il se connecte au produit, car celui-ci pourrait s'effiloche et se rompre.
- Ne branchez pas et ne débranchez pas le produit dans une prise électrique avec les mains mouillées.
- Maintenez le produit et son cordon d'alimentation à l'écart des surfaces chauffées.
- N'utilisez jamais ce produit si son cordon d'alimentation ou sa fiche est endommagé, s'il ne fonctionne pas correctement, s'il est tombé, s'il a été endommagé ou s'il a été exposé à de l'eau ou à tout autre liquide.

- Si le cordon d'alimentation est endommagé, il doit être remplacé par le fabricant, son agent de service ou une personne de qualification similaire pour éviter tout risque.





MISE EN GARDE - Pour réduire les risques de blessure corporelle ou de dégât matériel / matériel :

- Ne laissez pas le cordon d'alimentation pendre à des endroits où il pourrait trébucher ou être tiré (par exemple, au bord d'une table ou d'un comptoir).
- Répartissez le poids uniformément sur les tables d'appoint. Poids maximum supporté : 2kg.

INSTRUCTIONS SPÉCIALES

- L'appareil peut être utilisé à l'extérieur par temps sec. Il ne faut cependant pas devenir mouillé.
- Assurez-vous que le thermostat est correctement inséré dans la base, sinon l'appareil ne peut pas être utilisé.
- Le thermostat est équipé d'un interrupteur de sécurité qui permet à l'élément chauffant de s'éteindre automatiquement si le thermostat est retiré de l'appareil. Ne touchez pas l'élément chauffant lorsqu'il est allumé, car il fait extrêmement chaud.
- Pour éviter une surcharge du circuit lors de l'utilisation de ce produit, ne faites pas fonctionner un autre produit à haute puissance sur le même circuit électrique.
- Une rallonge n'est pas recommandée avec ce produit, mais s'il faut en utiliser une :
 - Les caractéristiques électriques marquées du cordon doivent être au moins aussi grandes que celles du produit.
 - Disposez la rallonge de manière à ce qu'elle ne pende pas dans les endroits où elle pourrait être trébuchée ou tirée involontairement.

 **AVERTISSEMENT** - Afin d'éviter toute surchauffe, cet appareil ne doit pas être recouvert de matériau solide ou flexible tel qu'un plateau en aluminium, une feuille d'aluminium ou des plateaux en un autre matériau résistant à la chaleur. L'utilisation de tels éléments ou matériaux sur le grill nuirait à la sécurité de votre produit et pourrait causer de graves dommages.

 **AVERTISSEMENT** - Le charbon de bois ou des combustibles similaires ne doivent pas être utilisés avec cet appareil.

Description des pièces

- | | |
|-------------------------|------------------------------|
| 1. Petite grille | 2. Pare-vent |
| 3. Élément chauffant | 4. Table d'appoint |
| 5. Grille principale | 6. Témoin lumineux |
| 7. Bouton de thermostat | 8. Bac collecteur de graisse |
| 9. Boîtier de base | 10. Tube support |
| 11. Étagère | 12. Pieds pour le tube |

Connexion électrique

Avant de brancher la fiche électrique à une prise, assurez-vous que la tension corresponde à celle de l'appareil. Trouvez les informations sur ce sujet sur sa plaque signalétique. Ne branchez l'appareil qu'à une prise correctement reliée à la terre.

Assemblage de l'unité

1. Retirez tous les matériaux d'emballage éventuellement présents.
2. Nettoyez les grilles et le plateau avec un chiffon humide.
3. Fixez les quatre pieds de tube (12) un à un sur les tubes inférieurs du support.
4. Fixez le connecteur des tubes en haut et fixez-les sur l'étagère (11).
5. Fixez les quatre tubes supérieurs (10) sur le connecteur de tube.
6. Fixez le boîtier de base (9) sur la face supérieure des tubes du support.
7. Montez les tablettes latérales (4), le bac collecteur de graisse (8) et l'élément chauffant (3).
8. Mettre en place le pare-vent (2) ainsi que la grille principale et la petite grille (5 & 1).
9. Votre appareil est maintenant prêt à être utilisé.

Utilisation



Ne touchez pas les parties chaudes de l'appareil. Si nécessaire, vous devez utiliser un chiffon pour four.

ATTENTION : Ne pas utiliser ce produit pour cuire ou décongeler des aliments congelés. Tous les aliments doivent être complètement décongelés avant d'être cuits avec ce produit.

1. Branchez la fiche d'alimentation sur la prise murale.
2. Versez de l'eau froide dans le bac (8) jusqu'à la marque «MAX».

Remarque : Versez l'eau jusqu'à atteindre le repère «MAX» sur le plateau. Vous devriez toujours garder de l'eau dans le plateau, afin d'éviter les flammes causées par la graisse provenant des aliments.

Pour la première utilisation, il y aura de la fumée provenant de l'élément chauffant.

3. Réglez le thermostat pour l'utilisation désirée : une température basse ou moyenne pour le chauffage ou le refroidissement, MAX pour une cuisson rapide et des grillades. Le voyant (6) s'éteint lorsque la température souhaitée est atteinte.
4. Placez les aliments directement sur la grille principale (5). N'utilisez jamais d'assiettes, de plateaux ou de papier d'aluminium sous les aliments. La durée de cuisson dépend de l'épaisseur de la nourriture. Tournez la nourriture de temps en temps. La hauteur de la grille peut être ajustée en trois options.
5. Après utilisation, réglez le thermostat sur «0» et retirez la fiche de la prise.
6. Une fois l'appareil complètement refroidi, nettoyez-le et séchez-le.

Nettoyage et entretien

AVERTISSEMENT : Avant de nettoyer l'appareil, éteignez-le, débranchez-le de la prise secteur et attendez qu'il refroidisse.

- Utilisez une éponge douce imprégnée d'eau tiède et éventuellement de détergent à vaisselle classique pour nettoyer les parties en plastique et le plateau. Un soin particulier doit être pris lors du nettoyage de la pièce à l'aide des commandes électriques, car le bouton du thermostat, l'élément chauffant, etc. ne doivent pas être mouillés. Si cela se produit, séchez soigneusement. N'immergez pas le composant doté de commandes électriques dans de l'eau ou d'autres liquides.
- Pour nettoyer la grille de cuisson, utilisez une brosse à poils en plastique, de l'eau tiède et du détergent à vaisselle normal. Bien rincer à l'eau courante et sécher soigneusement.
- Rangez l'appareil dans un endroit sec lorsqu'il n'est pas utilisé. Si vous n'utiliserez plus l'appareil à l'avenir, il est recommandé de le

rendre inopérant en coupant le cordon d'alimentation (en s'assurant tout d'abord que la fiche a été retirée de la prise). Assurez-vous qu'aucune partie de l'appareil ne pose un risque pour les enfants qui pourraient entrer en contact avec elles.

Dépannage

- L'élément chauffant est équipé d'un interrupteur de sécurité. Cela évite que l'élément chauffant ne soit actionné à l'extérieur du bac. Si le chauffage ne s'allume pas, veuillez vérifier le raccordement pour vérifier si l'élément chauffant est correctement installé dans le boîtier.
- Mise en garde ! Des réparations incorrectes peuvent entraîner un danger considérable pour l'utilisateur.

Données techniques

Modèle :GR-240.015A
Alimentation :220-240V~, 50Hz
Consommation :2200 - 2400W
Classe de protection :I

Conformité CE

Ce produit a été testé et produit selon toutes les directives européennes actuelles applicables, tels que :

-  - La compatibilité électromagnétique Directive 2014/30/EU,
- Directive Basse Tension Directive (LVD) 2014/35/EU,
- Directive RoHS avec ses modifications 2011/65/UE



et a été construit en conformité avec les dernières normes de sécurité.

Le marquage CE atteste ce produit à toutes les directives relevant.

Élimination – La politique environnementale

Cet appareil porte le symbole du recyclage conformément à la Directive Européenne 2012/19/EU concernant les Déchets d'Équipements Électriques et Électroniques (DEEE ou WEEE).

En procédant correctement à la mise au rebut de cet appareil, vous contribuerez à empêcher toute conséquence nuisible pour l'environnement et la santé de l'homme.

Le symbole présent sur l'appareil ou sur la documentation qui  l'accompagne indique que ce produit ne peut en aucun cas être traité comme déchet ménager. Il doit par conséquent être remis à un centre de collecte des déchets chargé du  recyclage des équipements électriques et électroniques.

Au moment de la mise au rebut, rendez l'appareil inutilisable en sectionnant le câble d'alimentation. Pour la mise au rebut, respectez les normes relatives à l'élimination des déchets en vigueur dans le pays d'installation et remettez l'appareil à un centre de collecte. Pour obtenir de plus amples détails au sujet du traitement, de la récupération et du recyclage de cet appareil, veuillez-vous adresser au bureau compétent de votre commune, à la société locale de collecte des déchets ménagers ou directement à votre revendeur.

Garantie

Ce produit est couvert par une garantie de 24 mois (*) à compter de la date d'achat et couvre la réparation gratuitement avec le travail manuel et du matériel, des dommages dus à des défauts de fabrication ou de pièces défectueuses, en réservant les responsables sous garantie, selon sa propre discrétion, le droit de substitution, ou un appareil similaire.

La garantie ne couvre pas les dommages causés par une mauvaise utilisation, mauvaise installation, décharges électriques, dommage intentionnel de l'appareil ou les causes de l'étrange même. La garantie ne couvre pas les dommages attribuables à des chutes, ainsi, les bosses, les déversements, l'exposition à des conditions extrêmes de l'environnement ou les dommages causés par une utilisation normale des pièces en plastique ou des claviers, ainsi que par l'utilisation d'autres batteries que celles spécifiées dans le manuel.

Si l'appareil tombe en panne pendant la période de garantie, vous devez contacter l'établissement de vente et remettre l'appareil à l'endroit désigné par lui, lui causant d'accompagner le certificat de garantie et une preuve d'achat.

Le consommateur bénéficie de toutes les garanties prévues par la directive 1999/44/CE du Parlement européen et du Conseil du 25 Mai.

(*) Seulement pour les pays de l'Union Européenne

Meet the family



HAEGERTEC, s.a.

Edifício HAEGER – Pct. Cidade de Londres, 1
Parque Industrial do Arneiro
2660-456 S. Julião do Tojal
PORTUGAL
<http://www.haeger.pt>

Tel: +351 21 949 83 00 (Geral)
Tel: +351 21 949 83 02 (pós-venda)
Fax: +351 21 949 83 25
e-mail: assistencia@haeger.pt
e-mail: comercial@haeger.pt

