

HÆGER



Dehumidifier / Desumificador
Deshumidificador / Déshumidificateur

Humidifree 16 * DE-016.011A



CE RoHS

User instructions
Instruções de uso
Instrucciones de uso
Mode d'emploi

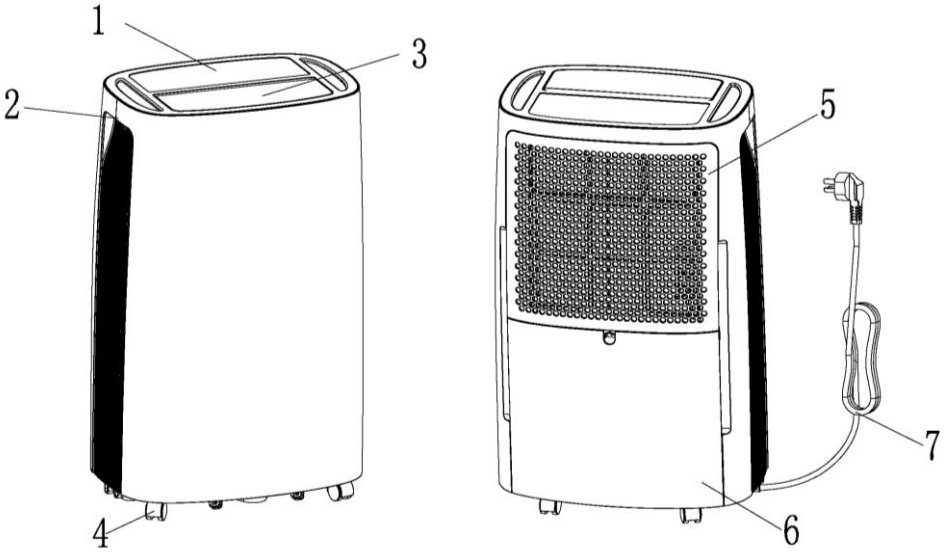

Caution, risk of fire, R290

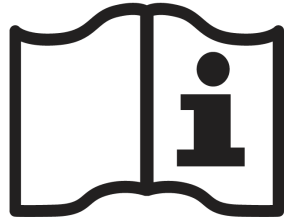

Dear customer

Thank you for having chosen a HÆGER product.

The HÆGER products have been produced to think about the welfare of the consumer privileging the most raised standards of quality, functionality and assign. We are sure you will be happy with this appliance.

Before using the appliance for the first time please read carefully and thoroughly through these operating instructions and the safety advice, completely familiarising yourself with the appliance. Keep these instructions for future reference and pass them on to whoever might acquire the appliance at a future date.

Intended use

The appliance is designed and produced for domestic use only. Use this appliance only as described in this instruction manual. As with all electrical equipment, whilst the instructions aim to cover as many eventualities as possible. Caution and common sense should be applied when operating and installing this appliance.

For safety reasons, alterations or modifications of the device are prohibited.

General Safety Instructions

To reduce the risk of fire, electrical shock, or injury when using your appliance, follows these basic precautions:



WARNING:

Do not touch the plug at the mains cable with wet or moist hands when connecting or disconnecting. Risk of death by electric shock!

- In case of emergency, unplug the device immediately.
- Hold the plug when disconnecting the mains cable; do not pull the cable.
- Disconnect the plug before cleaning or servicing.
- Regularly check the device and cable for signs of damage. Do not continue to operate the device in case of damage.
- A damaged mains cable must be replaced by the manufacturer or a technician and without any delay. Do not use the device with a damaged cable or plug.

- Do not repair the device by yourself. Please contact authorized personnel. In order to avoid hazards a damaged mains cable must be replaced with an equivalent cable by the manufacturer or qualified specialist.
- Except for cleaning and maintenance work described in this manual, no other alterations of this device must be executed.
- Do not operate the device with an external timer or separate remote-control system.



CAUTION!

In order to ensure your children's safety, please keep all packaging (plastic bags, boxes, polystyrene etc.) out of their reach.

Do not allow small children to play with the foil as there is a danger of suffocation!

- **This appliance can be used by children aged from 8 years and above and persons with reduced physical, sensory or mental capabilities or lack of experience and knowledge if they have been given supervision or instruction concerning use of the appliance in a safe way and understand the hazards involved.**
- Cleaning and user maintenance shall not be made by children unless they are older 8 years and supervised.
- Keep the appliance and its cord out of reach of children less than 8 years.
- The packaging must be undamaged. Check the device for any possible transport damage. Do not install a damaged device. In case of damage, please contact your distributor.
- Do not install the appliance in rooms containing gas, oil or sulphur. Do not install near sources of heat.
- Do not use the appliance on sloping surfaces.
- Keep the appliance at least 50 cm away from flammable substances (alcohol etc) or pressurised containers (e.g. aerosol cans).
- Do not rest heavy or hot objects on top of the appliance.
- Always transport the appliance upright or resting on one side. Remember to drain the condensate tank before moving the appliance. Wait at least 1 hour after transporting the appliance before starting it.
- **R290 is a refrigerant gas that complies with the European directives on the environment. Do not puncture any part of the refrigerant circuit. At the end of its working life, consign the appliance to a specialist collection centre.**



- **DANGER:** Propane gas (R290) is flammable, odourless gas. While working on a machine, no smoking and no open flames should be permitted.
 - **If the appliance is installed, operated or stored in a nonventilated area, the room must be designed to prevent to the accumulation of refrigerant leaks resulting in a risk of fire or explosion due to ignition of the refrigerant caused by electric heaters, stoves, or other sources of ignition.**
- The appliance must be stored in such a way as to prevent mechanical failure.
- **Individuals who operate or work on the refrigerant circuit must have the appropriate certification issued by an accredited organization that ensures competence in handling refrigerants according to a specific evaluation recognized by associations in the industry.**
- Repairs must be performed based on the recommendation from the manufacturing company. Maintenance and repairs that require the assistance of other qualified personnel must be performed under the supervision of an individual specified in the use of flammable refrigerants.
- **The materials used for packaging can be recycled. You are therefore recommended to dispose of them in special differentiated waste collection containers.**

Product description

- | | | | |
|----|----------------|----|------------|
| 1. | Control panel | 2. | Handle |
| 3. | Wind deflector | 4. | Caster |
| 5. | Filter box | 6. | Water tank |
| 7. | Supply cord | | |

Installation

Location

- Position the appliance in the room to be dehumidified. A free space of at least 50 cm must be left at the front of the dehumidifier, so as not to block the air outlet.
- For efficient ventilation a space of about 20 cm should be left at the back of the appliance.

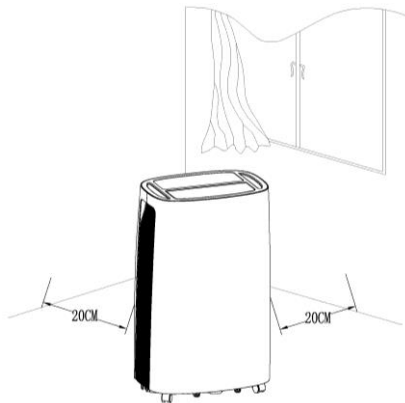

Electrical connection



Warning: *Improper use of the grounded plug can result in the risk of electrical shock. If the power cord is damaged, have it replaced by an authorized service.*

- After moving the appliance, wait at least an hour before turning it on again.
- Before plugging the appliance into the mains socket, check that:
 - The mains power supply corresponds to the working voltage indicated on the rating plate.
 - The power socket and electrical circuit are adequate for the appliance.
 - The power socket matches the plug. If this is not the case, have the plug replaced by a qualified electrician.
 - The mains socket is adequately earthed.
- The plug, together with the grounding conductor, must fit into the wall socket.
- The mains plug must be freely accessible.
- Do not cut or remove the ground wire from the power cord supplied under any circumstances.
- Use of extension cords is not recommended.

Operating Instructions



IMPORTANT: Before connecting the appliance to the power source, let it stand upright for approximately 1 hour. This will reduce the possibility of a malfunction in the cooling system from handling during transportation.



IMPORTANT: In case you disconnect the device or in case of power failure, wait for 3 minutes before restarting the device.

Before switching on your appliance, make sure that:

- the appliance is positioned in accordance with these instructions,
- the air inlet and outlet grills are completely unobstructed,
- the appliance is placed on a flat and stable surface,

Control Panel



- | | |
|-----------------------------|--------------|
| 1. POWER ON/OFF | 2. SWING |
| 3. UP/DOWN | 4. DISPLAY |
| 5. TIMER/ HUMIDITY SETTINGS | 6. FAN SPEED |

Humidity Level & Timer 2 digits display



The indicator features 3 functions:

1. When the unit is plugged in, it will indicate the room humidity level.
2. when you set the humidity, it will indicate the humidity that you have selected.
3. when you program the time for the unit to turn on and off, it will show the hours.
4. When the environment humidity is lower than 35%, it will show "35"
5. When the environment humidity is higher than 95%, it will show "95"

Notes:



- Water tank must be correctly installed for the dehumidifier to operate.
- Do not remove the tank while unit is in operation.
- If you want to use drain hose to drain water away, please install the hose according to section "continuous external draining".

Operating instructions

1. Normal operation

Press  button once to turn the unit on. The unit operates in normal mode with the default humidity of 55%. Press it again to turn off the dehumidifier.

2. Humidity setting

Press  button and then  or  key repeatedly to set the desired humidity level in the room, which can be selected from 40% to 80% at 5% intervals. The unit will cycle on and off to maintain the level.

3. Set Fan Speed

Press  button to set the desired **fan speed**. It can be adjusted between high speed and low speed.

4. Timer Setting (0 hour – 24 hours)

To turns off when power is on: Press  button and then  or  to program the time when the unit turns off.

To turns on when the power is off: Press  button and then  or  to program the time when the unit turns on.

To cancel the function: adjust the timer at 00.

Once turned on or off by user or entering water-full state, the unit may lose the timing function.

5. Swing function

After the machine is started, press  to start or stop the air-outlet leaf swing.

Draining the collected water

When the drainage tank is full, the tank full indicator light will turn on, the operation will stop automatically, and the buzzer will beep 15 times to alert the user, that the water needs to be emptied from the drainage tank.

Emptying the drainage tank

1. Lightly press on the sides of the tank with both hands and pull out gently. (see Fig. 1)
2. Discard the collected water. (Fig. 2)

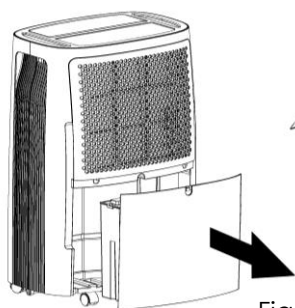

Fig. 1



Fig. 2

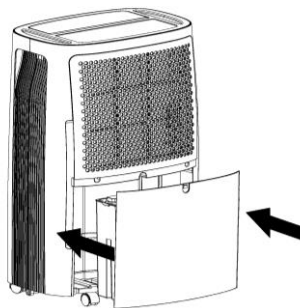

Fig. 3

3. Once it is empty, replace the tank in the appliance. When replacing the drainage tank, press the tank firmly into place with both hands. If the tank is not positioned properly, the **Water-full** sensor will be activated, and the dehumidifier will not operate. (Fig. 3)

NOTE

1. If the drainage tank is dirty, wash it with cold or lukewarm water. Do not use detergent, scouring pads, chemically treated dust cloths, gasoline, benzene, thinner, or other solvents, as these can scratch and damage the tank and cause water leakage
2. When replacing the drainage tank, press the tank firmly into place with both hands. If the tank is not positioned properly, the "TANK FULL" sensor will be activated, and the dehumidifier will not operate.

Continuous water drainage

If the appliance is to be operated for long periods but you are unable to empty the tank regularly, you are recommended to use the continuous drain facility.

1. Plug a plastic pipe (with an inner diameter of 10mm) to draining hole.
2. Draining tube should place lower than the draining hole to let water flow out.

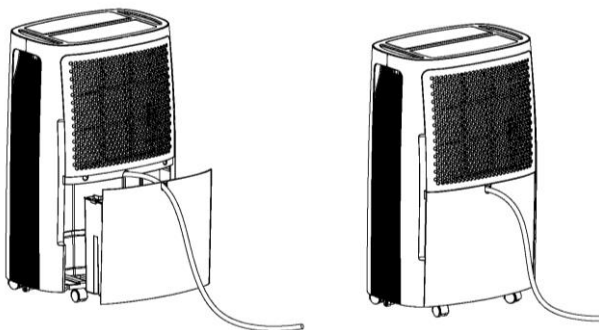

Note: Water pipe cannot be too long (usually 0.6m or 1m), the height cannot surpass the height of drainage mouth, or there will be water leakage.

Cleaning and Maintenance

Always unplug the appliance from the power socket before performing any cleaning or maintenance operations.

For safety reasons, never wash the dehumidifier using a jet of water.

Cleaning the cabinet

- Clean the appliance using a damp cloth then dry with a dry cloth.
- Do not use petrol, alcohol or solvents to clean the appliance.
- Do not spray liquid insecticide or similar products as they may deform the plastic.

Cleaning the air filter

If the filter is dirty, air circulation is compromised, and the efficiency of the dehumidifying and air purifying functions decreases. It is therefore good practice to clean the filter at regular intervals. The frequency depends on the duration and conditions of operation. For a daily use, you are recommended to clean the filter once a week.

1. Open the inlet grill firstly and remove the air filter.

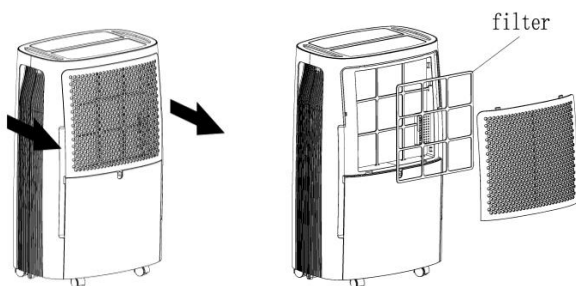

2. **Clean the air filter** - Run a vacuum cleaner lightly over the surface of the air filter to remove dirt. If the air filter is exceptionally dirty, wash it with warm water and a mild cleaner and dry thoroughly.
3. **Attach the air filter** - Insert the filter into the grill smoothly, and place the inlet grill into right place.

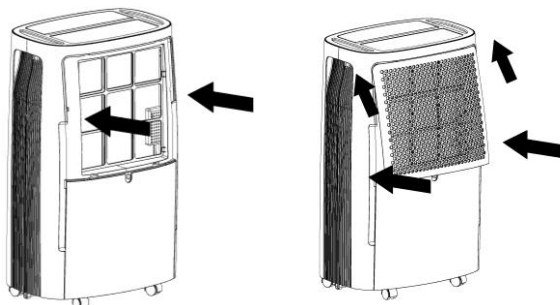

Storing the dehumidifier

Properly store the unit when it is not being used for an extended period of time

1. Discard any water left in the drainage tank.
2. Fold up the power supply cord and put it in the water tank.
3. Clean the air filter
4. Store the unit upright in its original packaging to keep it free of dust. Store in a cool and dry place.

Specifications

Model	DE-016.011A
Specification	
Power Supply	220-240V~50Hz
Power consumption	260W
Fuse type and current value	T/ 2A 250VAC
Dehumidify capacity (30°C RH80%)	16 Litres/24h
Noise level	≤ 46dB (A)
Air flow Volume	250m ³ /h
Recommended room area	16-20m ²
Refrigerant/Charge	R290/75g
GWP - Global Warming Potential	3
Water Tank Capacity	3.8~4.0L
Working temperature	5 °C~35 °C
Defrost control	Automatic
Control type	Electronic control
Timer	0~24h
Degree of protection	IPX0
Suction / Discharge Operating Pressure	0.6MPa / 1.8MPa
Net Weight / Gross Weight	13Kg / 16Kg
Body size (W x D x H) mm	342 x 251 x 561 mm

Note: The dehumidification capacity is rated at a room temperature of 30°C with a relative humidity of 80%.

If specifications are improved after this pointing, the product nameplate will reflect the new specifications.

The operational temperature is in the range of 5°C to 35°C and max relative humidity of 80%. If the room temperature is outside of this range, the unit will not operate normally.

Troubleshooting

You can solve many common problems easily, saving you the cost of a possible service call. Try the suggestion below to see if you can solve the problem before calling service centre.

Problem	Possible Cause	Solution
The unit doesn't operate	Has the power cord been disconnected?	Plug the power cord into the outlet.
	Is the tank full indicator light? (The tank is full or in a wrong position.)	Discard the water in the drainage tank and then reposition the tank.
	Is the temperature of the room above 35°C or below 5°C?	The protection device is activated and the unit cannot be started.
The dehumidifying function doesn't work	Is the air filter clogged?	Clean the air filter as instructed under "Cleaning and Maintenance".
	Is the intake duct or discharge duct obstructed?	Remove the obstruction from the discharge duct or intake duct.
No air is discharged	Is the air filter clogged?	Clean the air filter as instructed under "Cleaning and Maintenance".
Operation is noisy	Is the unit tilted or unsteady?	Move the unit to a stable, sturdy location.
	Is the air filter clogged?	Clean the air filter as instructed under "Cleaning and Maintenance".

Conformity

This product has been designed, manufactured and marked in compliance with:



- the safety of Low Voltage Directive 2014/35/EU,
- the protection requirements of EMC Directive 2014/30/EU,
- RoHS directive 2011/65/EU and its amendment directive (EU)2015/863.
- Regulation (EU) no.517/2014

The electrical safety of the appliance is guaranteed only if it is connected to an efficient and approved earthing system.

Disposal – Environment policy

Disposal

The appliance is manufactured using recyclable material.

This appliance is marked according to the European directive 2012/19/EU on Waste Electrical and Electronic Equipment (WEEE).

By ensuring this product is disposed of correctly, you will help prevent potential negative consequences for the environment and human health, which could otherwise be caused by inappropriate waste handling of this product.



This symbol on the product, or on the documents accompanying the product, indicates that this appliance may not be treated as household waste. Instead it shall be handed over to the applicable collection point for the recycling of electrical and electronic equipment.

Before disposal, make the appliance unusable by cutting off the power cable.

Disposal must be carried out in accordance with local environmental regulations for waste disposal. Deliver the appliance immediately to an authorized dump; do not leave it unattended even for a few days, since it is potentially dangerous for children.

For more detailed information about treatment, recovery and recycling of this product, please contact your local city office, your household waste disposal service or the shop where you purchased the product.

Packing



The packaging material is entirely recyclable and marked with the recycling symbol. Follow local regulations for scrapping. Keep the packaging materials (plastic bags, polystyrene parts, etc.) out of reach of children, as they are potentially dangerous.

Guarantee

This unit is covered by a 24 months (*) warranty, from the purchase date, and covers the repair free of charges of the damaged due to the manufacturer fault or defected components. The distributor reserves the right to change the unit for an equivalent model.

The warranty does not cover any damaged caused by incorrect use, lightning, incorrect installation, external factors or any intentional damaged. The warranty does not cover damage thus attributable to falls, blows, spill, exposure to extreme environmental conditions or deterioration caused by normal use of plastic parts or keyboards, as well as using batteries other than those specified in this manual.

For the repairing, during the warranty period, the unit shall be sent to the distributor or reseller, or to the address indicated by them, and must be jointed the warranty certificated and the respective original invoice or selling ticket, where the buying date is expressed indicated.

The consumer is protected by the guarantee provided by Directive 1999/44/CE of European Parliament and Council of 25 May.

(*) Only for European Union countries

Estimado Cliente

Obrigado por ter escolhido um produto HÆGER.

Os produtos HÆGER foram concebidos a pensar no bem-estar do consumidor, privilegiando os mais elevados padrões de qualidade, funcionalidade e design. Estamos certos da sua satisfação pela aquisição deste produto.

Antes da primeira utilização, leia cuidadosa e totalmente estas instruções de utilização e de segurança e familiarize-se com as funções do aparelho. Guarde estas instruções para futura referência e entregue-as a quem adquirir o produto no futuro.

Uso previsto

Este aparelho destina-se apenas para uso doméstico. Utilize o aparelho apenas conforme descrito neste manual de instruções. Tal como acontece com todos os equipamentos elétricos, estas instruções não pretendem abranger todas as condições e situações possíveis.

Cuidados e bom senso devem ser seguidos quando operar e instalar este aparelho.

Por razões de segurança, alterações e modificações são proibidas.

Instruções gerais de segurança

Para reduzir o risco de incêndio, choque elétrico ou ferimentos ao usar o aparelho, siga estas precauções básicas:



AVISO:

***Não toque na ficha do cabo de alimentação com as mãos molhadas ou húmidas quando ligar ou desligar.
Risco de morte por choque elétrico!***

- Em caso de emergência, desligue o aparelho imediatamente.
- Segure a ficha ao desligar o cabo de alimentação; não puxe pelo cabo.
- Desligue a ficha antes de limpar ou fazer a manutenção.
- Verifique regularmente o dispositivo e cabo para sinais de danos. Não continue a utilizar o aparelho em caso de danos.
- Um cabo de alimentação danificado deve ser substituído imediatamente pelo fabricante ou um técnico. Não utilize o dispositivo com o cabo ou a ficha danificada.

- Não tente reparar o aparelho por si mesmo. Entre em contacto com o pessoal autorizado. A fim de evitar perigo para o utilizador o cabo de alimentação danificado deve ser substituído por um cabo equivalente pelo fabricante ou por um especialista qualificado.
- Exceto para os trabalhos de limpeza e manutenção descritos neste manual, não se deve realizar nenhuma outra modificação no aparelho.
- Não opere o dispositivo com um temporizador externo ou sistema de controlo remoto separado.



Cuidado!

Para a segurança dos seus filhos, não deixe partes da embalagem (sacos plásticos, papelão, esferovite, etc.) ao alcance dos mesmos.

Não deixe crianças pequenas brincarem com a bolsa de plástico. Existe o perigo de asfixia!

- **Este aparelho pode ser utilizado por crianças com idade a partir de 8 anos e por pessoas com capacidades físicas, sensoriais ou mentais ou falta de experiência e conhecimento, se tiverem recebido supervisão ou instruções relativas à utilização do aparelho de forma segura e entender os riscos envolvidos. As crianças não devem brincar com o aparelho.**
- Qualquer limpeza e ou manutenção não deve ser feito por crianças a não ser que tenham idade superior a 8 anos e sejam supervisionados.
- Mantenha o aparelho e o cabo de alimentação fora do alcance de crianças com menos de 8 anos.
- A embalagem deve estar em bom estado. Verifique o dispositivo para qualquer possível dano de transporte. Não instale um dispositivo danificado. Em caso de danos, contacte o seu distribuidor.
- Não instale o aparelho em ambientes cujo ar possa conter gás, óleo, enxofre, ou junto a fontes de calor.
- Não utilize o aparelho em superfícies inclinadas.
- Mantenha o aparelho a uma distância de pelo menos 50 cm de substâncias inflamáveis, (álcool, etc.) ou de recipientes sob pressão (ex.: latas de spray).
- Não pouse objetos pesados ou quentes por cima do aparelho.
- Em caso de transporte, o aparelho deve permanecer na posição vertical ou, então, ser cuidadosamente colocado de lado. Relembre-se de eliminar a água de condensação do depósito antes do transporte. Após um transporte, aguarde pelo menos, 1 hora antes de ligar o aparelho.

- **R290 é um gás refrigerante que respeita as diretivas europeias sobre o ambiente. Não perfure nenhuma parte do circuito refrigerante. No final da sua vida útil, consignar o aparelho a um centro de coleta especializado.**



- **PERIGO:** O gás propano (R290) é um gás inflamável e inodoro. Enquanto estiver a trabalhar no aparelho, não se deve fumar nem aproximar qualquer chama.
- **Se o aparelho for instalado, operado ou armazenado em uma área não ventilada, a sala deve ser projetada para evitar o acúmulo de vazamentos de refrigerante, resultando em risco de incêndio ou explosão devido à ignição do refrigerante causada por aquecedores elétricos, fogões ou outras fontes de ignição.**
- O aparelho deve ser armazenado de forma a evitar falhas mecânicas.
- **Indivíduos que operam ou trabalham no circuito de refrigerante devem ter a certificação apropriada emitida por uma organização acreditada que garanta competência no manuseio de refrigerantes de acordo com uma avaliação específica reconhecida pelas associações do setor.**
- As reparações devem ser realizadas com base na recomendação da empresa fabricante. Manutenção e reparos que requerem a assistência de outro pessoal qualificado, devem ser executados sob a supervisão de um indivíduo especificado no uso de refrigerantes inflamáveis.
- **Os materiais utilizados na embalagem são recicláveis. Recomendamos, por isso, que sejam depositados nos respetivos contentores de recolha seletiva.**

Descrição do Produto

- | | | | |
|----|---------------------|----|-------------------------|
| 1. | Painel superior | 2. | Cabo de alimentação |
| 3. | Caixa de filtro | 4. | Depósito de água |
| 5. | Rodízios (opcional) | 6. | Base Cobertura traseira |
| 7. | Cobertura traseira | 8. | Cobertura frontal |

Instalação

Localização

- Coloque o aparelho na divisão a desumidificar. É essencial deixar, na parte frontal do desumidificador, um espaço de pelo menos 50 cm para não obstruir a saída do ar.
- Para permitir a circulação do ar, é aconselhável deixar, na parte traseira do aparelho, um espaço de cerca de 20 cm.

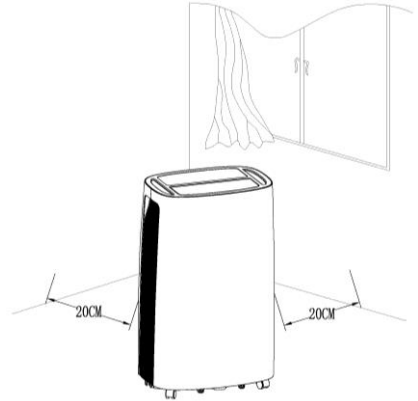

Ligação Elétrica



Atenção: O uso inadequado da ficha com terra pode resultar em risco de choque elétrico. Se o cabo de alimentação estiver danificado, deverá ser substituído por um serviço autorizado.

- Depois de transportar o aparelho, aguarde pelo menos uma hora antes de o ligar.
- Antes de inserir a ficha na tomada de alimentação, certifique-se de que:
 - A tensão da rede corresponde à tensão de exercício indicada na chapa de características.
 - A tomada e a linha de alimentação elétrica têm capacidade para suportar a carga requerida.
 - A tomada é compatível com a ficha. Caso contrário, solicite que um técnico qualificado proceda à sua substituição.
 - A tomada está devidamente ligada à terra.
- A ficha, juntamente com o fio terra, deve caber na tomada.
- A ficha deve ser de livre acesso.
- Não corte ou remova o fio terra do cabo de alimentação fornecido sob quaisquer circunstâncias.
- Não é recomendado uso de cabos de extensão.

Operação



IMPORTANTE: Antes de ligar o aparelho à fonte de alimentação, deixe-o ficar em posição vertical durante aproximadamente 1 horas. Isso irá reduzir a possibilidade de uma falha no sistema de refrigeração devido ao manuseamento durante o transporte.



IMPORTANTE: No caso de desligar o aparelho ou em caso de falha de energia, aguarde pelo menos 5 minutos antes de reiniciar o dispositivo.

Antes de ligar o seu aparelho, certifique-se de que:

- o posicionamento do aparelho descrito no presente modo de utilização é respeitado,
- as grelhas de entrada e de saída do ar estão totalmente soltas,
- o aparelho está situado sobre uma superfície plana e estável,

Painel de Controlo



- | | |
|----------------------------|---------------|
| 1. LIGAR / DESLIGAR | 2. SWING |
| 3. AUMENTAR / DIMINUIR | 4. VISOR LCD |
| 5. TEMPORIZADOR / HUMIDADE | 6. VELOCIDADE |

Visor de Nível de Humidade & Tempo a 2 dígitos



O indicador apresenta 3 funções:

1. Quando o aparelho é ligado, ele irá indicar o nível de humidade do quarto.
2. Quando ajusta a humidade, indicará a humidade que selecionou.
3. Quando programar o tempo para a unidade ligar e desligar, mostrará as horas.
4. Quando a humidade do ambiente é inferior a 35%, ele mostrará "35".
5. Quando a humidade do ambiente é superior a 95%, ele mostrará "95".

Observações:



- O depósito de água deve estar corretamente instalado para que o desumidificador funcione.
- Não retire o depósito enquanto a unidade estiver a funcionar.
- Se quiser usar a mangueira de drenagem para escoar a água, instale a mangueira de acordo com as instruções na seção "Drenagem contínua para o exterior".

Instruções de operação

1. Funcionamento normal

Pressione  uma vez para ligar o aparelho. A unidade opera no modo normal com a humidade padrão de 55%. Pressione novamente para desligar o desumidificador.



2. Ajustar a humidade



Pressione  e em seguida a tecla  ou  várias vezes para definir o nível de humidade desejado na sala, que pode ser selecionado de 40% a 80% em intervalos de 5%. A unidade liga e desliga para manter o nível.

3. Velocidade do ventilador

Pressione  para definir a velocidade do ventilador desejada. Pode ser ajustada entre alta e baixa velocidade.

4. Temporizador (0 hora – 24 horas)

Para desligar quando a energia está ligada: Pressione o botão  e, em seguida a tecla  ou  várias vezes para programar a hora em que a unidade é desligada.

Para ligar quando a energia está desligada: Pressione o botão  e, em seguida a tecla  ou  várias vezes para programar a hora em que a unidade é ligada.

Para cancelar a função: ajuste o temporizador em 00.

Uma vez ligado ou desligado pelo utilizador ou entrando no estado cheio de água, a unidade pode perder a função de temporização.

5. Função de balanço

Depois de ligar o aparelho, pressione a tecla  para iniciar ou parar o balanceamento da grelha de saída de ar.

Instruções de drenagem

Sempre que o depósito de água ficar cheio, o indicador luminoso **"WATER FULL"** acende-se e a operação é interrompida automaticamente soando um apito durante 15 vezes alertando o utilizador que a água necessita de ser esvaziada do depósito.

Esvaziar o depósito de água

1. Prima levemente as laterais do depósito com ambas as mãos e puxe delicadamente para fora. (Fig. 1)
2. Elimine a água do depósito. (Fig. 2)

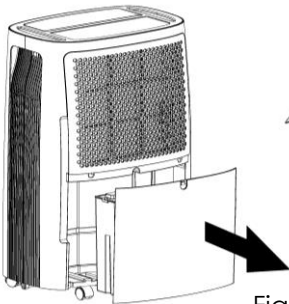

Fig. 1

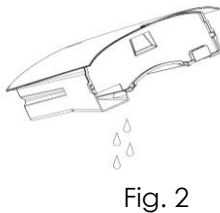

Fig. 2

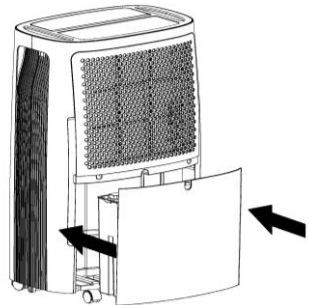

Fig. 3

3. Uma vez vazio volte a colocá-lo no aparelho. Ao colocar o depósito, pressione-o firmemente e empurre com as duas mãos. Se o mesmo não estiver posicionado corretamente, o sensor de **"tanque cheio"** será ativado, e o desumidificador deixa de funcionar. (Fig.3)

Nota

1. Se o depósito estiver sujo, lave-o com água fria ou morna. Não use detergente, esponjas abrasivas, panos de pó tratados quimicamente, gasolina, benzina, diluentes ou outros solventes, pois pode riscar e perfurar o depósito causando o vazamento.
2. Ao substituir o tanque de drenagem, pressione o tanque firmemente no lugar com as duas mãos. Se o mesmo não estiver posicionado

corretamente, o sensor "WATER FULL" (tanque cheio) será ativado e o desumidificador deixará de funcionar.

Drenagem contínua da água

Caso opte por deixar o aparelho a funcionar por longos períodos, não sendo possível o esvaziamento periódico do depósito de água, utilize o modo de descarga contínua.

1. Ligue um tubo de plástico (com um diâmetro de 10mm) no orifício de drenagem.
2. O tubo de drenagem deverá ficar abaixo do orifício de drenagem para que a água escoar para fora.

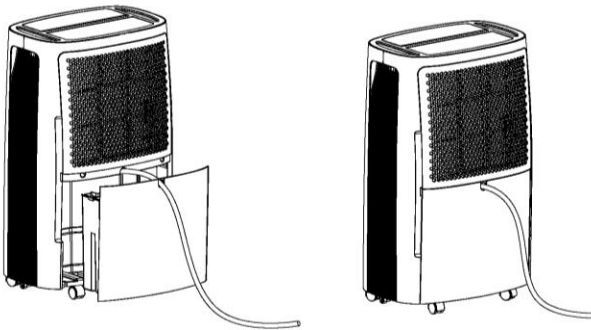

Nota: O tubo de água não pode ser muito longo (geralmente 0,6 m ou 1 m), a altura não pode ultrapassar a altura da boca de drenagem, ou haverá vazamento de água.

Limpeza e Manutenção

Antes de efetuar qualquer operação de limpeza ou de manutenção, retire sempre a ficha da tomada de alimentação.

Por motivos de segurança, não lave o desumidificador com jatos de água.

Limpeza da cabine

- Limpe o aparelho com um pano húmido e seque-o com um pano seco.
- Não utilize gasolina, álcool ou solventes para a limpeza.
- Não pulverize o aparelho com inseticidas ou produtos semelhantes, pois tal poderá deformar o plástico.

Limpeza do filtro de ar

Se o filtro está sujo, a circulação de ar está comprometida e a eficiência do desumidificador e purificador de ar diminui. É, por conseguinte, boa prática de

limpar o filtro, a intervalos regulares. A frequência depende da duração e das condições de operação. Para um uso diário, recomenda-se limpar o filtro uma vez por semana.

1. Primeiro abra a grelha de entrada e remova o filtro de ar.

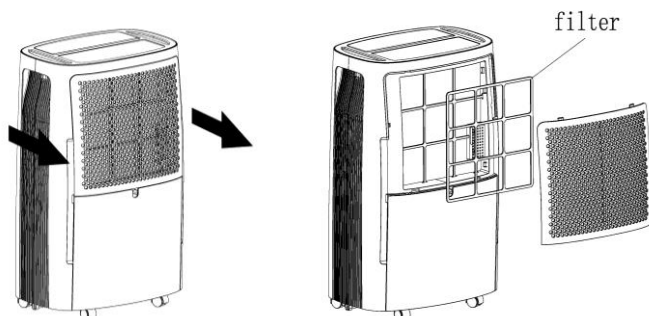

2. **Limpe o filtro de ar** - passe um aspirador de pó levemente sobre a superfície do filtro de ar para remover a sujeira. Se o filtro de ar está muito sujo, lave-o com água morna e detergente suave e deixe secar completamente.

3. **Coloque novamente o filtro de ar** - insira o filtro na grade suavemente e de seguida coloque a grade de entrada no lugar certo.

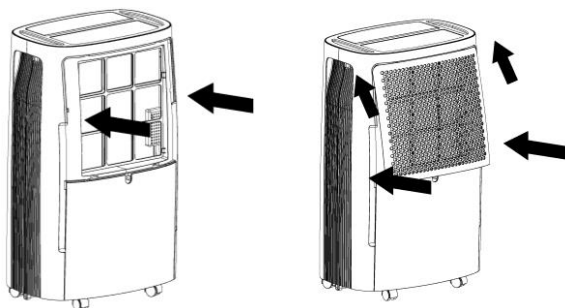

Armazenar o desumidificador

Armazena adequadamente o aparelho quando não está sendo usado por um longo período.

1. Elimine a água do depósito de água.
2. Dobre o cabo de alimentação e coloque-o no depósito de água.
3. Limpe o filtro de ar.
4. Guarde o aparelho na posição vertical em sua embalagem original para mantê-lo livre de poeira. Armazena em local fresco e seco.

Especificações

Modelo	DE-016.011A
Especificações	
Alimentação	220-240V~50Hz
Consumo de energia	260W
Tipo de fusível e valor	T/ 2A 250VAC
Capacidade de desumidificação (30°C RH80%)	16 Litros/24h
Nível de ruído	≤ 46dB (A)
Volume de fluxo de ar	250m ³ /h
Área da sala recomendada	16-20m ²
Refrigerante / Carga	R290/75g
PAG - Potencial de Aquecimento Global	3
Capacidade do tanque	3.8L~4.0L
Temperatura de funcionamento	5 °C~35 °C
Controlo de descongelação	Automática
Tipo de controlo	Controlo Eletrónico
Temporizador	0~24h
Grau de proteção	IPX0
Pressão operacional de sucção / descarga	0.6MPa / 1.8MPa
Peso líquido / Peso Bruto	13Kg / 16Kg
Dimensões (L x P x A) mm	342 x 251 x 561 mm

Nota: A capacidade de desumidificação é classificada a uma temperatura ambiente de 30°C com humidade relativa de 80%.

Se as especificações forem alteradas após essa nota, a placa de identificação do produto refletirá as novas especificações.

A temperatura operacional está na faixa de 5°C a 35°C e humidade relativa máxima de 80%. Se a temperatura ambiente estiver fora dessa faixa, a unidade deixará de funcionar normalmente.

Solução de problemas

Poderá solucionar facilmente a maioria de problemas comuns, economizando o custo de uma possível chamada de serviço. Tente as sugestões abaixo para ver se pode resolver o problema antes de chamar a assistência técnica.

Problema	Causa Possível	Solução
O aparelho não funciona	O cabo de alimentação está desligado?	Ligue o cabo de alimentação à tomada.
	Está a luz indicadora de tanque cheio a piscar? (O tanque está cheio ou em uma posição incorreta.)	Elimina a água do depósito de drenagem e reponha o depósito de seguida.
	Está a temperatura da sala acima de 32°C ou abaixo de 5°C?	O dispositivo de proteção foi ativado, a unidade não pode ser iniciada.
A função de desumidificação não funciona	Está o filtro de ar entupido?	Limpe o filtro de ar conforme as instruções em "Limpeza e Manutenção".
	Está a conduta de entrada ou conduta de descarga obstruída?	Remova a obstrução da conduta de descarga ou da conduta de admissão.
O ar não é descarregado	Está o filtro de ar entupido?	Limpe o filtro de ar conforme as instruções em "Limpeza e Manutenção".
O funcionamento é barulhento	Está a unidade inclinada ou instável?	Mova a unidade para um local robusto e estável.
	Está o filtro de ar entupido?	Limpe o filtro de ar conforme as instruções em "Limpeza e Manutenção".

Conformidade

Este aparelho foi concebido, fabricado e distribuído em conformidade com as seguintes diretivas:



- Diretiva de Baixa Tensão 2014/35/EU,
- Diretiva 2014/30/EU – Compatibilidade Eletromagnética.
- Diretiva RoHS 2011/65/EU e diretiva delegada (UE) 2015/863.

A segurança elétrica do artigo está assegurada apenas quando estiver corretamente ligado à terra segundo as normas legais.

Eliminação – Política ambiental

Eliminação

O produto foi fabricado com material reutilizável.

Este aparelho está classificado de acordo com a Diretiva Europeia 2012/19/EC sobre Resíduos de equipamento elétrico e eletrónico (CEE).

Ao garantir a eliminação adequada deste produto, estará a ajudar a evitar potenciais consequências negativas para o ambiente e para a saúde pública, que poderiam derivar de um manuseamento de desperdícios inadequado deste produto.



O símbolo no produto, ou nos documentos que acompanham o produto, indica que este aparelho não pode receber um tratamento semelhante ao de um desperdício doméstico. Pelo contrário, deverá ser depositado no respetivo centro de recolha para a reciclagem de equipamento elétrico e eletrónico.

No momento do desmantelamento, torne o aparelho inutilizável cortando o cabo de alimentação.

Em caso de desmantelamento, recomendamos que respeite as normas locais relativas à eliminação de resíduos e entregue-o nos devidos centros de escoamento, sem o deixar de vigiar mesmo por alguns dias, pois pode vir a ser uma fonte de perigo para as crianças.

Para informações mais detalhadas sobre o tratamento, a recuperação e a reciclagem deste produto, contacte o Departamento na sua localidade, o seu serviço de eliminação de desperdícios domésticos ou a loja onde adquiriu o produto.

Embalagem



A embalagem é constituída por material 100% reciclável e está marcada com o símbolo de reciclagem. Para a eliminação, respeite as normas locais. Os materiais de embalagem (sacos de plástico, pedaços de poliestireno, etc.) devem ser mantidos fora do alcance das crianças dado que constituem potenciais fontes de perigo.

Garantia

O importador garante este produto por um período de 24 meses (*) a partir da data de compra, e cobre a reparação sem encargos com mão de obra e materiais, avarias devidas a defeitos de fabricação ou componentes defeituosos, reservando-se o responsável pela garantia, segundo o seu próprio critério, o direito de substituição por aparelho igual ou equivalente.

A garantia não cobre as avarias provocadas por uso indevido, instalação incorreta, descargas elétricas, dano intencional do aparelho ou por causas estranhas ao mesmo. A garantia não cobre assim danos atribuíveis a quedas, pancadas, derrame de líquidos, exposição a condições extremas do meio ambiente ou deterioração provocada pelo uso normal das partes plásticas ou teclados, bem como pelo uso de baterias diferentes das especificadas neste manual.

Se o aparelho avariar durante o período da garantia, deverá entrar em contacto com o estabelecimento vendedor e remeter o aparelho para o local por este indicado, fazendo-o acompanhar do certificado de garantia e respetiva prova de compra.

O consumidor goza de todas as garantias previstas na Diretiva 1999/44/CE do Parlamento Europeu e do Conselho, de 25 de maio.

(*) Apenas para países da União Europeia.

Estimado cliente

Gracias por elegir un producto HÆGER.

Los productos HÆGER están diseñados para el bienestar de los consumidores, haciendo hincapié en los más altos estándares de calidad, funcionalidad y diseño. Estamos seguros de su satisfacción con la compra de este producto.

Suponemos que el usuario tiene conocimientos generales sobre el manejo de los aparatos eléctricos.

Lea con atención y, en su totalidad, las instrucciones de uso y seguridad y familiarícese con las funciones del aparato antes de la primera puesta en marcha. Conserve las instrucciones y entréguelas con el aparato si lo transfiriera a terceros.

Uso previsto

Este aparato está destinado exclusivamente al uso doméstico. Utilice el aparato solamente como se indica en este manual. Estas instrucciones no pretenden abarcar todas las condiciones y situaciones posibles que pueden presentarse.

Recorra siempre al sentido común y a la prudencia para la instalación, el funcionamiento y la conservación de cualquier electrodoméstico.

Por razones de seguridad, quedan prohibidas las alteraciones o modificaciones del dispositivo.

Indicaciones generales de seguridad

Para reducir el riesgo de incendio, choque eléctrico, o lesiones personales al usar su electrodoméstico, sigue estas precauciones básicas:



ADVERTENCIA:

No toque el enchufe del cable de alimentación con las manos mojadas o húmedas al conectar o desconectar. ¡Peligro de muerte por descarga eléctrica!

- En caso de emergencia, desenchufe el aparato inmediatamente.
- Sujete el enchufe cuando desconecte de la toma de corriente; no tire del cable.
- Desconecte el enchufe antes de realizar una limpieza o una revisión.
- Compruebe regularmente si el aparato y el cable presentan indicaciones de que se hayan producido daños. No siga utilizando el aparato en caso de encontrar daños.

- El fabricante o un técnico deberán cambiar los cables de alimentación dañados inmediatamente. No utilice el aparato con el cable o el enchufe dañados.
- No repare el aparato usted mismo. Póngase en contacto con personal autorizado. Para evitar peligros, un cable dañado se sustituirá por otro equivalente y esto lo realizará el fabricante o un especialista cualificado.
- Excepto por los trabajos de limpieza y mantenimiento indicados e este manual, no se debe realizar ninguna otra modificación del aparato.
- No utilice el dispositivo con un temporizador externo o un sistema de control remoto independiente.



¡AVISO!

Para la seguridad de sus niños no deje material de embalaje (Bolsas de plástico, cartón, poliestireno etc.) a su alcance.

No deje jugar a los niños con la bolsa. ¡Existe peligro de asfixia!

- **Este aparato puede ser usado por niños de 8 o más años y personas con capacidades físicas, sensoriales o mentales reducidas, o falta de experiencia y conocimientos, si reciben supervisión o instrucciones sobre el uso del aparato de forma segura y comprenden los riesgos implicados. Los niños no deben jugar con el aparato.**
- La limpieza y el mantenimiento realizados por el usuario no los deben hacer los niños, a menos que tengan más de 8 años y estén supervisados.
- Mantenga el aparato y el cable fuera del alcance de niños menores de 8 años.
- El embalaje debe estar en buen estado. Compruebe el dispositivo de posibles daños de transporte. No instale el equipo dañado. En caso de daño, por favor póngase en contacto con su distribuidor.
- No instale el aparato en ambientes donde el aire pueda contener gas, aceite, azufre o cerca de fuentes de calor.
- No utilice el aparato sobre superficies inclinadas.
- Mantenga el aparato a una distancia mínima de 50 cm de sustancias inflamables (alcohol, etc.) o de envases bajo presión (ej. sprays).
- No apoye objetos pesados o calientes sobre el aparato.
- Si debe transportar el aparato, colóquelo siempre en posición vertical o apoyada sobre un lado. Antes del transporte, vacíe el depósito del agua de condensación. Después de transportar el aparato, espere un mínimo de una hora antes de encenderlo.

- **R290 es un gas refrigerante que cumple con las directivas europeas sobre el medio ambiente. No perfora ninguna parte del circuito de refrigerante. Al final de su vida útil, entregue el aparato a los centros de recogida correspondientes.**



- **PELIGRO:** El gas propano (R290) es un gas inflamable e inodoro. Mientras trabaja en una máquina, no se debe permitir fumar ni abrir llamas.
- **Si el artefacto está instalado, operado o almacenado en un área no ventilada, la habitación debe estar diseñada para evitar la acumulación de fugas de refrigerante, lo que genera un riesgo de incendio o explosión debido a la ignición del refrigerante causada por calentadores eléctricos, estufas o otras fuentes de ignición.**
- El electrodoméstico debe almacenarse de manera que se evite la falla mecánica.
- **Las personas que operan o trabajan en el circuito de refrigerante deben contar con la certificación correspondiente emitida por una organización acreditada que garantice la competencia en el manejo de refrigerantes de acuerdo con una evaluación específica reconocida por las asociaciones de la industria.**
- Las reparaciones deben realizarse en base a la recomendación de la empresa fabricante. El mantenimiento y las reparaciones que requieren la asistencia de otro personal calificado deben realizarse bajo la supervisión de un individuo especificado en el uso de refrigerantes inflamables.
- **Los materiales utilizados en el embalaje son reciclables. Le aconsejamos, por consiguiente, tirarlos en los contenedores específicos para la recogida selectiva.**

Descripción del producto

- | | | | |
|----|-----------------------|----|-----------------------|
| 1. | Panel superior | 2. | Cable de alimentación |
| 3. | Caja de filtro | 4. | Depósito de agua |
| 5. | Ruedecilla (opcional) | 6. | Base |
| 7. | Capa posterior | 8. | Capa frontal |

Instalación

Ubicación

- Coloque el aparato en la habitación para ser deshumidificado. Es fundamental dejar un espacio mínimo de 50 cm por delante del deshumidificador, para no obstaculizar la salida del aire.
- Por la parte trasera del aparato, deje un espacio de 20 cm para permitir la ventilación.

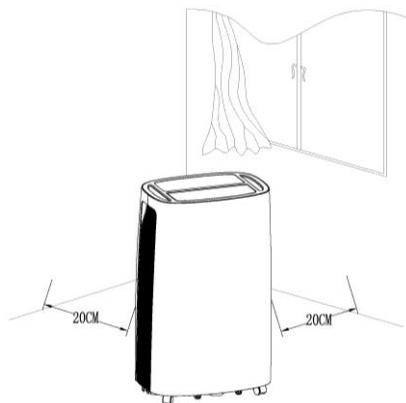

Conexión eléctrica



Advertencia: El uso incorrecto de la conexión a tierra puede resultar en riesgo de descarga eléctrica. Si el cable eléctrico está dañado, hágalo cambiar por un servicio técnico autorizado.

- Después de transportar el aparato, espere un mínimo de una hora antes de volver a encenderlo.
- Antes de enchufar el aparato a la corriente compruebe que:
 - La tensión de la red corresponde a la tensión de funcionamiento indicada en la placa de las características.
 - El enchufe y la línea de alimentación eléctrica estén dimensionados para soportar la carga necesaria.
 - El enchufe sea del tipo adecuado para la clavija; de no ser así, personal cualificado deberá sustituirlo.
 - El enchufe esté conectado a una toma de tierra eficaz.
- El enchufe, junto con el conductor de la toma de tierra, se debe introducir en la toma de corriente.
- El enchufe a la toma de corriente debe ser fácil de acceder.
- No corte ni retire el cable de tierra del cable de alimentación suministrado en ningún caso.
- No se recomienda el uso de cables de extensión.

Puesta en marcha



IMPORTANTE: Antes de conectar el aparato a la fuente de alimentación, déjelo en posición vertical durante aproximadamente 1 hora. Esto reducirá la posibilidad de que se produzca una avería del sistema de refrigeración debido a la manipulación durante el transporte.



IMPORTANTE: En caso de desconectar el dispositivo o en caso de fallo de alimentación, espere 5 minutos antes de reiniciar el dispositivo.

Antes de la puesta en marcha del aparato, asegúrese de que:

- la colocación del aparato descrita en este manual ha sido respetada,
- las rejillas de entrada y de salida de aire están totalmente libres,
- el aparato está colocado sobre una superficie plana y estable,

Panel de mandos



- | | |
|---------------------------|---------------|
| 1. ENCENDIDO / APAGADO | 2. OSCILACIÓN |
| 3. ARRIBA / ABAJO | 4. PANTALLA |
| 5. TEMPORIZADOR / HUMEDAD | 6. VELOCIDAD |

Indicador de nivel de humedad y temporizador de 2 dígitos



El indicador presenta 3 funciones:

1. Cuando la unidad está enchufada, indicará el nivel de humedad de la habitación.
2. Cuando configura la humedad, indicará la humedad que ha seleccionado.
3. Cuando programe el tiempo para que la unidad se encienda y apague, le mostrará las horas.
4. Cuando la humedad del ambiente es inferior al 35%, mostrará "35".
5. Cuando la humedad del ambiente sea superior al 95%, mostrará "95".

Notas:



- El tanque de agua debe estar instalado correctamente para que funcione el deshumidificador.
- No retire el tanque mientras la unidad esté en funcionamiento.
- Si desea utilizar la manguera de drenaje para drenar el agua, instale la manguera de acuerdo con la sección "drenaje externo continuo".

Instrucciones de operación

1. Operación normal

Presione el botón  una vez para encender la unidad. La unidad funciona en modo normal con la humedad predeterminada del 55%. Presiónelo nuevamente para apagar el deshumidificador.



2. Ajuste de humedad



Presione el botón  y luego la tecla  o  repetidamente para establecer el nivel de humedad deseado en la habitación, que puede seleccionarse de 40% a 80% a intervalos de 5%. La unidad se encenderá y apagará para mantener el nivel.

3. Ajuste la velocidad del ventilador

Presiona el botón  para establecer la velocidad deseada del ventilador. Se puede ajustar entre alta velocidad y baja velocidad.

4. Temporizador (0 hora – 24 horas)

Para apagarse cuando la alimentación está encendida: Presione el botón  y luego la tecla  o  para programar el tiempo cuando la unidad se apaga.

Para encender cuando la alimentación está apagada: Presione el botón  y luego la tecla  o  para programar la hora en que se enciende la unidad.

Para cancelar la función: ajuste el temporizador a las 00.

Una vez que el usuario la enciende o apaga o entra en estado de depósito de agua lleno, la unidad puede perder la función de temporización.

5. Función de oscilación

Después de encender la máquina, presione el botón  para iniciar o detener el giro de la hoja de salida de air.

Instrucciones de drenaje

Cuando el tanque de drenaje está lleno, la luz indicadora del tanque lleno se encenderá, la operación se detendrá automáticamente y el timbre sonará 15 veces para alertar al usuario de que el agua debe vaciarse del tanque de drenaje.

Vaciado del depósito de drenaje

1. Presione ligeramente en los lados del tanque con las dos manos y tire suavemente. (Fig. 1)
2. Deseche el agua recogida. (Fig. 2)

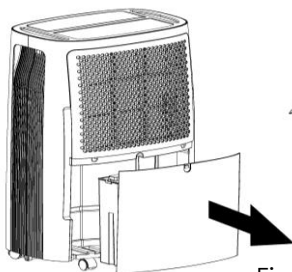

Fig. 1



Fig. 2

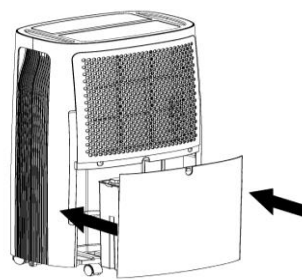

Fig. 3

3. Una vez que esté vacío, vuelva a colocarlo en el aparato. Al reemplazar, pulse el depósito firmemente en su lugar con las dos manos. Si el depósito no está colocado correctamente, el sensor "TANK FULL" se activará y el deshumidificador no funcionará. (Fig. 3)

NOTA

1. No retire el flotador del tanque de agua. El sensor de agua llena ya no podrá detectar el nivel de agua correctamente sin el flotador y puede filtrarse agua del tanque de agua.

2. Si el tanque de drenaje está sucio, lávelo con agua fría o tibia. No use detergente, estropajos, trapos de polvo tratados químicamente, gasolina, benceno, diluyente u otros solventes, ya que pueden rayar y dañar el tanque y causar fugas de agua.
3. Al reemplazar el tanque de drenaje, presione el tanque firmemente en su lugar con ambas manos. Si el tanque no está colocado correctamente, se activará el sensor "TANK FULL" y el deshumidificador no funcionará.

Drenaje continuo de agua

Si debe hacer funcionar el aparato durante un largo período de tiempo, sin poder vaciar periódicamente el depósito, le aconsejamos utilizar el desagüe continuo.

1. Enchufe un tubo de plástico (con diámetro interior de 10mm) en el orificio de drenaje.
2. El tubo de drenaje debe colocarse bajo que el orificio de drenaje para permitir que el flujo de agua hacia fuera.

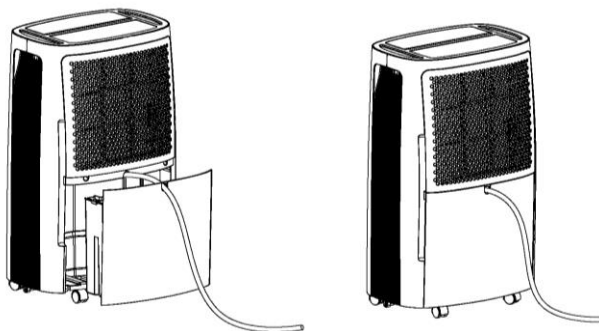

Nota: La tubería de agua no puede ser demasiado larga (por lo general 0.6m o 1m), la altura no puede superar la altura de la boca de drenaje, o habrá fugas de agua.

Limpieza y Mantenimiento

Antes de realizar cualquier operación de limpieza o de mantenimiento, desenchufe siempre el aparato de la corriente.

Por motivos de seguridad no utilice un chorro de agua para lavar el deshumidificador.

Limpieza del gabinete externo

- Use un paño únicamente humedecido para limpiar y seque el gabinete con un paño seco.

- No use gasolina, alcohol o disolventes para la limpieza.
- No pulverice líquidos insecticidas o productos similares, el plástico podría deformarse.

Limpieza del filtro de aire

Si el filtro se ensucia, se dificulta la circulación del aire y disminuye la eficiencia del aparato. Por este motivo, es aconsejable limpiar el filtro periódicamente. La frecuencia de la operación dependerá del ambiente y del tiempo de funcionamiento. Para utilizaciones constantes, le aconsejamos limpiar el filtro semanalmente.

1. **Abra primero la rejilla de entrada y retire el filtro de aire.**

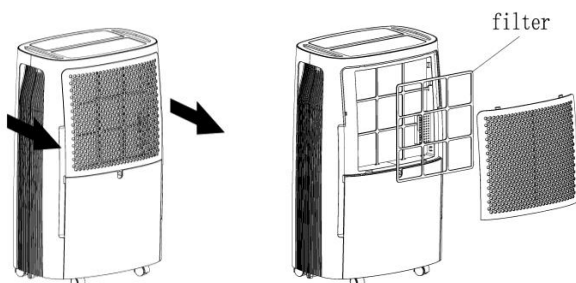

2. **Limpia el filtro de aire:** Pasar un aspirador ligeramente sobre la superficie del filtro de aire para eliminar la suciedad. Si el filtro de aire es excepcionalmente sucio, lávelo con agua tibia y un limpiador suave y seque bien.
3. **Coloque el filtro de aire:** Inserte el filtro en la parrilla suavemente y coloque la parrilla de entrada en el lugar correcto.

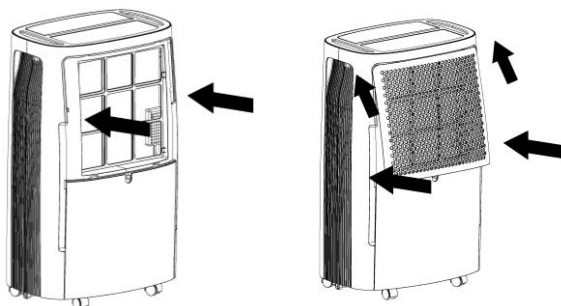

Almacenamiento del deshumidificador

Almacenar correctamente la unidad cuando no está siendo utilizado por un período de tiempo prolongado.

1. Deseche cualquier agua que queda en el tanque de drenaje.
2. Doble el cable de la fuente de alimentación y colóquelo en el tanque de agua.
3. Limpie el filtro de aire
4. Guarde la unidad en posición vertical en su embalaje original para mantenerlo libre de polvo. Almacene en un lugar fresco y seco.

Especificaciones

Modelo	DE-016.011A
Especificaciones	
Alimentación	220-240V~50Hz
Consumo de energía	260W
Tipo de fusible y valor actual	T/2A 250VAC
Capacidad de humidificación (30°C RH80%)	16 litros/24h
Nivel de ruido	≤ 46dB (A)
Volumen de flujo de aire	250m ³
Área de habitación recomendada	16-20m ²
Refrigerante / Carga	R290/75g
PCA - Potencial de calentamiento global	3
Capacidad del depósito	3.8L~4.0L
Temperatura de trabajo	5°C~35°C
Control de descongelamiento	Automático
Tipo de control	Control electrónico
Temporizador	0~24h
Grado de protección	IPX0
Presión de operación de succión / descarga	0.6MPa / 1.8MPa
Peso neto / Peso Bruto	13Kg / 16Kg
Dimensiones (L x P x A) mm	342 x 251 x 561 mm

Nota: La capacidad de deshumidificación se clasifica a una temperatura ambiente de 30°C con una humedad relativa del 80%.

Si se mejoran las especificaciones después de este apunte, la placa de identificación del producto reflejará las nuevas especificaciones.

La temperatura de funcionamiento está en el rango de 5°C a 35°C y la humedad relativa máxima del 80%. Si la temperatura ambiente está fuera de este rango, la unidad no funcionará normalmente.

Solución de Problemas

Usted puede resolver los problemas más comunes, ahorrando el costo de una posible llamada de servicio. Pruebe las sugerencias a continuación para ver si puede resolver el problema antes de llamar al servicio técnico.

Problema	Posible Causa	Solución
El dispositivo no funciona	¿O cabo de alimentación está desligado?	Conecte el cable de alimentación en el tomacorriente.
	¿El cable desenchufado del poder? (El tanque está lleno o en una posición incorrecta.)	Elimina el agua del tanque de drenaje y luego lo reponga el tanque.
	¿Es la temperatura ambiente superior a 32°C o por debajo de 5°C?	El dispositivo de protección se ha activado, la unidad no se puede iniciar.
La función de deshumidificación no funciona	¿Está obstruido el filtro de aire?	Limpie el filtro de aire como se indica en "Limpieza y mantenimiento".
	¿Está bloqueado el puerto de entrada o tubo de descarga?	Retire la obstrucción del conducto de escape o conducto de admisión.
El aire no se descarga	¿Está obstruido el filtro de aire?	Limpie el filtro de aire como se indica en "Limpieza y mantenimiento".
La operación es ruidosa	¿Está pendiente o inestable la unidad?	Mueva la unidad a un lugar sólido y estable.
	¿Está obstruido el filtro de aire?	Limpie el filtro de aire como se indica en "Limpieza y mantenimiento".

Conformidad

Este dispositivo fue diseñado, fabricado y distribuido de acuerdo con las siguientes directivas:



- Directiva de Baja Tensión 2014/35/EU;
- Directiva EMC 2014/30/EU;
- Directiva RoHS 2011/65/EU y su directiva delegada (UE)2015/863,

La seguridad eléctrica de este artículo está asegurada si está correctamente conectado a una toma de tierra eficaz siguiendo las normas de instalación.

Disposición – La política ambiental

Eliminación

El aparato se ha fabricado con material reciclable.

Este aparato lleva el marcado CE en conformidad con la Directiva 2012/19/CE del Parlamento Europeo y del Consejo sobre residuos de aparatos eléctricos y electrónicos (RAEE).

La correcta eliminación de este producto evita consecuencias negativas para el medioambiente y la salud.



El símbolo en el producto o en los documentos que se incluyen con el producto, indica que no se puede tratar como residuo doméstico. Es necesario entregarlo en un punto de recogida para reciclar aparatos eléctricos y electrónicos.

Para su eliminación, inutilice el aparato cortando el cable de alimentación.

Deséchelo con arreglo a las normas medioambientales locales y entréguelo en un centro de recuperación de gases de refrigeración. No lo deje sin vigilancia, incluso durante unos días, ya que es potencialmente peligroso para los niños.

Para obtener información más detallada sobre el tratamiento, recuperación y reciclaje de este producto, póngase en contacto con el ayuntamiento, con el servicio de eliminación de residuos urbanos o la tienda donde adquirió el producto.

Embalaje



El material de embalaje es 100% reciclable, como lo indica el símbolo correspondiente. Para su eliminación, respete las normas locales. No deje el material de embalaje (bolsas de plástico, trozos de poliestireno, etc.) al alcance de los niños; puede ser peligroso.

Garantía

Este producto está cubierto por una garantía de 24 meses (*) a partir de la fecha de compra, y abarca la reparación sin cargos de mano de obra y materiales, de los fracasos debido a defectos de fabricación o componentes defectuosos, reservándose el responsable de la garantía, de acuerdo con su propia discreción, el derecho a la sustitución por aparato igual o equivalente.

La garantía no cubre daños causados por mal uso, instalación inadecuada, descargas eléctricas, el daño intencional de los equipos o la misma causa extraña. La garantía no cubre los daños imputables a caídas, golpes, derrame de líquidos, exposición a condiciones extremas del medio ambiente o los daños causados por el uso normal de las piezas de plástico o teclados, así como por el uso de pilas o acumuladores distintas de las especificadas en el manual.

Si el mal funcionamiento del equipo durante el período de garantía deberá ponerse en contacto con el vendedor establecimiento y enviar la unidad al lugar fijado por él, que le siguen el certificado de garantía y su prueba de compra.

El consumidor disfruta de todas las garantías previstas en la Directiva 1999/44/CE del Parlamento Europeo y del Consejo, de 25 de mayo.

(*) Solo para países de la Unión Europea.

Cher Client

Merci d'avoir choisi un produit HÆGER.

Les produits HÆGER sont conçus pour le bien-être du consommateur, en insistant sur les plus hauts standards de qualité, de fonctionnalité et de design. Nous sommes certains de leur satisfaction à l'achat de ce produit.

Nous supposons que l'utilisateur détient des connaissances générales sur l'emploi des appareils électroménagers.

Avant la première mise en service, lisez attentivement le présent mode d'emploi et les instructions de sécurité et familiarisez-vous avec les fonctions de l'appareil. Conservez le présent mode d'emploi et le cas échéant, transmettez-le à des tiers.

Usage prévu

Cet appareil est destiné à un usage exclusivement domestique. Utilisez l'appareil en suivant exclusivement cette notice. Ces instructions ne couvrent pas toutes les conditions et situations pouvant se présenter.

Il faut toujours agir avec bon sens et prudence pour l'installation, le fonctionnement et la conservation de tous les appareils électroménagers.

Pour des raisons de sécurité, il est interdit s'apporter des modifications ou des altérations à l'appareil.

Conseils généraux de sécurité

Pour réduire le risque d'incendie, de choc électrique ou de blessure lors de l'utilisation de votre appareil, suivez ces précautions élémentaires :



AVERTISSEMENT :

Ne touchez pas la fiche sur le câble d'alimentation avec des mains mouillées ou humides lors du branchement ou débranchement. Risque de mort par électrocution !

- En cas d'urgence, débranchez immédiatement l'appareil.
- Tenez la fiche lorsque vous débranchez le câble secteur, ne tirez pas sur le câble.
- Débranchez la fiche avant de procéder au nettoyage ou à l'entretien.
- Inspectez régulièrement l'appareil et le câble pour être sûr qu'ils ne sont pas endommagés. Ne continuez pas d'utiliser l'appareil s'il est endommagé.

- Un câble secteur endommagé doit être remplacé sans délai par le fabricant ou par un technicien. N'utilisez pas un appareil dont le câble ou la fiche est endommagé.
- Ne réparez pas l'appareil vous-même. Veuillez contacter le personnel autorisé. Afin d'éviter les risques, un câble secteur endommagé doit être remplacé par un câble équivalent par le fabricant ou un spécialiste qualifié.
- Sauf pour les travaux de nettoyage et de maintenance décrits dans ce manuel, aucune altération de cet appareil n'est autorisée.
- Ne pas utiliser l'appareil avec une minuterie externe ou un système de commande à distance séparé.



AVERTISSEMENT !

Par mesure de sécurité vis-à-vis des enfants, ne laissez pas les emballages (sac en plastique, carton, polystyrène) à leur portée.

Ne pas laisser les jeunes enfants jouer avec le film. Il y a risque d'étouffement !

- **Cet appareil peut être utilisé par les enfants de 8 ans et plus et les personnes atteintes de handicap mental, physique ou sensoriel ou les personnes qui manquent d'expérience ou de connaissances s'ils sont supervisés ou s'ils ont reçu des instructions à propos de l'utilisation de l'appareil d'une manière sûre et s'ils en comprennent les dangers. Les enfants ne doivent pas jouer avec l'appareil.**
- Conservez l'appareil et son cordon hors de porte des enfants de moins de 8 ans.
- L'emballage doit être intact. Vérifiez l'appareil de tout dommage de transport possible. Ne pas installer un appareil endommagé. En cas de dommages, s'il vous plaît contactez votre distributeur.
- Évitez d'installer l'appareil dans des pièces dont l'air contient des gaz, de l'huile ou du soufre, ou à proximité de sources de chaleur.
- Évitez d'utiliser l'appareil sur des surfaces inclinées.
- Respectez une distance minimale de 50 cm entre l'appareil et les substances inflammables (alcool, etc.) ou les récipients sous pression (vaporisateurs, etc.).
- Ne posez pas d'objets lourds ou chauds sur l'appareil.
- L'appareil doit être transporté à la verticale ou couché sur le côté. Avant de transporter l'appareil, videz le réservoir de condensats. Attendez au moins 1 heure avant de mettre en marche un appareil qui vient d'être transporté.

- **R290 est un gaz réfrigérant conforme aux directives européennes sur l'environnement. Ne percez aucune partie du circuit de réfrigérant. À la fin de sa durée de vie, confiez l'appareil à un centre de collecte spécialisé.**



- **DANGER** : Le gaz propane (R290) est un gaz inflammable et inodore. En travaillant sur une machine, il est interdit de fumer et de ne pas ouvrir de flammes.
- **Si l'appareil est installé, utilisé ou stocké dans une zone non ventilée, la pièce doit être conçue de manière à éviter l'accumulation de fuites de frigorigène entraînant un risque d'incendie ou d'explosion dû à l'allumage du fluide frigorigène provoqué par des radiateurs électriques, autres sources d'inflammation.**
- L'appareil doit être stocké de manière à éviter toute défaillance mécanique.
- **Les personnes qui opèrent ou travaillent sur le circuit de frigorigène doivent avoir la certification appropriée délivrée par un organisme accrédité qui garantit la compétence dans la manipulation des frigorigènes selon une évaluation spécifique reconnue par les associations de l'industrie.**
- Les réparations doivent être effectuées sur la recommandation de l'entreprise de fabrication. Les opérations d'entretien et de réparation qui nécessitent l'assistance d'un autre personnel qualifié doivent être effectuées sous la surveillance d'une personne spécifiée dans l'utilisation de fluides frigorigènes inflammables.
- **Les matériaux utilisés pour l'emballage sont recyclables. Il est conseillé, par conséquent, de les déposer dans les bennes prévues pour la collecte différenciée.**

Description du Produit

- | | | | |
|----|------------------------|----|-----------------------|
| 1. | Panneau supérieur | 2. | Cordon d'alimentation |
| 3. | Boîtier de Filtre | 4. | Réservoir de l'eau |
| 5. | Roulette (facultative) | 6. | Base |
| 7. | Coque arrière | 8. | Coque avant |

Installation

Emplacement

- Positionnez l'appareil dans la pièce à déshumidifier. Il est essentiel de laisser un espace d'au moins 50 cm devant le déshumidificateur, pour ne pas entraver la sortie d'air.
- Il est également conseillé de laisser 20 cm derrière pour permettre une bonne aération.

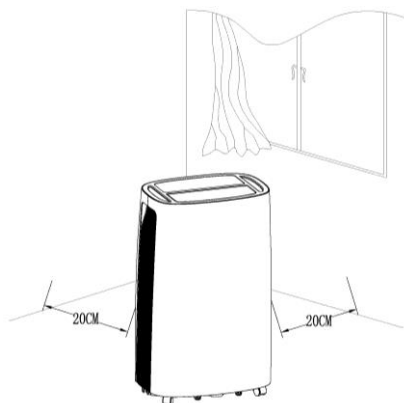

Raccordement électrique



Attention : Une mauvaise utilisation de la prise de terre peut entraîner un risque de choc électrique. Si le cordon d'alimentation est endommagé, le faire remplacer par un technicien agréé.

- Attendez au moins 1 heure avant de remettre en marche un appareil qui vient d'être transporté.
- Avant de brancher l'appareil sur la prise de courant, vérifiez si :
 - La tension de secteur correspond à celle de service, indiquée sur la plaque signalétique.
 - La prise et la ligne d'alimentation électrique peuvent supporter la charge requise.
 - Le type de prise est adapté à la fiche, dans le cas contraire, faites remplacer la prise par un spécialiste.
 - La prise est équipée d'une mise à la terre efficace.
- La prise, ainsi que la mise à la terre, doivent être connectées à la prise murale.
- La prise secteur doit être librement accessible.
- Ne pas couper ou enlever le fil de terre du cordon d'alimentation fourni en toutes circonstances.
- L'utilisation de rallonges n'est pas recommandée.

Opération

i **IMPORTANT** : Avant de brancher l'appareil à la source d'alimentation, laissez celui-ci en position verticale pendant environ 1 heures. Cela permettra de réduire la possibilité de dysfonctionnement du système de refroidissement pendant le transport.

i **IMPORTANT** : Si vous déconnectez le périphérique ou en cas de panne de courant, attendre 5 minutes avant de redémarrer l'appareil.

Assurez-vous avant la mise en marche de votre appareil que :

- Le positionnement de l'appareil décrit dans cette notice soit respecté,
- Les grilles d'entrée et de sortie d'air soient totalement dégagées,
- L'appareil soit sur une surface plane et stable.

Panneau de contrôle



- | | |
|---------------------------|--------------|
| 1. MARCHÉ / ARRÊT | 2. OSCILLER |
| 3. HAUT / BAS | 4. AFFICHAGE |
| 5. MINUTERIE / L'HUMIDITÉ | 6. VITESSE |

Affichage du niveau d'humidité et de la minuterie à 2 chiffres



L'indicateur dispose de 3 fonctions :

1. Lorsque l'appareil est branché, il indiquera le niveau d'humidité ambiante
2. Lorsque vous réglez l'humidité, elle indique l'humidité que vous avez sélectionnée.
3. Lorsque vous programmez l'heure pour que l'appareil s'allume et s'éteigne, il affichera les heures.
4. Lorsque l'humidité de l'environnement est inférieure à 35%, il affichera "35".
5. Lorsque l'humidité de l'environnement est supérieure à 95%, il affichera "95".

Remarques :



- Le réservoir d'eau doit être correctement installé pour que le déshumidificateur fonctionne.
- Ne retirez pas le réservoir lorsque l'appareil est en marche.
- Si vous souhaitez utiliser le tuyau de vidange pour évacuer l'eau, installez le tuyau conformément à la section " **Drainage en continu vers l'extérieur** ".

Mode d'emploi

1. Fonctionnement normal

Appuyez une fois sur le bouton  pour allumer l'appareil. L'unité fonctionne en mode normal avec une humidité par défaut de 55%. Appuyez à nouveau pour éteindre le déshumidificateur.



2. Réglage de l'humidité



Appuyez sur le bouton  puis sur  ou  à plusieurs reprises pour régler le niveau d'humidité souhaité dans la pièce, qui peut être sélectionné de 40% à 80% à des intervalles de 5%. L'unité s'allume et s'éteint pour maintenir le niveau.

3. Réglez la vitesse du ventilateur

Appuyez sur le bouton  pour régler la vitesse de ventilation souhaitée. Il peut être réglé entre haute vitesse et basse vitesse.

4. Réglage de la minuterie (0 heure - 24 heures)

Pour éteindre lorsque l'appareil est sous tension : Appuyez sur le bouton  puis sur  ou  pour programmer l'heure à laquelle l'appareil s'éteint.

Pour allumer l'appareil hors tension : Appuyez sur le bouton  puis sur  ou  pour programmer l'heure à laquelle l'appareil s'allume.

Pour annuler la fonction : réglez la minuterie sur 00.

Une fois allumée ou éteinte par l'utilisateur ou entrée en état de pleine eau, l'unité peut perdre la fonction de synchronisation.

5. Fonction swing

Après le démarrage de la machine, appuyez sur  pour démarrer ou arrêter le mouvement du battant de sortie d'air.

Instructions pour vider

Lorsque le réservoir de vidange est plein, le voyant lumineux du réservoir s'allume, l'opération s'arrête automatiquement et le buzzer émet 15 bips pour avertir l'utilisateur que l'eau doit être vidée du réservoir de drainage.

Vider le réservoir d'eau

1. Appuyez légèrement sur les côtés de la cuve avec les deux mains et tirez doucement. (Fig. 1)
2. Jeter l'eau collectée. (Fig. 2)

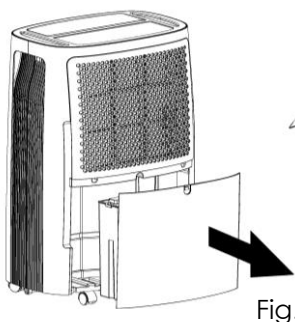

Fig. 1



Fig. 2

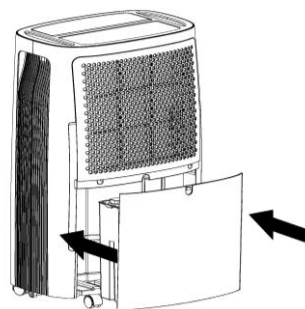

Fig. 3

3. Une fois qu'il est vide, remplacez le réservoir de l'appareil. Lors du remplacement, appuyez sur le réservoir fermement en place avec les deux mains. Si le réservoir est mal positionné, le capteur "WATER FULL" sera activé, et le déshumidificateur ne fonctionnera pas. (Fig. 3)

REMARQUE

1. Si le réservoir de drainage est sale, lavez-le avec de l'eau froide ou tiède. N'utilisez pas de détergent, de tampons à récurer, de chiffons à poussière traités chimiquement, d'essence, de benzène, de diluant ou d'autres solvants, car ils peuvent rayer et endommager le réservoir et provoquer des fuites d'eau.
2. Lors du remplacement du réservoir de drainage, appuyez fermement sur le réservoir avec les deux mains. Si le réservoir n'est pas positionné

correctement, le capteur "WATER FULL" sera activé et le déshumidificateur ne fonctionnera pas.

Drainage continu de l'eau

Si vous devez faire marcher votre appareil pendant de longues périodes sans pouvoir vider régulièrement le réservoir, nous vous conseillons d'utiliser l'évacuation en continu.

1. Brancher un tuyau en plastique (avec un diamètre intérieur de 10mm) dans le trou de drainage.
2. Le tube de vidange doit placer plus bas que le trou de drainage pour laisser couler l'eau dehors.

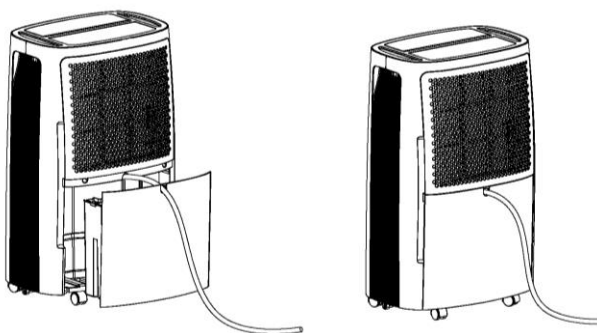

Remarque : Le tuyau d'eau ne peut pas être trop long (généralement 0,6 m ou 1 m), la hauteur ne peut pas dépasser la hauteur de la bouche de drainage, ou il y aura des fuites d'eau.

Nettoyage et Entretien

Avant toute opération de nettoyage ou d'entretien, débranchez toujours l'appareil.

Pour des raisons de sécurité, évitez de laver le déshumidificateur au jet d'eau.

Nettoyage de la carrosserie

- Nettoyez avec un chiffon humide et essuyez avec un chiffon sec.
- N'utilisez pas d'essence, ni d'alcool, ni de solvants.
- Ne vaporisez pas d'insecticide ni de produits similaires, ils pourraient déformer la matière plastique.

Nettoyage du filtre à air

Si le filtre est sale, la circulation de l'air devient difficile et le déshumidificateur moins efficace. Pour ce motif, la bonne règle à suivre est de nettoyer le filtre régulièrement. La fréquence de l'opération dépendra du milieu et de la durée du fonctionnement. Dans le cas d'une utilisation constante, il est conseillé de nettoyer le filtre une fois par semaine.

1. Ouvrez d'abord la grille d'entrée et retirez le filtre à air.

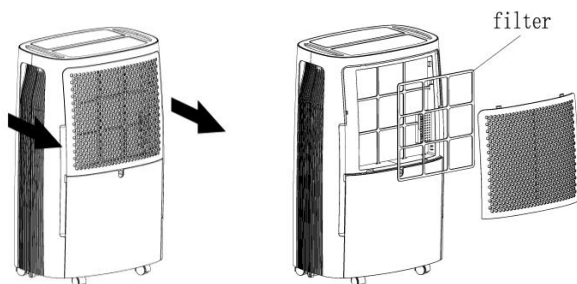

2. Nettoyez le filtre à air : Passez un aspirateur légèrement sur la surface du filtre à air pour enlever la saleté. Si le filtre à air est exceptionnellement sale, le laver avec de l'eau chaude et de détergent doux s et sécher soigneusement.

3. Fixez le filtre à air : Insérez doucement le filtre dans la grille et placez la grille d'entrée au bon endroit.

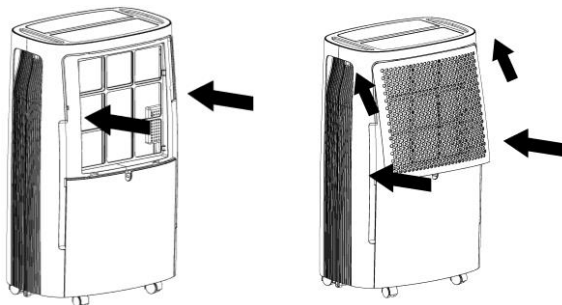

Stocker le déshumidificateur

Stocker correctement l'appareil quand il n'est pas utilisé pour une période de temps prolongée.

1. Jeter l'eau dans le réservoir de l'eau.
2. Replier le cordon d'alimentation et placez-le dans le réservoir d'eau.

3. Nettoyez le filtre à air
4. Conservez l'appareil à la verticale dans son emballage d'origine pour garder libre de poussière. Conservez dans un endroit frais et sec.

Caractéristiques

Modèle	DE-016.011A
Caractéristiques	
Alimentation	220-240V~50Hz
Consommation d'énergie	260W
Type de fusible et valeur actuelle	T/ 2A 250VAC
Capacité d'humidification (30°C RH80%)	16 Litres/24h
Niveau de bruit	≤ 46dB (A)
Volume de débit d'air	250m ³
Zone de chambre recommandée	16-20m ²
Réfrigérant / Charge	R290/75g
PRG - Potentiel de réchauffement global	3
Capacité du réservoir d'eau	3.8L~4.0L
Température de fonctionnement	5°C~35°C
Contrôle de dégivrage	Automatique
Type de contrôle	Contrôle électronique
Minuterie	0~24h
Degré de protection	IPX0
Pression de fonctionnement aspiration / refoulement	0.6MPa / 1.8MPa
Poids Net / Poids Brut	13Kg / 16Kg
Dimensions (L x P x H) mm	342 x 251 x 561 mm

Remarque : La capacité de déshumidification est évaluée à une température ambiante de 30°C avec une humidité relative de 80%.

Si les spécifications sont améliorées après ce pointage, la plaque signalétique du produit reflétera les nouvelles spécifications.

La température de fonctionnement est de l'ordre de 5°C à 35°C et l'humidité relative maximale de 80%. Si la température ambiante est en dehors de cette plage, l'unité ne fonctionnera pas normalement.

Dépannage

Vous pouvez facilement résoudre les problèmes les plus courants et économiser le coût d'un appel de service possible. Essayez les suggestions ci-dessous pour voir si vous pouvez résoudre le problème avant d'appeler le service.

Problème	Cause possible	Solution
L'appareil ne fonctionne pas	Le cordon d'alimentation est débranché ?	Branchez le cordon d'alimentation dans la prise.
	Est le voyant de réservoir plein clignotant ? (Le réservoir est plein ou dans la mauvaise position.)	Jefer l'eau dans le réservoir de drainage et ensuite repositionner le réservoir.
	Est la température de la chambre au-dessus de 32 °C ou en dessous de 5 °C ?	Le dispositif de protection est activé et l'unité ne peut pas être démarrée.
La fonction de déshumidification ne fonctionne pas	Est le filtre à air obstrué ?	Nettoyez le filtre à air de l'instruit sous "Nettoyage et entretien".
	Le conduit d'admission ou conduite d'évacuation obstruée ?	Retirer l'obstruction du conduit d'évacuation ou conduit d'admission.
Pas d'air est évacué	Est le filtre à air obstrué ?	Nettoyez le filtre à air de l'instruit sous "Nettoyage et entretien".
Le fonctionnement est bruyant	L'appareil est incliné ou Instable ?	Déplacez l'appareil à un endroit solide stable.
	Est le filtre à air obstrué ?	Nettoyez le filtre à air de l'instruit sous "Nettoyage et entretien".

Conformité

Cet appareil a été conçu, construit et mis sur le marché conformément aux:



- Directive Basse Tension 2014/35/UE;
- Directive EMC 2014/30/UE;
- Directive RoHS 2011/65/UE et sa Directive déléguée (UE) 2015/863,

La sécurité électrique de l'appareil est garantie uniquement si celui-ci est correctement branché à une installation de mise à la terre performante et réglementaire.

Élimination – La politique environnementale

Élimination

Cet appareil a été fabriqué avec des matériaux recyclables.

Cet appareil porte le symbole du recyclage conformément à la Directive Européenne 2012/19/CE concernant les Déchets d'Équipements Électriques et Électroniques (DEEE ou WEEE).

En procédant correctement à la mise au rebut de cet appareil, vous contribuerez à empêcher toute conséquence nuisible pour l'environnement et la santé de l'homme.

Le symbole présent sur l'appareil ou sur la documentation qui l'accompagne  indique que ce produit ne peut en aucun cas être traité comme déchet ménager. Il doit par conséquent être remis à un centre de collecte des déchets chargé du recyclage des équipements électriques et électroniques.

Au moment de la mise au rebut, rendez l'appareil inutilisable en sectionnant le câble d'alimentation.

Pour la mise au rebut, respectez les normes relatives à l'élimination des déchets en vigueur dans le pays d'installation et remettez l'appareil à un centre de collecte. Évitez de laisser l'appareil sans surveillance, même pendant quelques jours seulement, car il représente une source de danger pour les enfants.

Pour obtenir de plus amples détails au sujet du traitement, de la récupération et du recyclage de cet appareil, veuillez vous adresser au bureau compétent de votre commune, à la société locale de collecte des déchets ménagers ou directement à votre revendeur.

Emballage



L'emballage est 100% recyclable et porte le symbole du recyclage. Pour la mise au rebut, suivez les réglementations locales en vigueur. Les matériaux d'emballage (sachets en plastique, éléments en polystyrène, etc.) doivent être tenus hors de portée des enfants, car ils constituent une source potentielle de danger.

Garantie

Ce produit est couvert par une garantie de 24 mois (*) à compter de la date d'achat et couvre la réparation gratuitement avec le travail manuel et du matériel, des dommages dus à des défauts de fabrication ou de pièces défectueuses, en réservant les responsables sous garantie, selon sa propre discrétion, le droit de substitution, ou un appareil similaire.

La garantie ne couvre pas les dommages causés par une mauvaise utilisation, mauvaise installation, décharges électriques, dommage intentionnel de l'appareil ou les causes de l'étrange même. La garantie ne couvre pas les dommages attribuables à des chutes, ainsi, les bosses, les déversements, l'exposition à des conditions extrêmes de l'environnement ou les dommages causés par une utilisation normale des pièces en plastique ou des claviers, ainsi que par l'utilisation d'autres batteries que celles spécifiées dans le manuel.

Si l'appareil tombe en panne pendant la période de garantie, vous devez contacter l'établissement de vente et remettre l'appareil à l'endroit désigné par lui, lui causant d'accompagner le certificat de garantie et une preuve d'achat.

Le consommateur bénéficie de toutes les garanties prévues par la directive 1999/44/CE du Parlement européen et du Conseil du 25 Mai.

(*) Seulement pour les pays de l'Union Européenne.

HÆGER

Meet the family



HAEGERTEC, s.a.

Edifício HAEGER – Pct. Cidade de Londres, 1
Parque Industrial do Arneiro
2660-456 S. Julião do Tojal
PORTUGAL
<http://www.haeger.pt>

Tel: +351 21 949 83 00 (Geral)
Tel: +351 21 949 83 02 (Pós-Venda)
Fax: +351 21 949 83 25
e-mail: assistencia@haeger.pt
e-mail: comercial@haeger.pt

