

HÆGER



Universal Food Processor / Picadora Universal
Picadora Multiusos / Hachoir universel

Origin * CH-50S.003A



CE RoHS

User instructions / Instruções de uso
Instrucciones de uso / Mode d'emploi

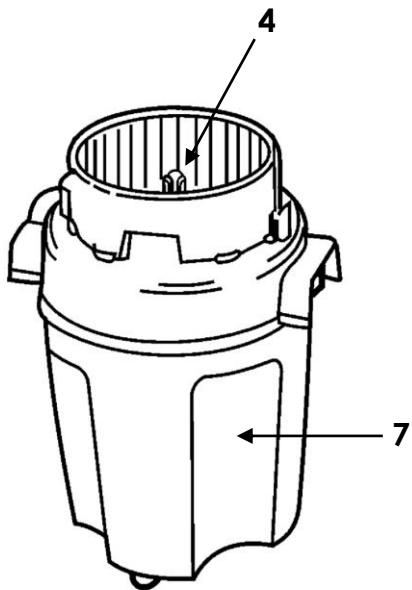
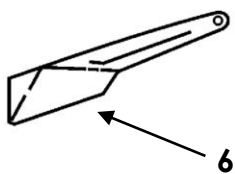
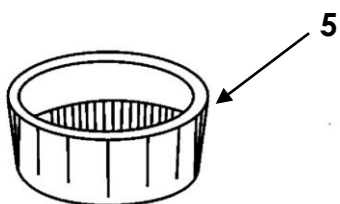
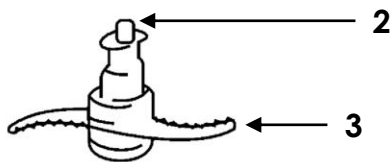
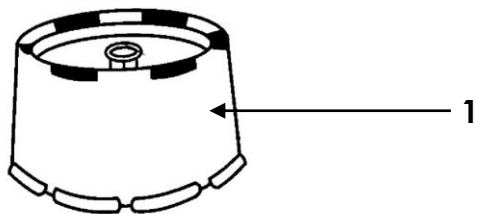

Dear customer

Thank you for having chosen a HÆGER product.

The HÆGER products have been produced to think about the welfare of the consumer privileging the most raised standards of quality, functionality and assign. We are sure you will be happy with this appliance.

We assume that the user is familiar with the common procedures of handling household appliances.

Before using your new appliance for the first time please read carefully and thoroughly through these operating instructions and the safety advice, completely familiarising yourself with the appliance. Retain these instructions for future reference and pass them on to whoever might acquire the appliance at a future date.

Intended use

This multi-use chopper is intended exclusively for the processing of small quantities of boneless foodstuffs. It is not intended for the processing of liquids.

This universal food processor is also designed exclusively for use in private households. This also includes observance of all information in these operating instructions, particularly the safety instructions. All other uses are deemed to be improper and can result in property damage or even in personal injury. We shall not accept liability for damages caused due to improper use of the appliance.

General Safety Instructions

- Connect the universal food processor only to properly installed power sockets with a mains voltage of 220 -240 V and 50 Hz.
- To avoid potentially fatal risks, arrange for a defective power plug and/or cable to be replaced at once by a qualified technician.
- Unplug the universal food processor from the socket if you notice any faulty operation and when you decide to clean it. Always remove the power cable from the socket by pulling on the plug, do not pull on the cable itself.
- Do not crease or crimp the power cable and place the power cable in such a way to prevent anyone from stepping or tripping over it.
- Do not submerge the motor block of the universal food processor in liquids at any time and do not permit liquids to penetrate into the housing of the motor block.
- NEVER subject the appliance to moisture and do not use it outdoors. If by chance liquids do enter into the housing, unplug the appliance from the power socket immediately and have it repaired by a qualified technician.
- Never grasp the universal food processor, the power cable or the plug with wet hands.
- Should the power cable or motor block become damaged, arrange for the universal food processor to be repaired by a qualified specialist before using it again. Do not

English

open the motor block housing of the universal food processor. Should you do so, appliance safety can no longer be assured, and the warranty becomes void.

- Separate your universal food processor from the mains supply immediately after use. The appliance is completely free of electrical power only when you unplug it.

Special safety instructions

- The appliance may be used by children 8 years or older and by persons with reduced physical or mental capabilities, if they are under supervision or if they have been instructed in the use of the appliance in a safe manner and understand the potential risks. Children must not carry out cleaning and maintenance of the appliance, unless they are 8 years or older and under supervision. Children younger than 8 years have to be kept away from the appliance and its power supply.
- Children should be supervised to ensure that they do not play with the appliance.
- Handle the extremely sharp blade with caution, it can cause injuries. Reassemble the universal food processor after using and cleaning it so that you do not injure yourself with the blade.
- Keep the blade out of the reach of children.
- Never attempt to remove foodstuffs from the vessel as long as the blade is still running, wait until the knife has stopped rotating. NEVER try to grasp the still rotating knife blade!
- Do not run the universal food processor for more than 1 minute at a time. After this period allow it to cool down.

Overview of the components

- | | |
|------------------------|-------------------------|
| 1. Chopping switch lid | 2. Blade release button |
| 3. Chopping Blade | 4. Blade holder |
| 5. Chopping bowl | 6. Spatula |
| 7. Motor housing | |

How to use

Before using the appliance for the first time, clean it thoroughly.

- Place the motor unit on the table.
- Put the chopping bowl on the motor unit.

- Fit the chopping blade on to the blade holder inside the bowl by pressing down on the blade body until you hear it click in place.

The blade cutter is extremely sharp, handle it with care.

- Cut the ingredients up into pieces and place them in the bowl.

Never place any liquid or juicy food in the bowl.

- Fit chopping switch lid onto bowl.
- Only then plug the multi-food chopper to power socket.
- Press on the chopping switch lid to start the chopper.
- To stop the chopper, let go of the lid.

Always wait until the blade has totally stopped before removing the lid.

- Unplug the chopper after each use.
- To remove the blade; first take the bowl in both hands, press the top button with your index finger, then lift off the bowl and the chopping blade together.

Cleaning

- You can put the chopping bowl, the blade, the lid and the spatula in a dishwasher.
- Don't put the motor unit under a tap water but clean it with a damp cloth.

Technical Data

Model:	CH-50S.003A
Power supply:	230V~, 50 Hz
Power consumption:	500W
Protection class:	II
Chopper capacity:	200g

Conformity CE

This product has been tested and produced according to all relevant current CE guidelines, such as:



- electromagnetic compatibility Directive 2014/30/EU,
- Low voltage Directive (LVD) Directive 2014/35/EU,
- RoHS with its amendments Directive 2011/65/EU,

and has been constructed in accordance with the latest safety regulations.

The CE mark attests this product with all relevant directives.

Environment



Please consider our environment

Do not dispose of the appliance in your normal domestic waste. This product is subject to the European guideline 2012/19/EU.

Dispose of the appliance through an approved disposal centre or at your community waste facility. Observe the currently applicable regulations. In case of doubt, please contact your waste disposal centre.

Dispose of all packaging materials in an environmentally responsible manner.

When you wish to dispose of the appliance, remove the cable and dispose it in an environmentally friendly way (e.g. recycling plant).

Guarantee

This unit is covered by a 24 months (*) warranty, from the purchase date, and covers the repair free of charges of the damaged due to the manufacturer fault or defected components. The distributor reserves the right to change the unit for an equivalent model.

The warranty does not cover any damaged caused by incorrect use, lightning, incorrect installation, external factors or any intentional damaged. The warranty does not cover damage thus attributable to falls, blows, spill, exposure to extreme environmental conditions or deterioration caused by normal use of plastic parts or keyboards, as well as using batteries other than those specified in this manual.

For the repairing, during the warranty period, the unit shall be sent to the distributor or reseller, or to the address indicated by them, and must be jointed the warranty certificated and the respective original invoice or selling ticket, where the buying date is expressed indicated.

The consumer is protected by the guarantee provided by Directive 1999/44/CE of European Parliament and Council of 25 May.

(*) Only for European Union countries

Estimado Cliente

Obrigado por ter escolhido um produto HÆGER.

Os produtos HÆGER foram concebidos a pensar no bem-estar do consumidor, privilegiando os mais elevados padrões de qualidade, funcionalidade e designe. Estamos certos da sua satisfação pela aquisição deste produto.

Partimos do princípio de que o utilizador possui conhecimentos gerais sobre o manuseamento com eletrodomésticos.

Antes da primeira utilização, leia cuidadosa e totalmente estas instruções de utilização e de segurança e familiarize-se com as funções do aparelho. Guarde estas instruções e, se necessário, entregue-as a terceiros.

Uso adequado

A picadora universal destina-se exclusivamente ao processamento de alimentos sem ossos em quantidades reduzidas. Não é adequada para a preparação de líquidos.

Esta picadora universal destina-se exclusivamente à utilização no âmbito privado. Nessa utilização, deve respeitar todas as informações contidas neste manual de instruções, especialmente as indicações de segurança. Qualquer outra utilização é considerada indevida e pode conduzir a danos materiais ou até pessoais. Não assumimos qualquer responsabilidade por danos causados pela utilização indevida.

Instruções gerais de segurança

- Ligue a picadora universal apenas a uma tomada devidamente instalada com uma tensão de rede de 220-240 V~, com 50 Hz.
- Em caso de danos, a ficha de rede ou o cabo de alimentação devem ser imediatamente substituídos por um técnico qualificado de modo a evitar perigos.
- Em caso de avarias e antes da limpeza da picadora universal, retire a ficha de rede da tomada. Não retire a ficha de rede da tomada puxando o cabo de alimentação.
- Não dobre nem pise o cabo de alimentação e colocá-lo de modo que ninguém o possa pisar ou tropeçar nele.
- Nunca mergulhe o bloco do motor da picadora universal em líquidos e não permita qualquer infiltração de líquidos na caixa do bloco do motor.
- **Não** deve expor o aparelho a qualquer humidade, nem o utilizar ao ar livre. Caso haja infiltração de líquidos na caixa do aparelho, deve retirar imediatamente a ficha de rede do aparelho da tomada e esta deve ser reparada por pessoal técnico qualificado.
- Nunca segure a picadora universal, o cabo de alimentação e a ficha de rede com as mãos molhadas.
- Caso o cabo de alimentação ou o bloco do motor se encontrem danificados, a picadora universal deverá ser reparada por pessoal técnico, antes de a utilizar

novamente. Não abra a caixa do bloco do motor da picadora universal. Nesse caso, a segurança não é assegurada e a garantia perde a validade.

- Desligue a picadora universal da rede elétrica, imediatamente após a utilização. Esta só se encontra totalmente desligada, quando retira a ficha de rede da tomada.

Instruções especiais de segurança

- O aparelho pode ser usado por crianças de 8 ou mais anos de idade e pessoas com reduzida capacidade física ou mental, se estiverem sob supervisão ou se foram instruídos sobre o uso do aparelho de forma segura e entenderem os riscos potenciais. As crianças não devem realizar trabalhos de limpeza e manutenção do aparelho, a menos que tenham oito ou mais anos de idade e estejam sob supervisão. Crianças menores de 8 anos devem ser mantidas longe do aparelho e da sua fonte de alimentação.
- As crianças devem ser supervisionadas, de modo a garantir que não brincam com o aparelho.
- Existe perigo de ferimentos no manuseamento da lâmina extremamente afiada. Após a utilização e limpeza, volte a montar a picadora universal, de modo que não se possa ferir na lâmina solta. Mantenha a lâmina fora do alcance de crianças.
- Nunca retire os alimentos do recipiente, enquanto a lâmina ainda se encontrar em movimento, aguarde até que a lâmina pare. Nunca entre em contacto com a lâmina ainda em movimento! Perigo de ferimentos!
- Não deve utilizar a picadora universal por mais de 1 minuto. De seguida, deixe-a arrefecer.

Elementos do aparelho

- | | |
|----------------------|----------------------------------|
| 1. Tampa/Interruptor | 2. Botão de libertação da lâmina |
| 3. Lâmina | 4. Suporte da lâmina |
| 5. Recipiente | 6. Espátula |
| 7. Bloco motor | |

Como utilizar

Antes de utilizar o aparelho pela primeira vez, limpe-o completamente.

- Ponha a picadora em cima de uma mesa.
- Encaixe o recipiente para alimentos em cima da picadora.

- Encaixe a lâmina no espigão dentro do recipiente para os alimentos pressionando o corpo da lâmina para baixo até ouvir um clique.

A lâmina é extremamente afiada, maneje-a com cuidado.

- Corte os ingredientes em pedaços e coloque-os no recipiente da picadora.

Não ponha líquidos ou molhos no recipiente da picadora.

- Encaixe a tampa por cima do recipiente.
- Só neste momento pode ligar a picadora à corrente elétrica.
- Pressione a tampa para começar a picar.
- Para parar a picadora, simplesmente deixe de pressionar a tampa.

Espere sempre que a lâmina esteja totalmente imobilizada antes de a remover.

- Desligue a picadora da corrente depois de a utilizar.
- Para remover a lâmina; primeiro tire a tampa, pressione com o dedo indicador o botão para soltar a lâmina e ao mesmo tempo puxe a lâmina pela sua pega em plástico.

Limpeza

- O recipiente, a lâmina, a tampa e a espátula podem ser lavados na máquina de lavar loiça.
- Nunca coloque o bloco motor sob uma torneira de água corrente, limpe-o somente com um pano húmido.

Características técnicas

Modelo:	CH-50S.003A
Alimentação da corrente:	230V~, 50 Hz
Consumo de energia:	500 W
Classe de proteção:	II
Capacidade do recipiente:	200g

Conformidade CE

Este aparelho foi testado e produzido de acordo com todas as atuais diretivas relevantes da UE, tais como:



- Diretiva de Compatibilidade eletromagnética 2014/30/EU,
- Diretiva de Baixa tensão LVD 2014/35/EU,
- Diretiva RoHS 2011/65/EU e respetivas alterações,

e foi fabricado de acordo com as mais recentes normas de segurança.

A marcação CE atesta este produto com todas as diretivas relevantes.

Meio Ambiente



Tenha sempre presente o nosso meio ambiente

Nunca deite o aparelho no lixo doméstico normal.

Este produto está em conformidade com a diretiva europeia 2012/19/EU.

Elimine o aparelho através de um serviço de eliminação autorizado ou das entidades de eliminação locais.

Preste atenção às prescrições atuais válidas. Em caso de dúvida entre em contacto com a entidade de eliminação de resíduos.

Elimine todos os materiais de embalagem de forma ecológica.

Quando for se desfazer do aparelho, remova o cabo e eliminá-lo de uma forma ambientalmente amigável (por exemplo, centro de reciclagem).

Garantia

O importador garante este produto por um período de 24 meses (*) a partir da data de compra, e cobre a reparação sem encargos com mão-de-obra e materiais, avarias devidas a defeitos de fabricação ou componentes defeituosos, reservando-se o responsável pela garantia, segundo o seu próprio critério, o direito de substituição por aparelho igual ou equivalente.

A garantia não cobre as avarias provocadas por uso indevido, instalação incorreta, descargas elétricas, dano intencional do aparelho ou por causas estranhas ao mesmo. A garantia não cobre assim danos atribuíveis a quedas, pancadas, derrame de líquidos, exposição a condições extremas do meio ambiente ou deterioração provocada pelo uso normal das partes plásticas ou teclados, bem como pelo uso de baterias diferentes das especificadas neste manual.

Se o aparelho avariar durante o período da garantia, deverá entrar em contacto com o estabelecimento vendedor e remeter o aparelho para o local por este indicado, fazendo-o acompanhar do certificado de garantia e respetiva prova de compra.

O consumidor goza de todas as garantias previstas na Diretiva 1999/44/CE do Parlamento Europeu e do Conselho, de 25 de maio.

(*) Apenas para países da União Europeia

Estimado cliente

Gracias por elegir un producto Haeger.

Haeger productos están diseñados para el bienestar de los consumidores, haciendo hincapié en los más altos estándares de calidad, funcionalidad y diseño. Estamos seguros de su satisfacción con la compra de este producto.

Suponemos que el usuario tiene conocimientos generales sobre el manejo de los aparatos eléctricos.

Lea con atención y, en su totalidad, las instrucciones de uso y seguridad y familiarícese con las funciones del aparato antes de la primera puesta en marcha. Conserve las instrucciones y entréguelas con el aparato si lo transfiriera a terceros.

Uso adecuado

La picadora multiuso sirve exclusivamente para triturar alimentos sin hueso en cantidades pequeñas. No está prevista para su utilización con líquidos. Esta picadora universal está destinada exclusivamente al uso doméstico privado. Esto requiere también que se tenga en cuenta toda la información contenida en estas instrucciones de uso, especialmente las instrucciones de seguridad. Cualquier otro uso se considera como no conforme al previsto y puede provocar daños materiales e incluso personales. No se asumirá la responsabilidad por daños producidos por un uso no conforme al previsto.

Indicaciones generales de seguridad

- Conecte la picadora universal únicamente a una base de enchufe instalada según la normativa y con una tensión de red de 220-240 VAC, con 50 Hz.
- En caso de una clavija de red dañada o cable de red dañado, encomiende su sustitución por un técnico cualificado con el fin de evitar riesgos.
- Cuando existan problemas en el funcionamiento y antes de limpiar la picadora universal, extraiga la clavija de red de la base de enchufe. Cuando extraiga el cable de red de la base de enchufe, tire siempre de la clavija y no del propio cable.
- No doble o aplaste el cable de red, colóquelo siempre de modo que no lo pueda pisar o tropezar sobre él.
- No sumerja el motor de la picadora universal en un líquido bajo ningún concepto y evite que penetren líquidos en la carcasa del bloque de motor.
- El aparato no debe estar expuesto a humedad alguna y no debe utilizarse al aire libre. En caso de que penetre circunstancialmente líquido en la carcasa del aparato, extraiga la clavija de red de la base de enchufe y entrégueselo a personal especialista cualificado para su reparación.
- Nunca toque la picadora universal, el cable de red ni la clavija de red con las manos mojadas.

- Si el cable de red o el bloque de motor están defectuosos, haga reparar la picadora universal por personal especializado, antes de utilizarla de nuevo. No debe abrir la carcasa del bloque de motor de la picadora universal. En este caso no estará protegido y perderá el derecho a la garantía.
- Separe la picadora universal de la red eléctrica inmediatamente después de su uso. Sólo si extrae la clavija de red de la base de enchufe, estará totalmente libre de corriente.

Indicaciones especiales de seguridad

- El aparato puede ser utilizado por niños de 8 años o mayores y por las personas con discapacidad física o mental, si están bajo control o si han sido instruidos en el uso de la máquina de una manera segura y comprendan los riesgos potenciales. Los niños no deben llevar a cabo la limpieza y mantenimiento del aparato, a menos que los 8 años o más y bajo supervisión. Los niños menores de 8 años tienen que mantenerse alejado del aparato y de su fuente de alimentación.
- Mantenga vigilados a los niños, a fin de asegurar de que no jueguen con el aparato.
- Al manipular cuchillas extremadamente afiladas existe riesgo de lesiones. Monte de nuevo la picadora universal después de su utilización y limpieza para no dañarse con la cuchilla suelta.
- Guarde bien la cuchilla fuera del alcance de los niños.
- No retire nunca los alimentos del vaso mientras que esté girando la cuchilla espere hasta que la cuchilla se pare. ¡No toque nunca la cuchilla en movimiento! ¡Peligro de lesiones!
- No debe hacer funcionar la picadora universal durante más de 1 minuto. Después deje que se enfríe.

Indicación de los componentes

- | | |
|----------------------|---------------------------------------|
| 1. Tapa /interruptor | 2. Botón de liberación de la cuchilla |
| 3. Cuchilla | 4. Porta cuchilla |
| 5. Contenedor | 6. Espátula |
| 7. Carcasa del motor | |

Cómo utilizar

Antes de utilizar el aparato por primera vez, límpié-lo completamente.

- Coloque el procesador de alimentos sobre la mesa.
- Coloque el contenedor de la picadora sobre la carcasa del motor.
- Coloque la cuchilla para picar en el interior del recipiente, presionando hacia abajo sobre el cuerpo hasta que escuche un clic.

La cuchilla está muy afilada, maneje-la con cuidado.

- Corte los ingredientes en trozos pequeños y colocarlos en el contenedor.

Nunca coloque ningún líquido o alimento jugoso en el recipiente.

- Coloque la tapa/interruptor sobre el contenedor.
- Sólo conecte ahora el procesador de alimentos a una toma de corriente.
- Presione sobre la tapa ara empezar a cortar.
- Para detener el procesador, libere la tapa.

Siempre espere hasta que la cuchilla se haya detenido por completo antes de retirar la tapa.

- Desconecte de la red después de cada uso.
- Para quitar la cuchilla: en primer lugar, tomar el contenedor con ambas las manos, presione el botón superior con el dedo índice, luego levante el recipiente y la cuchilla de cortar juntos.

Limpieza

- El contenedor, la cuchilla, la tapa y la espátula se puede lavar en el lavavajillas.
- Nunca ponga en marcha el procesador debajo de un grifo de agua corriente, límpielo con un paño húmedo.

Datos técnicos

Modelo:	CH-50S.003A
Suministro de tensión:	230V~, 50 Hz
Consumo de energía:	500 W
Clase de protección:	II
Capacidad del recipiente:	200g

Conformidad CE

Este producto ha sido probado y producido de acuerdo con las normativas actuales y pertinentes, tales como:

-  - Directiva de compatibilidad electromagnética 2014/30/EU,
 - Directiva de baja tensión Directiva (LVD) 2014/35/EU,

- Directiva RoHS e sus modificaciones 2011/65/UE
y ha sido construido de acuerdo con las últimas normas de seguridad.
La marca CE certifica este producto con todas las directivas relevantes relacionadas.

La eliminación de la unidad



Tenga en cuenta el medio ambiente

Nunca tirar el aparato a la basura normal.

Este producto cumple con la Directiva Europea 2012/19/EU.

■ Elimine el aparato a través de una empresa de evacuación de basuras autorizada o por medio del centro de evacuación de basuras municipal.

Tenga en cuenta las normativas actuales en vigor. En caso de duda póngase en contacto con el centro de evacuación de basuras.

El material de embalaje debe desecharse de forma respetuosa con el medio ambiente. Si desea desechar el aparato, corte el cable y entréguelo en el centro de evacuación de basuras municipal para su destrucción.

Garantía

Este producto está cubierto por una garantía de 24 meses (*) a partir de la fecha de compra, y abarca la reparación sin cargos de mano de obra y materiales, de los fracasos debido a defectos de fabricación o componentes defectuosos, reservándose el responsable de la garantía, de acuerdo con su propia discreción, el derecho a la sustitución por aparato igual o equivalente.

La garantía no cubre daños causados por mal uso, instalación inadecuada, descargas eléctricas, el daño intencional de los equipos o la misma causa extraña. La garantía no cubre los daños imputables a caídas, golpes, derrame de líquidos, exposición a condiciones extremas del medio ambiente o los daños causados por el uso normal de las piezas de plástico o teclados, así como por el uso de pilas o acumuladores distintas de las especificadas en el manual.

Si el mal funcionamiento del equipo durante el período de garantía deberá ponerse en contacto con el vendedor establecimiento y enviar la unidad al lugar fijado por él, que le siguen el certificado de garantía y su prueba de compra.

El consumidor disfruta de todas las garantías previstas en la Directiva 1999/44/CE del Parlamento Europeo y del Consejo, de 25 de mayo.

(*) Solo par los países de la Unión Europea

Cher Client

Merci d'avoir choisi un produit Haeger.

Les produits Haeger sont conçus pour le bien-être du consommateur, en insistant sur les plus hauts standards de qualité, de fonctionnalité et de design. Nous sommes certains de leur satisfaction à l'achat de ce produit.

Nous supposons que l'utilisateur détient des connaissances générales sur l'emploi des appareils électroménagers.

Avant la première mise en service, lisez attentivement le présent mode d'emploi et les instructions de sécurité et familiarisez-vous avec les fonctions de l'appareil. Conservez le présent mode d'emploi et le cas échéant, transmettez-le à des tiers.

Usage conforme

Le hachoir universel sert exclusivement à broyer des aliments sans os en petites quantités. Il n'est pas prévu pour transformer des liquides. Le présent hachoir universel est exclusivement prévu pour l'usage dans des ménages privés. Son utilisation comprend également le respect de toutes les informations contenues dans ce mode d'emploi, et en particulier des consignes de sécurité. Toute autre utilisation est considérée comme non conforme et peut conduire à des dommages matériels, voire à menacer la sécurité de personnes. Toute responsabilité est exclue pour des dommages résultant d'une utilisation non conforme.

Conseils généraux de sécurité

- Raccordez le hachoir universel uniquement à une prise secteur installée en bonne et due forme avec une tension secteur de 220-240 V~, avec 50 Hz.
- Faites immédiatement remplacer la fiche secteur ou le cordon d'alimentation endommagé par un technicien spécialisé afin d'éviter tout danger.
- Retirez la fiche secteur de la prise secteur en cas de défaillances et avant de nettoyer le hachoir universel. Débranchez le cordon d'alimentation de la prise secteur en tirant sur la fiche sans tirer sur le cordon d'alimentation lui-même.
- Ne courbez ou ne coincez pas le cordon d'alimentation et acheminez-le de telle manière que personne ne s'accroche dedans ou ne trébuche dessus. Vous ne devez en aucun cas plonger le bloc moteur du hachoir universel dans du liquide et ne laisser pénétrer aucun liquide dans le boîtier du bloc moteur.
- N'exposez pas l'appareil à l'humidité et ne l'utilisez pas à l'extérieur. Si toutefois du liquide devait pénétrer dans le boîtier de l'appareil, débranchez immédiatement la fiche de la prise secteur et confiez l'appareil à un atelier spécialisé pour réparation.
- Ne saisissez jamais le hachoir universel, le cordon d'alimentation et la fiche d'alimentation avec des mains mouillées.

- Si le cordon d'alimentation ou le bloc-moteur sont endommagés, vous devez confier la réparation du hachoir universel à des spécialistes, avant de le réutiliser. Vous ne devez pas ouvrir le boîtier du bloc-moteur du hachoir universel. Dans ce cas, la sécurité n'est plus assurée et vous perdez le bénéfice de la garantie.
- Déconnectez immédiatement le hachoir universel du réseau électrique après utilisation. Pour être totalement hors tension, vous devez débrancher la fiche de la prise secteur.

Conseils de sécurité spécifiques

- L'appareil peut être utilisé par des enfants de 8 ans ou plus et par des personnes ayant des capacités physiques ou mentales réduites, si elles sont sous surveillance ou s'ils ont été formés à l'utilisation de l'appareil en toute sécurité et de comprendre les risques potentiels. Les enfants ne doivent pas effectuer le nettoyage et l'entretien de l'appareil, sauf si elles sont de 8 ans ou plus et sous surveillance. Les enfants de moins de 8 ans doivent être tenus à l'écart de l'appareil et de son alimentation.
- Les enfants doivent être surveillés afin d'éviter qu'ils ne jouent avec l'appareil
- Risque de blessures lors de la manipulation avec le couteau extrêmement tranchant. Assemblez de nouveau les pièces du hachoir universel après utilisation et nettoyage afin de ne pas vous blesser au niveau du couteau libéré.
- Maintenez le couteau hors de portée des enfants.
- Ne retirez jamais les denrées alimentaires du bol tant que le couteau tourne encore. Attendez que le couteau se soit immobilisé avant de retirer le bloc-moteur. Ne mettez jamais les mains dans le couteau lorsqu'il tourne encore !
- Il est interdit de faire marcher le hachoir universel plus d'une minute consécutive. Vous devez à chaque fois le laisser refroidir.

Description des différentes parties de l'appareil

- | | |
|--------------------|--------------------------------------|
| 1. Couvercle | 2. Bouton pour libération du couteau |
| 3. Couteau | 4. Support du couteau |
| 5. Conteneur (bol) | 6. Spatule |
| 7. Bloc moteur | |

Comment faire pour utiliser

Avant d'utiliser pour la première fois, nettoyez-le soigneusement.

- Mettez le hachoir sur le dessus d'une table.
- Placez le conteneur (bol) au-dessus du bloc moteur.
- Placez le couteau sur le support du couteau dans le récipient en appuyant sur le corps de la lame vers le bas jusqu'au dé clic.

La lame (couteau) est très coupante, le manipuler avec précaution.

- Coupez les ingrédients en petits morceaux et les placer dans le bol du hachoir.

Aucun liquide ou en faisceaux mettre dans le conteneur du hachoir.

- Placez le couvercle sur le bol.
- Seulement alors pouvez connecter sur le secteur.
- Appuyez sur le couvercle pour commencer à découper.
- Pour arrêter le hachoir, laissez simplement le couvercle de la presse.

Attendez-vous à la lame est complètement immobilisé avant de retirer.

- Retirez la fiche secteur de la prise après utilisation.
- Pour retirer le couteau, tout d'abord prendre le conteneur à deux mains, appuyez sur le bouton avec votre index, puis enlever l'ensemble bol et couteau.

Nettoyage

- Le conteneur, la lame, le couvercle et la spatule peut être lavé dans un lave-vaisselle.
- Ne jamais démarrer le bloc moteur sous un robinet d'eau courante, le nettoyer uniquement avec un chiffon humide.

Données techniques

Modèle :	CH-50S.003A
Alimentation :	230V~, 50 Hz
Consommation :	500 W
Classe de protection :	II
Capacité du bol :	200g

Conformité CE

Ce produit a été testé et produit selon toutes les directives européennes actuelles applicables, tels que :



- La compatibilité électromagnétique Directive 2014/30/EU,
- Directive Basse Tension Directive (LVD) 2014/35/EU,
- Directive RoHS avec ses modifications 2011/65/UE

et a été construit en conformité avec les dernières normes de sécurité.
Le marquage CE atteste ce produit à toutes les directives relevant.

Mise au rebut



Rappelons de notre environnement

L'appareil ne doit jamais être jeté dans la poubelle domestique normale.

Ce produit est soumis à la directive européenne 2012/19/EU.

■ Eliminez l'appareil par l'intermédiaire d'une entreprise de traitement des déchets autorisée ou via le service de recyclage de votre commune.

Veillez respecter les règlements actuellement en vigueur. En cas de doutes, contactez votre organisation de recyclage.

Procédez à une élimination des matériaux d'emballage respectueuse de l'environnement.

Lorsque vous vous débarrassez de l'appareil, retirez le câble et l'éliminez dans un environnement (centre de recyclage, par exemple).

Garantie

Ce produit est couvert par une garantie de 24 mois (*) à compter de la date d'achat et couvre la réparation gratuitement avec le travail manuel et du matériel, des dommages dus à des défauts de fabrication ou de pièces défectueuses, en réservant les responsables sous garantie, selon sa propre discrétion, le droit de substitution, ou un appareil similaire.

La garantie ne couvre pas les dommages causés par une mauvaise utilisation, mauvaise installation, décharges électriques, dommage intentionnel de l'appareil ou les causes de l'étrange même. La garantie ne couvre pas les dommages attribuables à des chutes, ainsi, les bosses, les déversements, l'exposition à des conditions extrêmes de l'environnement ou les dommages causés par une utilisation normale des pièces en plastique ou des claviers, ainsi que par l'utilisation d'autres batteries que celles spécifiées dans le manuel.

Si l'appareil tombe en panne pendant la période de garantie, vous devez contacter l'établissement de vente et remettre l'appareil à l'endroit désigné par lui, lui causant d'accompagner le certificat de garantie et une preuve d'achat.

Le consommateur bénéficie de toutes les garanties prévues par la directive 1999/44/CE du Parlement européen et du Conseil du 25 Mai.

(*) Seulement pour les pays d'Union Européenne

HÆGER

Meet the family



HAEGERTEC, s.a.

Edifício HÆGER – Pct. Cidade de Londres, 1
Parque Industrial do Arneiro
2660-456 S. Julião do Tojal
PORTUGAL
<http://www.haeger.pt>

Tel: +351 21 949 83 00 (Geral)
Tel: +351 21 949 83 02 (Pós-Venda)
Fax: +351 21 949 83 25
e-mail: assistencia@haeger.pt
e-mail: comercial@haeger.pt

