

# HÆGER



**Chest Freezer**  
**Arcón congelador**

**Arca Congeladora**  
**Congélateur coffre**



**CF-200.019A**  
**CF-300.020A**



Download  
Multi-language file



**Instructions Manual**  
**Manual de Instruções**  
**Manual de Instrucciones**  
**Mode d'emploi**

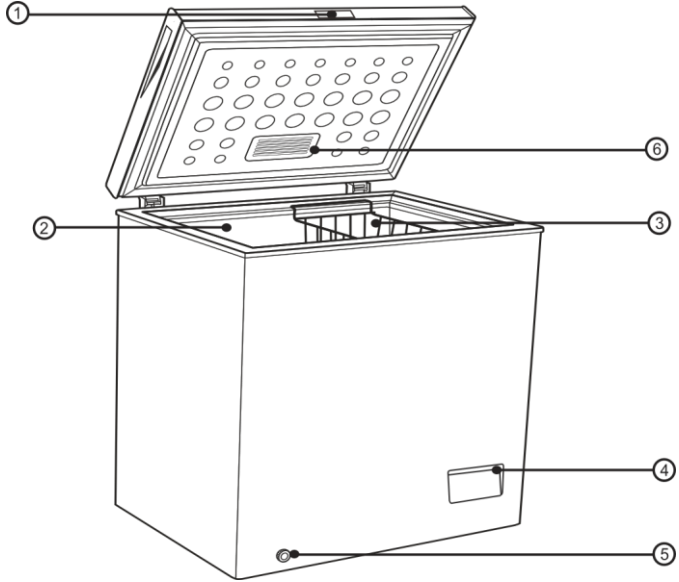

---

## **WARNING**

**This** appliance is intended to be used in household and similar applications such as staff kitchen areas in shop, offices and other working environments; farm houses and by guests in hotels, motels and other residential environments; bed and breakfast type environments; catering and similar non-retail applications.

**If** the supply cord is damaged, it must be replaced by the manufacturer, its service agent or similarly qualified persons in order to avoid a hazard.

**Do** not store explosive substances such as aerosol cans with a flammable propellant in this appliance. The appliance has to be unplugged after use and before carrying out user maintenance on the appliance.

**Warning:** Keep ventilation openings, in the appliance enclosure or in the built-in structure, clear of obstruction.

**Warning:** Do not use mechanical devices or other means to accelerate the defrosting process, other than those recommended by the manufacturer.

**Warning:** Do not damage the refrigerator circuit.

**Warning:** Do not use electrical appliances inside the food storage compartments of the appliance, unless they are of the type recommended by the manufacturer.

**Warning:** Please dispose the refrigerator according to local regulations because it uses flammable blowing gas and refrigerator.

**Warning:** When positioning the appliance, ensure the supply cord is not trapped or damaged.

**Warning:** Do not locate multiple portable socket-outlets or portable power supplies at the rear of the appliance.

Do not use extension cord or ungrounded (two prong) adapters.

**Danger:** Risk of child entrapment. Before you throw away your old refrigerator or freezer:

- Take off the doors.
- Leave the shelves in place so that children may not easily climb inside.

**The** refrigerator must be disconnected from the source of electrical supply before attempting the installation of accessory.

---

**Refrigerant** and cyclopentane foaming material used for refrigerator are flammable. Therefore, when the refrigerator is scrapped, it shall be kept away from any fire source and be recovered by a special recovering company with corresponding qualification other than be disposed by combustion, so as to prevent damage to the environment or any other harm.

**This** appliance can be used by children aged from 8 years and above and people with impaired physical, sensory or mental abilities or with a lack of experience and knowledge provided that they are supervised or have received instruction in the safe use of this device, and about the resulting hazards. Cleaning and user maintenance shall not be made by children without supervision. Children aged from 3 to 8 years are allowed to load and unload appliance.

**Children** should be supervised to ensure that they do not play with the appliance. Children below the age of 3 must be kept away from the appliance unless they are under continuous adult supervision.

**To** avoid contamination of food, please respect the following instructions:

- Opening the door for long periods can cause a significant increase of the temperature in the compartments of the appliance.
- Clean regularly surfaces that can come in contact with food and accessible drainage systems.
- Store raw meat and fish in suitable containers in the refrigerator, so that it is not in contact with or drip onto other food.
- Two -\*\*)- star frozen-food compartments are suitable for storing pre-frozen food, storing or making ice cream and making ice cubes.
- One -\*)-, two -\*\*)- and three-star -\*\*\*)- compartments are not suitable for the freezing of fresh food.
- If the refrigerating appliance is left empty for long periods, switch off, defrost, clean, dry, and leave the door open to prevent mould developing within the appliance.



Warning: Risk of fire / flammable materials

## Dear customer

Thank you for having chosen a HÆGER product.

The HÆGER products have been produced to think about the welfare of the consumer privileging the most raised standards of quality, functionality and assign. We are sure you will be happy with this appliance.

### Your new appliance is designed exclusively for domestic use.

To ensure best use of your appliance, carefully read the instructions handbook which contains a description of the appliance and advice on storing and preserving food.

Keep this handbook for future reference and pass them on to whoever might acquire the appliance at a future date.

## Before using the appliance

---

1. After unpacking, make sure that the appliance is undamaged and that the door closes properly. Any damage must be reported to your dealer within 24 hours after delivery of the appliance.
2. Wait at least two hours before switching the appliance on in order to ensure the refrigerant circuit is fully efficient.
3. Installation of the appliance and electrical connections must be carried out by a qualified electrician, in accordance with the manufacturer's instructions and local safety regulations
4. Clean the inside of the appliance before using it.

## Special Instructions

---

If this appliance is to replace an old freezer with a lock, break or remove the lock as safety measure before storing it, to protect children while playing might lock them inside.

Old refrigerators and freezers contain insulation gases and refrigerant, which must be disposed of properly. Please ensure that the refrigeration tubing is not damaged.



**Warning:** This chest freezer contains isobutane (R600a); this refrigerant gas is CFC-free but combustible. When transporting, installing, cleaning and repairing the refrigerator, take care not to damage any parts of the refrigeration circuit to prevent the risk of gas leaks. In case of damage, do not use naked lights and ventilate the room containing the appliance appropriately.

## Safety Precautions

---

The manufacturer declines all responsibility in case of failure to comply with the following precautions:

- Never put a damaged appliance into operation, if in doubt, contact your dealer.

- The appliance must be installed and connected to the electrical mains in full compliance with the instructions provided in the handbook. The electrical connection conditions must be as specified on the nameplate. The appliance's electrical safety is only guaranteed if the household electrical system is earthed in accordance with the relevant regulations.
- Make sure that all repairs and servicing are only carried out by a qualified technician. Always disconnect the appliance from the electrical mains in case of breakdown and maintenance, when changing light-bulbs or during cleaning. Never defrost using electrical devices or steam cleaners. Never remove frost or ice with sharp items, as this may cause irreparable damage to the walls of the freezer.
- Never attempt to move the refrigerator by pulling on the door or the handle.
- Never store liquids in cans or glass containers in the freezer compartment, especially if they contain added carbon dioxide. Never store products containing gases, flammable propellants or explosive substances in the freezer. There is always explosion hazard!
- The use of electrical appliances (such as ice-cream makers or whisks) inside the appliance is forbidden.
- To ensure the freezer operates correctly, never obstruct or cover the air ducts in any way.
- Never touch frozen products taken straight from the freezer or put them in your mouth. There is burn hazard due to the very low temperatures.
- Never eat or drink foods which look or smell strange.
- **This appliance can be used by children aged 8 years and above and persons with reduced physical, sensory or mental capabilities or lack of experience and knowledge if they have been given supervision or instruction concerning use of the appliance in a safe way and understand the hazards involved. Children shall not play with the appliance. Cleaning and user maintenance shall not be made by children unless they are older 8 years and supervised.**
- Children must be supervised to ensure that they do not play with the appliance.
- In case of electricity blackout, open the door(s) as little as possible. Once partly or completely thawed, frozen foods must not be re-frozen.

### Intended use

---

- This compressor-freezer unit is designed for deep-freezing and long-term storage of deep-frozen food, as well as for making ice-cubes. This appliance is not intended for commercial use or for use in the catering business or similar wholesale environments.
- Refrigeration appliances are classified into certain climate classes. Please refer to the product data sheet for information on the classification for this unit.



**Warning:** *The manufacturer declines all responsibility for injury or damage caused by failure to comply with the above regulations or deriving from tampering with even just one part of the appliance and the use of non-original spare parts.*

## Installation and connection

### Choosing the site

- Always place the freezer in a dry place with satisfactory ventilation. Never expose it to direct sunlight or install it outdoors. Depending on its climate class, the appliance can be used in different temperature conditions:

| Class                   | Ambient temperature   |
|-------------------------|-----------------------|
| <b>SN (Subnormal)</b>   | from +10 °C to +32 °C |
| <b>N (Normal)</b>       | from +16 °C to +32 °C |
| <b>ST (Subtropical)</b> | from +16 °C to +38 °C |
| <b>T (Tropical)</b>     | from +16 °C to +43 °C |

- Never place the freezer close to heat sources. If this is unavoidable, a suitable insulating panel must be used to allow the appliance to function properly. Otherwise, place the appliance at least 3 cm from electric or gas cookers and at least 30cm from combustion or radiation heating systems.
- To allow proper cooling of the condenser, the freezer must not be placed too close to the wall.
- Take care not to scratch or damage the floor when installing the appliance on parquet or linoleum. If necessary, when positioning slide the refrigerator over pieces of wood or a mat to the point decided for connection to the electrical mains.

### Positioning and levelling the appliance

Place the freezer on a stable and level floor. In case the floor is not perfectly level, use the two adjustable feet on the front part of the freezer. To ensure major stability, easier movement and a correct positioning of the product, two additional wheels are present at the rear. In any case we recommend moving the fridge very carefully in order to avoid floor damage (especially in case of wooden floor).

The following space requirement are recommended:

Clearance around the chest freezer

Sides ..... 10cm

Back ..... 10cm

Top..... 70m

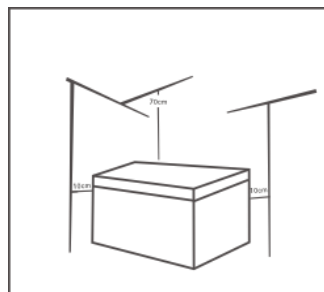

### Electrical connection

Before switching the freezer on for the first time, leave it vertical for at least two hours. Then connect the appliance's power supply plug to a mains socket with earth contact, installed in accordance with electrical safety regulations. The rated voltage and frequency are stated on the nameplate on back of the freezer. The appliance must be connected to the electrical mains and earthed in compliance with the relevant regulations and requirements.

The appliance is able to withstand short fluctuations in voltage of no more than 15% less or 10% more than the rated voltage stated on the nameplate. If the power supply cord has to be

## English

---

replaced, this operation must only be carried out by a qualified technician. The socket must be accessible after the appliance has been placed.

 **WARNING!** When positioning the appliance, ensure the supply cord is not trapped or damaged.

 **WARNING!** Do not locate the multiple portable socket-outlets or portable power supplies at the rear of the appliance.

## Product Description

---

- |                    |                         |
|--------------------|-------------------------|
| 1. Recessed handle | 2. Freezer compartment  |
| 3. Wire basket     | 4. Control panel        |
| 5. Drain hole      | 6. LED light (optional) |

## Before using for the first time

- Remove any exterior and interior packaging materials completely, including the adhesive strips.
- Before it is connected to the mains, the unit must be thoroughly checked for transport damage, including its power cord.
- Clean the unit as described in the section “Maintenance and cleaning”.
- To ensure proper functioning, wait for about two hours before connecting the unit and switching it on after it has been positioned.
- When the unit is first switched on, a slight ‘new’ smell may be noticed. However, this will disappear once the cooling process has begun.

## Setting and selecting the freezer operating temperature

---

### Control panel

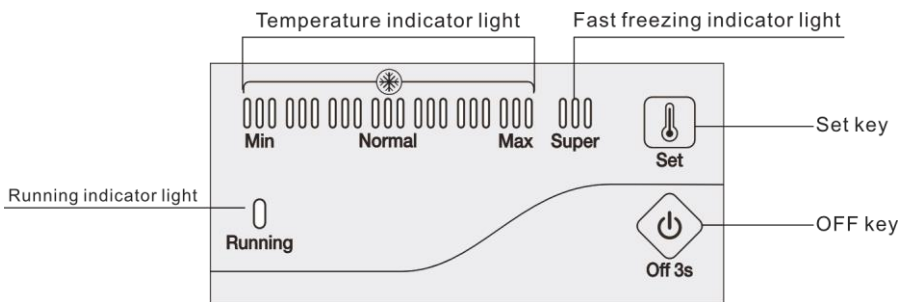

### 1. Temperature setting

- **Setting:** Press “SET” button, enter the temperature setting mode. The temperature indicator bar of temperature goes up a scale by each press. This setting runs in cycles.



Temperature can run from scale MIN to scale MAX. Scale MAX is the coldest. The temperature is automatically set in 5 seconds after last press.

### ➤ **Super Freezing**

- ✓ Press “SET” button consecutively to enter “SUPER” freezing mode from scale MAX, the indicator bar on the left hereby will turn dark whereas the indicator light of “SUPER” turns on. This mode is automatically set in 5 seconds after last press.
- ✓ The compressor keeps working in “SUPER” freezing mode.
- ✓ If the “SUPER” mode keeps running for 52 hours and not stopped manually, the system will automatically cut out this mode, with the temperature back at 5.

## **2. Power ON & OFF**

If the appliance is working, press “ON/OFF” for 3 seconds to turn off.

If the appliance is off, press “ON/OFF” for 3 seconds to turn on.

## **3. Indicator Lights**

- ✓ Temperature Indicator Light (Bright Blue): To adjust the temperature from scale MIN to scale MAX. MAX is the coldest.
- ✓ Super Freezing Indicator Light (Bright Blue): Light on = in “SUPER” mode; light off= exit “SUPER” mode.
- ✓ Running Indicator Light (Bright Green): Light on = compressor is working; light off = compressor stops.
- ✓ 30 minutes after the last operation, the indicator light will be on in half luminance.

## **4. Resumption Function**

The appliance will automatically resume the mode previously set before the electrical outage.

## **5. Temperature sensor Fault Alarm**

When there is a disconnection or short out of the temperature sensor, as a fault alarm, the temperature indicator bar will flash from left to right every 0.5 second.

## **Freezing foods**

- For proper storage and freezing, fruit and vegetables should be packed in portions of not more than 1kg and meat and fish up to a max. 2kg. Small packages of food freeze more quickly, giving better conservation of their nutrients and flavour, even after thawing and preparation.
- Use only freezer bags, aluminium film, food-approved polyethylene film and freezer containers. Do not use paper bags, non-food-approved cellophane bags, shopping bags or used freezer bags.
- Pack foods in airtight packs and try to expel all the air. If using bags, close the packs with the elastic bands or plastic-coated wire strips provided.
- Always cool hot foods to room temperature before placing them in the freezer and do not allow frozen foods to touch fresh foods for freezing.

- Always mark packs with the date of freezing, quantity and type of food and make sure that foods are fresh and in good condition.

### Storing frozen foods

- When purchasing frozen foods, always take care that the pack is not damaged, that the product is not past its sell-by date and that the thermometer of the freezer in which the products are displayed for sale does not show a temperature above  $-18^{\circ}\text{C}$ . Also note the temperature advice, storage period and modes of consumption stated by the producer.
- Purchased foods should also be protected using suitable insulated containers during transportation to eliminate the risk of thawing. An increase in temperature might reduce their storage life and adversely affect their quality.
- Do not purchase frozen foods which are carrying too much frost; they might already have been thawed.

### Thawing frozen foods

- Partially thawed foods should be eaten as soon as possible. Low temperatures preserve foods but they do not destroy the micro-organisms which are activated after thawing, which may cause the stored foods to deteriorate. If thawed foods smell and look normal, they can be cooked and if required re-frozen once they have cooled.
- Depending on their type and intended use, frozen foods can be thawed correctly at room temperature, in the refrigerator, in an electric oven (conventional or fan), or in a microwave oven using the relevant function.

### Helpful hints and tips

#### Hints for freezing

To help you make the most of the freezing process, here are some important hints:

- The maximum quantity of food which can be frozen in 24 hrs. is shown on the rating plate.;
- The freezing process takes 24 hours. No further food to be frozen should be added during this period;
- Only freeze top quality, fresh and thoroughly cleaned, foodstuffs;
- Prepare food in small portions to enable it to be rapidly and completely frozen and to make it possible subsequently to thaw only the quantity required;
- Wrap up the food in aluminium foil or polythene and make sure that the packages are airtight;
- Do not allow fresh, unfrozen food to touch food which is already frozen, thus avoiding a rise in temperature of the latter;
- Lean foods store better and longer than fatty ones; salt reduces the storage life of food;
- Ices cubes, if consumed immediately after removal from the freezer compartment, can possibly cause the skin to be freeze burnt;
- It is advisable to show the freezing in date on each individual pack to enable you to keep tab of the storage time.

## Hints for storage of frozen food

To obtain the best performance from this appliance, you should:

- make sure that the commercially frozen foodstuffs were adequately stored by the retailer;
- be sure that frozen foodstuffs are transferred from the food store to the freezer in the shortest possible time;
- not open the door frequently or leave it open longer than absolutely necessary.
- Once defrosted, food deteriorates rapidly and cannot be refrozen.
- Do not exceed the storage period indicated by the food manufacture.

## Maintenance and Cleaning

### Defrosting the freezer

The freezer compartment has to be defrosted manually. When the thickness of frost or ice on the shelves exceeds 5cm, the freezer should be defrosted. A few hours before defrosting, set the temperature to SUPER in order to further lower the temperature of the frozen foods.

#### To start the defrost process:

1. Remove frozen food from the freezer and place it in a cooler to protect the food.
2. Unplug the unit. Defrosting usually takes a few hours. To defrost faster keep the freezer door open.
3. For draining, place a tray beneath the outer drain plug. Unscrew and remove drain plug. This will let the water flow out in the tray. When done, screw on the drain plug in place.



**Note:** monitor the container under the drain to avoid overflow.

4. When draining is complete, wipe the interior of the freezer with a soft cloth. Plug in power cord back into the electrical outlet.
5. Reset the temperature control to the desired setting.
6. Return the food into the freezer.

#### Important Notes:

- **Do not use pointed or sharp-edged objects such as knives or forks to remove the frost.**
- **Never use hairdryers, electrical heaters or other such electrical appliances for defrosting.**

### Cleaning

- Before cleaning, disconnect the plug from the electrical mains. Clean the outside using only water and a gentle liquid detergent or an ordinary detergent for washable surfaces (such as a window-cleaning product). Never use products containing abrasives or substances which may attack the lacquered or painted parts, acids or chemical solvents. Use a sponge or a soft cloth.

## English

---

- Do not use steam cleaners to clean the inside;
- Never wash removable plastic parts in the dishwasher; use only warm water and washing-up liquid or water and vinegar. Take care not to wet the electrical lighting components with water or detergents.
- Clean the gaskets with warm water and then dry.
- To allow the freezer to operate at full efficiency, periodically also clean the condenser on the rear with a brush or a vacuum cleaner.
- Also make a periodic check on the tray above the compressor, and clean it if necessary.

## Practical advice for saving energy

---

- Install the chest freezer in a cool, well-ventilated place, protected against direct sunlight and well away from heat sources.
- Do not place hot foods in the freezer sections. Wait for foods to cool to room temperature before placing them on the shelves;
- Open the door as infrequently and for as short a time as possible to prevent the compartments from warming up too much;
- Clean the condenser (rear of the freezer) periodically to prevent the appliance from losing efficiency;
- If the freezer is to be out of use for a long period, it is best to empty it and switch it off.

## Operating noise

---

- The freezer is cooled by means of a compression system. In order to maintain the preset temperature inside the freezer sections, the compressor comes into operation in response to the level of cooling required, and may operate continuously if necessary. When the compressor starts up a humming sound will be heard, tending to drop in volume after a few minutes.
- Another normal refrigerator operating noise is a gurgling due to the coolant flowing through the pipes in the circuit. This noise is perfectly normal and does not mean that the appliance is malfunctioning. If it is over-loud, there may be other causes. In this case, check that:
  - the freezer is properly levelled on the floor and does not vibrate when the compressor is in operation: adjust the feet provided as appropriate.

---

## Troubleshooting Guide

---

### **The appliance is not working.**

Check that

- The switch in your home installation fuse box is switched on.
- The wall socket is working. This can be done by connecting another electrical device to the socket and checking for function.

### **The unit seems to generate insufficient cooling power.**

Check whether

- Too much food has been stored in the unit.
- The thermostat is set to position 1 (in this case, set it to a suitable higher value).
- The door is not properly closed.
- There is too much dust on the condenser.
- The unit is too close to a wall or other object at the rear or to the sides.

### **The normal operating sound changes or becomes louder.**

Check whether

- The unit has been properly positioned.
- Any objects or obstructions are touching the rear of the unit.
- There are any objects on top of the unit which might be vibrating.

**Technical data**

| Reference   | CF-200.019A   | CF-300.020A      |
|---|---|------------------|
| Supply Voltage  | 220-240 V~ 50Hz   |                  |
| Rated current / Input Power   | 1.25A / 135W  | 1.4A / 150W      |
| Protection against electric shock   | Class I   |                  |
| Refrigerant/Amount  | R600a / 59g   | R600a / 62g      |
| Insulation blowing gas  | C5H10 Cyclopentane  |                  |
| Energy Class (1)  | E   |                  |
| Annual Energy consumption (2)   | 200kWh/a  | 227kWh/a         |
| Energy consumption of E16 (2)   | 0.326kWh/24h  | 0.370kWh/24h     |
| Energy consumption of E32 (2)   | 0.618kWh/24h  | 0.723kWh/24h     |
| Total Volume  | 198 L   | 287 L            |
| Total storage Freezer volume  | 198 L   | 287 L            |
| Star rating   |  |                  |
| Defrost type  | Manual  |                  |
| Freezing capacity   | 12kg/24h  | 14kg/24h         |
| Temperature Rise  | 36h   | 28h              |
| Climate Class (Ambient range)   | SN, N, ST, T (+10° C to + 43° C)  |                  |
| Noise [dB (A) re 1pW]   | 40dB(A) (Class C)   |                  |
| Net weight / Gross weight   | 31kg/35kg   | 38kg/42kg        |
| Dimensions (W x D x H) (mm)   | 905 x 545 x 850   | 1090 x 620 x 850 |
| (1) Energy class: A.....G (A= more economical...G=less economical)            |   |                  |
| (2) The real energy consumption depends on conditions and appliance location. |   |                  |

**Declaration of Conformity**

This appliance is intended for storing food and is manufactured in conformity with European Regulation 10/2011 and European regulation (EC) No. 1935/2004.

This product has been designed, manufactured and marked in compliance with:



- the safety objectives of Low Voltage Directive 2014/35/EU;
- the protection requirements of EMC Directive 2014/30/EU;
- RoHS Directive (EU) 2015/863;
- Plastic materials and articles intended to come into contact with food – Commission Regulation (EU) 10/2011;
- Commission Delegated Regulation (EU) 2019/2016 & Commission Regulation (EU) 2019/2019.

The electrical safety of the appliance is guaranteed only if it is connected to an efficient and approved earthing system.

---

## Disposal – Environment policy

---

### Packing



The packaging material is entirely recyclable and marked with the recycling symbol. Follow local regulations for scrapping. Keep the packaging materials (plastic bags, polystyrene parts, etc.) out of reach of children, as they are potentially dangerous.

### Disposal

The appliance is manufactured using recyclable material.

**This appliance is marked according to the European directive 2012/19/EU on Waste Electrical and Electronic Equipment (WEEE).**

By ensuring this product is disposed of correctly, you will help prevent potential negative consequences for the environment and human health, which could otherwise be caused by inappropriate waste handling of this product.



This symbol on the product, or on the documents accompanying the product, indicates that this appliance may not be treated as household waste. Instead, it shall be handed over to the applicable collection point for the recycling of electrical and electronic equipment.

 Before disposal, make the appliance unusable by cutting off the power cable and removing the doors and shelves so that children cannot easily climb inside the appliance.

Disposal must be carried out in accordance with local environmental regulations for waste disposal. Deliver the appliance immediately to an authorized dump; do not leave it unattended even for a few days, since it is potentially dangerous for children.

For more detailed information about treatment, recovery and recycling of this product, please contact your local city office, your household waste disposal service or the shop where you purchased the product.

---

## Warranty

---

### Warranty Terms and Conditions

1. The product is guaranteed for the period stipulated by the legislation where it is placed on the market, starting from the date of purchase, against manufacturing defects and/or workmanship. The lack of conformity manifested in this period is presumed to exist at the date of purchase. After this period, it is for the customer to prove that the lack of conformity already existed at the time of delivery.
2. If, during the warranty period, the product is defective in normal use, the buyer should contact the selling establishment and send the appliance to the place indicated by the seller.
3. The warranty is only valid upon presentation of the invoice proving the purchase and the completed warranty certificate (indicating the date of purchase, the name of the dealer, the reference of the model, and it is also recommended to indicate the serial number and lot number).
4. The importer/seller reserves the right to refuse warranty assistance in the event that such information has been deleted or altered after the original purchase of the product.

5. The responsibility of the importer/seller includes in particular the costs of repairing and/or replacing the unit covered by the warranty with the reservation of the right to replace it with an equivalent product, in cases where it is not possible to repair it.
6. The warranty does not apply to problems that are not directly related to defects in material, design or workmanship.
7. This product is an appliance and is intended for home use only. The warranty will be void if the product is used for professional purposes.
8. The warranty does not cover damage caused by misuse, improper installation, spillage, external factors, or intentional damage.
9. The warranty does not cover damage resulting from falls, use of excessive force, blows, exposure to extreme environmental conditions or deterioration caused by the normal use of plastic parts or keyboards, as well as the use of batteries other than those specified in this manual.
10. The warranty does not cover installation and programming by the dealer. In particular, no claim for installation and free programming by the reseller may be accepted.
11. The warranty does not cover deficiencies that insignificantly impair the operation of the appliance. Other costs, such as installation, transportation and travel of the technician are expressly excluded from the warranty.
12. The applicability of the warranty presupposes that the appliance is sent to the seller or place indicated by him, complete and in well-protected packaging (if possible, in its original packaging) and accompanied by its sheet or warranty card duly filled out and proof of purchase.
13. If after verification, it is found that there are no reasons for the claim, or that the product is not defective, the inherent costs will be imputed to the customer, and the dealer is authorized to charge those costs to the customer.
14. The warranty will be void when it shows signs that an unauthorized person has attempted to carry out repairs, modifications or replacement of parts on the appliance.
15. Repairs carried out after the end of the warranty period are subject to costs.
16. This warranty does not affect your legal rights that you may have as a consumer under applicable national law governing the purchase of products where the product is sold.
17. **Warranty Period:**

**European Union countries** - European Directives (EU) 2019/771 and (EU) 2019/770 apply on certain aspects of contracts for the purchase and sale of movable property and transposed into the national laws of their countries.

**Other countries** - national legislation on consumer rights in their country applies. In the case of no official legislation, the guarantee shall be applied at the discretion of the importer placing the product on the market or the seller establishment.



---

## **ADVERTÊNCIA**

**Este** aparelho destina-se a ser utilizado em aplicações domésticas e similares, tais como áreas de cozinha do pessoal em lojas, escritórios e outros ambientes de trabalho; casas de quinta e por hóspedes em hotéis, motéis e outros ambientes residenciais; ambientes tipo cama e pequeno-almoço; catering e aplicações similares que não se destinem a venda ao público.

**Se** o cabo de alimentação estiver danificado, deve ser substituído pelo fabricante, seu agente de serviço ou pessoas com qualificações semelhantes, a fim de evitar um risco.

**Não** guarde substâncias explosivas, como latas de aerossol com um propelente inflamável neste aparelho. O aparelho deve ser desligado após o uso e antes de realizar a manutenção no aparelho.

**Atenção:** Mantenha as aberturas de ventilação, na caixa do aparelho ou na estrutura embutida, sem obstruções.

**Advertência:** Não use dispositivos mecânicos ou outros meios para acelerar o processo de descongelamento, além daqueles recomendados pelo fabricante.

**Aviso:** Não danifique o circuito de refrigeração.

**Aviso:** Não utilize aparelhos elétricos dentro dos compartimentos de armazenamento de alimentos do aparelho, a menos que sejam do tipo recomendado pelo fabricante.

**Aviso:** Elimine o frigorífico de acordo com os regulamentos locais, pois utiliza gás de sopro inflamável.

**Advertência:** Ao posicionar o aparelho, certifique-se de que o cabo de alimentação não fique preso ou danificado.

**Aviso:** Não coloque várias tomadas portáteis ou fontes de alimentação portáteis na parte traseira do dispositivo.

Não use cabos de extensão ou adaptadores não aterrados (dois pinos).

**Perigo:** Risco de aprisionamento de crianças. Antes de deitar fora o seu antigo frigorífico ou congelador:

- Retire as portas.
- Deixe as prateleiras no lugar para que as crianças não possam aceder facilmente ao interior.

**O** frigorífico deve ser desligado da fonte de alimentação elétrica antes de tentar a instalação do acessório.





---

**O** gás refrigerante e a espuma Ciclopentano usados no frigorífico são materiais inflamáveis. Portanto, quando o refrigerador é descartado, o mesmo deve ser mantido longe de qualquer fonte de incêndio e ser recuperado por uma empresa recuperadora especial com qualificações correspondentes que não sejam descartadas por combustão, de modo a evitar danos ao meio ambiente ou qualquer outro dano.

**Este** aparelho pode ser utilizado por crianças com idade igual ou superior a 8 anos e pessoas com capacidades físicas, sensoriais ou mentais debilitadas ou com falta de experiência e conhecimento desde que sejam supervisionadas ou tenham recebido instruções sobre a utilização segura deste dispositivo e riscos resultantes. A limpeza e a manutenção não devem ser feitas por crianças sem supervisão. Crianças com idade entre 3 e 8 anos podem colocar ou retirar alimentos do aparelho.

**As** crianças devem ser vigiadas para garantir que não brincam com o aparelho. As crianças com menos de 3 anos devem ser mantidas afastadas do aparelho, a menos que estejam sob supervisão contínua de um adulto.

**Para** evitar a contaminação dos alimentos, respeite as seguintes instruções:

- A abertura da porta por longos períodos pode causar um aumento significativo da temperatura nos compartimentos do aparelho.
- Limpe regularmente as superfícies que possam entrar em contato com alimentos e sistemas de drenagem acessíveis.
- Armazene carne crua e peixe em recipientes adequados no refrigerador, para que não fique em contato ou pingue em outros alimentos.
- Os compartimentos de comida congelada de duas estrelas  são adequados para armazenar alimentos pré-congelados, armazenar ou fazer sorvetes e fazer cubos de gelo.
- Os compartimentos de uma , duas  e três  estrelas não são adequados para o congelamento de alimentos frescos.
- Se o aparelho de refrigeração ficar vazio durante longos períodos, desligue, descongele, limpe, seque e deixe a porta aberta para evitar o desenvolvimento de bolor dentro do aparelho.



Aviso: Risco de incêndio / materiais inflamáveis

## Estimado cliente

Obrigado por ter dado preferência a um produto HÆGER.

Os produtos HÆGER foram concebidos a pensar no bem-estar do utilizador, privilegiando os mais elevados padrões de qualidade, funcionalidade e design. Estamos certos que irá satisfazer as suas expectativas.

### **O aparelho que adquiriu destina-se apenas a uso doméstico.**

Para assegurar a melhor utilização do seu aparelho, leia atentamente o manual de instruções que contém uma descrição do aparelho e conselho sobre armazenamento e conservação de alimentos.

Guarde este manual para referência futura e entregue-o a quem o adquirir no futuro.

## Antes de usar o aparelho

---

1. Após ter desembalado o aparelho, certifique-se de que ele não está danificado e de que a porta fecha corretamente. Eventuais danos devem ser comunicados ao revendedor num prazo de 24 horas.
2. Deixe o aparelho repousar durante duas horas antes de o ligar, a fim de permitir que o circuito refrigerante esteja perfeitamente eficiente.
3. Certifique-se de que a ligação e a instalação elétrica são efetuadas por um técnico qualificado segundo as instruções fornecidas pelo fabricante, e em conformidade com as normas de segurança locais em vigor.
4. Limpe o interior do aparelho antes de o utilizar

## Instruções especiais

---

Se este aparelho é para substituir um aparelho antigo provido de fechadura, destrua ou inutilize o sistema de fecho antes de se desfazer do mesmo como medida de segurança, e para evitar que as crianças ao brincarem, fiquem fechadas dentro do aparelho com o conseqüente risco de morte por asfixia.

Os frigoríficos e congeladores antigos contêm gases isolados e refrigerados, os quais devem ser cuidadosamente guardados. Verifique que os tubos de refrigeração não estão danificados.



**Atenção:** Este congelador contém isobutano (R600a), gás refrigerante sem CFC, mas combustível. Durante as operações de transporte, instalação, limpeza e reparação do frigorífico, tome cuidado para não danificar partes do circuito de refrigeração para que não ocorram vazamentos do gás. Em caso de danos, evite utilizar chamas livres e ventile adequadamente o aposento no qual o aparelho está instalado.

## Advertência para a segurança

---

O fabricante declina qualquer responsabilidade pelo não cumprimento das seguintes advertências:

- Não ponha um aparelho danificado a funcionar. Em caso de dúvidas, contacte o revendedor.
- A ligação à rede elétrica e a instalação do aparelho devem ser feitas respeitando atentamente as indicações fornecidas no manual. As condições de ligação elétrica devem coincidir com os dados indicados na chapa de identificação. A segurança elétrica do aparelho é garantida exclusivamente se o sistema de ligação à terra da instalação elétrica doméstica estiver em conformidade com as normas.
- Certifique-se de que as reparações e operações de manutenção sejam feitas exclusivamente por técnicos qualificados. Desligue sempre o aparelho da rede elétrica em caso de avaria, manutenção, substituição da lâmpada ou durante a limpeza. Para descongelar o aparelho, nunca utilize aparelhos elétricos ou máquinas de lavar a vapor. Não remova o gelo com objetos cortantes para evitar danos irreparáveis nas paredes do congelador.
- Não tente mover o frigorífico puxando-o pela porta ou pelo puxador.
- Não conserve no compartimento congelador líquidos enlatados ou recipientes de vidro, sobretudo se contiverem bebidas gaseificadas. Não conserve no congelador, produtos contendo gases, produtos inflamáveis e substâncias explosivas. Existe sempre o perigo de explosão!
- É proibido utilizar aparelhos elétricos (por exemplo máquinas de gelados ou batedeiras elétricas) no interior do aparelho.
- Nunca obstrua ou cubra as condutas de circulação do ar para o funcionamento correto do frigorífico.
- Não toque nem ponha na boca produtos congelados tirados diretamente do congelador. Existe o perigo de queimaduras causadas por temperaturas extremamente baixas.
- Não consuma alimentos que apresentam um aspeto e cheiro anormais.
- **Este aparelho pode ser utilizado por crianças com idade a partir de 8 anos e por pessoas com capacidades físicas, sensoriais ou mentais ou falta de experiência e conhecimento, se tiverem recebido supervisão ou instruções relativas à utilização do aparelho de forma segura e entender os riscos envolvidos. As crianças não devem brincar com o aparelho. Qualquer limpeza e ou manutenção não deve ser feito por crianças a não ser que tenham idade superior a 8 anos e sejam supervisionados.**
- As crianças deverão ser supervisionadas para se assegurar que não brinquem com o equipamento.
- Se faltar a corrente elétrica, abra a porta o menor número de vezes possível. Os alimentos congelados que descongelaram parcial ou totalmente não devem ser congelados de novo.

## Uso adequado

---

- Este aparelho é um congelador compressor, projetado para congelar e conservar a longo prazo alimentos frescos e alimentos ultracongelados. Este dispositivo não deve ser usado para uso comercial, não deve ser usado na restauração ou outros serviços similares.
- Os aparelhos refrigeradores estão classificados em certas classes climáticas. Por favor consulte a folha de produto para obter informações sobre a classificação para esta unidade.



**Atenção:** o fabricante declina qualquer responsabilidade por eventuais ferimentos em pessoas ou danos em objetos provocados pelo não cumprimento das normas supracitadas ou pela modificação de qualquer peça do aparelho e pela utilização de peças sobresselentes não originais.

## Instalação e Ligação

### A escolha do local

- Coloque o frigorífico sempre num ambiente seco e com suficiente troca de ar. Não o exponha à irradiação solar direta nem em ambientes externos. Dependendo da classe climática à qual pertence, o aparelho pode ser utilizado em diferentes condições de temperatura:

| Classe           | Temperatura ambiente |
|------------------|----------------------|
| SN (Subnormal)   | de +10 °C a +32 °C   |
| N (Normal)       | de +16 °C a +32 °C   |
| ST (Subtropical) | de +16 °C a +38 °C   |
| T (Tropical)     | de +16 °C a +43 °C   |

- Não coloque o frigorífico perto de fontes de calor. Se não for possível evitar esta condição, para não prejudicar o funcionamento correto do aparelho, será necessário utilizar um painel de isolamento adequado. De outra maneira, coloque o aparelho a pelo menos 3cm de fogões elétricos ou a gás, e a pelo menos 30cm de sistemas de aquecimento por combustão ou de radiadores.
- Para garantir um arrefecimento correto do condensador, o frigorífico não deve ser colocado muito perto da parede.
- Cuidado quando instalar o aparelho sobre parquet ou linóleo para não arranhar ou danificar o pavimento. Se for necessário, durante o posicionamento faça o frigorífico deslizar sobre dois pedaços de madeira ou sobre um tapete até ele atingir a posição estabelecida para a ligação à rede elétrica.

### Colocação e nivelamento do aparelho

Coloque o congelador sobre chão firme e nivelado. Para compensar as irregularidades do pavimento, o congelador está provido de dois pés de apoio reguláveis na parte dianteira. Para proporcionar uma maior estabilidade ao produto, uma movimentação mais fácil e, portanto, um posicionamento correto, na base traseira também estão presentes 2 rodas. Todavia, aconselhamos a prestar muita atenção ao deslocar o aparelho para não danificar o pavimento (por exemplo, se o frigorífico estiver colocado sobre parquet).

Os seguintes requisitos de espaço são recomendados:

Espaço ao redor do congelador

Lados ..... 10cm  
 Atrás ..... 10cm  
 Topo..... 70cm

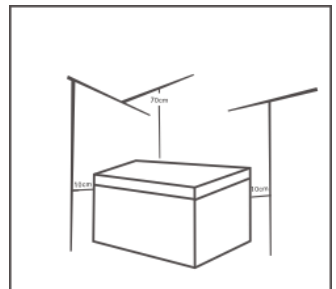

## Ligação elétrica

Antes de ligar o congelador pela primeira vez, deixe-o durante pelo menos duas horas na posição horizontal. Em seguida, ligue o cabo de alimentação do aparelho a uma tomada de corrente com contacto de terra, instalada de acordo com as normas de segurança elétrica. A tensão nominal e a frequência estão indicadas na etiqueta de características. A ligação à rede elétrica e a ligação à terra devem ser feitas em conformidade com as normas e prescrições em vigor.

O aparelho pode suportar breves oscilações de tensão não inferiores em 15% e não superiores em 10% do valor de tensão nominal indicado na chapa de identificação. Se for necessário substituir o cabo de alimentação, esta operação deverá ser feita exclusivamente por um técnico qualificado. A ficha deve ficar acessível com o aparelho instalado.



**ADVERTÊNCIA!** Ao posicionar o aparelho, certifique-se de que o cabo de alimentação não está preso ou danificado.



**ADVERTÊNCIA!** Não coloque as múltiplas tomadas portáteis ou fontes de alimentação portáteis na parte traseira do aparelho.

## Descrição do produto

---

- |                      |                             |
|----------------------|-----------------------------|
| 1. Alça embutida     | 2. Compartimento congelador |
| 3. Cesto metálico    | 4. Painel de controlo       |
| 5. Bujão de drenagem | 6. LED (opcional)           |

## Antes de usar pela primeira vez

- Remova completamente todos os materiais de embalagem exterior e interior, incluindo as tiras adesivas.
- Antes de ligar à rede elétrica, a unidade deve ser cuidadosamente verificada para os danos de transporte, incluindo o cabo de alimentação.
- Limpe a unidade, conforme descrito na secção **“Manutenção e Limpeza”**.
- Para garantir o funcionamento correto, aguarde cerca de 2 horas antes de ligar o aparelho e ligá-lo depois de estar posicionado.
- Quando a unidade é ligada pela primeira vez, poderá sentir um leve cheiro. Isso irá desaparecer assim que o processo de resfriamento começar.

## Regulação e escolha da temperatura de refrigeração no congelador

### Painel de controlo

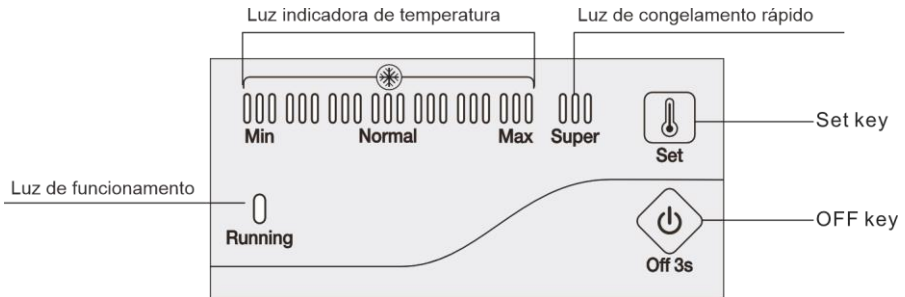

### 1. Configuração de temperatura

- **Configuração:** Pressione o botão “SET”, entre no modo de configuração de temperatura. A barra indicadora de temperatura sobe uma escala a cada pressão. Essa configuração é executada em ciclos. A temperatura pode ir da escala MIN até a escala MAX. A escala MAX é a mais fria. A temperatura é definida automaticamente em 5 segundos após a última pressão.
- **Supercongelamento**
  - ✓ Pressione o botão “SET” consecutivamente para entrar no modo de congelamento “SUPER” da escala MAX, a barra indicadora à esquerda ficará escura enquanto a luz indicadora de “SUPER” acenderá. Este modo é definido automaticamente em 5 segundos após o último pressionamento.
  - ✓ O compressor continua trabalhando no modo de congelamento “SUPER”.
  - ✓ Se o modo “SUPER” continuar funcionando por 52 horas e não for interrompido manualmente, o sistema desligará automaticamente este modo, com a temperatura novamente em 5.

### 2. LIGAR E DESLIGAR

Se o aparelho estiver funcionando, pressione “ON/OFF” por 3 segundos para desligar.

Se o aparelho estiver desligado, pressione “ON/OFF” por 3 segundos para ligar.

### 3. Luzes indicadoras

- ✓ Luz Indicadora de Temperatura (Azul Brilhante): Para ajustar a temperatura da escala MIN à escala MAX. MAX é o mais frio.
- ✓ Luz Indicadora de Super Congelamento (Azul Brilhante): Luz acesa = no modo “SUPER”; luz desligada= sair do modo “SUPER”.
- ✓ Luz indicadora de operação (verde brilhante): Luz acesa = compressor funcionando; luz apagada = o compressor para.
- ✓ 30 minutos após a última operação, a luz indicadora estará acesa em meia luminância.

### 4. Função de reinício

O aparelho voltará automaticamente ao modo definido antes da falha elétrica.

### 5. Alarme de falha do sensor de temperatura

Quando houver uma falha de energia ou curto-circuito no sensor de temperatura, como alarme de falha, a barra indicadora de temperatura piscará da esquerda para a direita a cada 0,5 segundo.

### Congelação dos alimentos

- Para uma conservação correta e uma boa congelação dos alimentos, aconselhamos a embalar a fruta e a verdura em porções não superiores a 1kg e a carne e o peixe em porções máximas de 2kg. Embalagens reduzidas de alimentos congelam mais rapidamente, permitindo uma melhor conservação das propriedades nutritivas e do sabor, mesmo depois da descongelação e da preparação.
- Utilize exclusivamente sacos especiais para a congelação, folhas de alumínio, películas de polietileno para uso alimentar e recipientes adequados para congelar. Não utilize sacos de papel, envelopes de celofane não para uso alimentar e saquinhos de compras ou de congelação já utilizados.
- Embale os alimentos em recipientes herméticos tentando provocar a saída de todo o ar. Se utilizar saquinhos, feche as embalagens com anéis de borracha especiais e arames plastificados.
- Arrefeça sempre os alimentos quentes, deixando que cheguem à temperatura ambiente antes de os introduzir no congelador. Evite que alimentos já congelados entrem em contacto com os alimentos frescos a congelar. Anote sempre nas embalagens a data de congelação, a quantidade e o produto.
- Certifique-se de que os alimentos estejam frescos e íntegros.

### Conservação dos alimentos congelados

- Ao comprar alimentos congelados, verifique sempre com atenção se a embalagem não está danificada, se a data de validade do produto não venceu e se o termómetro do congelador no qual estão expostos para a venda não indique uma temperatura superior a “-18°C”. Para além disso, preste atenção às indicações sobre a temperatura, o período de conservação e as modalidades de consumo indicadas pelo fabricante.
- Aconselhamos ainda a proteger os alimentos comprados com recipientes térmicos especiais durante o transporte para evitar a descongelação. Um aumento de temperatura pode reduzir o tempo de conservação e afetar a qualidade dos alimentos.
- Não compre produtos congelados excessivamente cobertos com gelo: podem já ter sido descongelados.

### Como descongelar os alimentos congelados

- Aconselhamos a consumir os alimentos parcialmente congelados o mais rapidamente possível. O frio conserva os alimentos, mas não destrói os microrganismos ativados depois da descongelação e que podem deteriorar os produtos conservados. Se o odor e o aspeto dos alimentos descongelados resultarem inalterados, será possível preparar os



alimentos através de cozedura e, eventualmente, congelá-los de novo depois de arrefecidos.

- Para uma descongelação correta dos alimentos congelados, dependendo do tipo e da utilização, é possível proceder com uma descongelação à temperatura ambiente, em frigorífico, no forno elétrico (na função estática ou ventilado) ou no forno de micro-ondas com a função específica.

## **Sugestões e dicas úteis**

### **Dicas para congelar**

Para ajudá-lo a aproveitar ao máximo o processo de congelamento, aqui estão algumas dicas importantes:

- A quantidade máxima de alimentos que podem ser congelados em 24 horas. está indicado na placa de características.;
- O processo de congelamento leva 24 horas. Nenhum outro alimento a ser congelado deve ser adicionado durante este período;
- Congele apenas alimentos de primeira qualidade, frescos e bem limpos;
- Preparar os alimentos em pequenas porções para permitir o seu rápido e completo congelamento e permitir posteriormente descongelar apenas a quantidade necessária;
- Embrulhe os alimentos em papel alumínio ou polietileno e certifique-se de que as embalagens estejam herméticas;
- Não permita que alimentos frescos não congelados toquem em alimentos já congelados, evitando assim o aumento de temperatura destes;
- Alimentos magros armazenam melhor e por mais tempo do que os gordurosos; o sal reduz o tempo de armazenamento dos alimentos;
- Os cubos de gelo, se consumidos imediatamente após serem retirados do compartimento do congelador, podem causar queimaduras na pele;
- É aconselhável mostrar a data de congelamento em cada embalagem individual para permitir que você controle o tempo de armazenamento.

### **Dicas para armazenar alimentos congelados**

Para obter o melhor desempenho deste aparelho, você deve:

- certifique-se de que os alimentos congelados comercialmente foram armazenados adequadamente pelo lojista;
- certifique-se de que os alimentos congelados são transferidos do armazém para o congelador no menor tempo possível;
- não abrir a porta com frequência ou deixá-la aberta mais tempo do que o absolutamente necessário.
- Depois de descongelados, os alimentos deterioram-se rapidamente e não podem ser congelados novamente.
- Não ultrapasse o tempo de armazenamento indicado pelo fabricante do alimento.

## Manutenção e Limpeza

---

### Descongelação do compartimento congelador

A descongelação do compartimento congelador deve ser feita manualmente. Quando a camada de gelo nas prateleiras atinge uma espessura maior do que 5cm, aconselhamos a efetuar a descongelação do compartimento. Algumas horas antes da descongelação, coloque a temperatura em SUPER para baixar ainda mais a temperatura dos alimentos congelados.

#### Para iniciar o processo de descongelação:

1. Retire os alimentos congelados do congelador e coloque-os em um refrigerador para proteger os alimentos.
2. Desligue a unidade da corrente. A descongelação geralmente leva algumas horas. Para descongelar mais rapidamente, mantenha aberta a porta do congelador.
3. Para drenagem, coloque uma bandeja por baixo do bujão de drenagem externo. Desaperte e remova o bujão de drenagem. Isso deixará a água fluir na bandeja. Quando terminar, aperte o bujão de drenagem no lugar.



Nota: monitore o recipiente sob o dreno para evitar transbordamentos.

4. Quando a drenagem estiver completa, limpe o interior do congelador com um pano macio. Ligue o cabo de alimentação na tomada elétrica.
5. Reinicialize o controlo de temperatura para a configuração desejada.
6. Retorne os alimentos no congelador.

#### Notas Importantes:

- **Não use utensílios com pontas de metal para retirar o gelo.**
- **Nunca utilize secadores ou aquecedores elétricos para acelerar o processo de descongelação.**

### Limpeza

- Antes de começar a limpeza, tire a ficha da tomada de alimentação elétrica. Para limpar o exterior do aparelho, utilize exclusivamente água e um detergente líquido delicado ou um detergente comum para superfícies laváveis (por exemplo, detergente para vidros). Não utilize produtos que contenham substâncias abrasivas ou agressivas para as partes laqueadas ou pintadas, ácidos ou solventes químicos. Utilize uma esponja ou um pano macio.
- Não utilize máquinas de lavar a vapor para limpar o interior do aparelho. Aconselhamos o emprego de produtos de limpeza específicos.
- Não lave as partes extraíveis de plástico em máquina de lavar louça. Utilize simplesmente água morna e detergente para pratos ou água e vinagre. Evite que a água ou detergentes entrem em contacto com as partes elétricas da iluminação.
- Para limpar as borrachas de vedação, utilize água morna e seque-as em seguida.

- Para que o frigorífico funcione corretamente, faça a limpeza periódica também do condensador situado na parte traseira com um pincel ou com o auxílio de um aspirador de pó.
- Para além disso, verifique periodicamente a cuba situada sobre o compressor, limpando-a se for necessário.

## Conselhos práticos para poupar energia

---

- Instale o congelador num ambiente fresco e ventilado, protegido da irradiação direta dos raios solares e afastado de fontes de calor;
- Evite colocar alimentos quentes no congelador. Espere até que os alimentos se arrefeçam à temperatura ambiente antes de os colocar nas gavetas;
- Reduza o tempo e o número de aberturas da porta para evitar um aquecimento excessivo dos compartimentos;
- Limpa o condensador (parte traseira do frigorífico) periodicamente para evitar perdas de eficiência da máquina;
- Se não utilizar o congelador durante muito tempo, convém esvaziar o aparelho e desligá-lo.

## Ruídos durante o funcionamento

---

- A refrigeração do congelador realiza-se através de um sistema de compressão. O compressor entra em função para manter a temperatura selecionada no interior dos compartimentos e, se necessário, dependendo da refrigeração solicitada, pode funcionar continuamente. Quando o compressor começa a funcionar, o aparelho emite um zumbido cuja intensidade tende a diminuir depois de alguns minutos.
- Um outro ruído relacionado com o funcionamento normal do frigorífico, é um borbulhão provocado pela passagem do líquido refrigerante dentro dos tubos do circuito. Este ruído é normal e não é sintoma de um problema de funcionamento da máquina. Todavia, se for muito forte, é possível que a origem seja provocada também por outras causas. Nestes casos, é preciso verificar, se:
  - O frigorífico está corretamente nivelado no chão e se não vibra quando o compressor funciona: proceda a uma regulação correta dos pés de apoio fornecidos com o aparelho.

## Guia para resolução de avarias

---

### **O aparelho não funciona.**

Verifique se,

- O interruptor da caixa de fusíveis está ligado.
- A tomada está funcionando. Isto pode ser feito ligando outro dispositivo elétrico à tomada e verificar se funciona.

### **O aparelho parece gerar potência de refrigeração insuficiente**

Verifique se,

- Demasiados alimentos foram colocados nas gavetas do congelador.

## Português

- O termostato está na posição mínima (neste caso aumentar para um valor superior).
- A porta está fechada corretamente.
- Há muita poeira no condensador.
- A unidade está muito perto da parede ou outro objeto na parte de trás ou nos lados.

### O som de funcionamento normal muda ou torna-se alto

Verifique se,

- O aparelho está devidamente posicionado.
- Quaisquer objetos ou obstruções estão tocando na parte traseira do aparelho.
- Existem objetos por cima do aparelho que estão vibrando.

## Dados Técnicos

| Referência  | CF-200.019A   | CF-300.020A      |
|---|---|------------------|
| Alimentação   | 220-240 V~ 50Hz   |                  |
| Corrente / Potência nominal   | 1.25A / 135W  | 1.4A / 150W      |
| Proteção contra choque elétrico   | Class I   |                  |
| Gás Refrigerante / Quantidade   | R600a / 59g   | R600a / 62g      |
| Gás de isolamento   | C5H10 Cyclopentane  |                  |
| Classe energética (1)   | E   |                  |
| Consumo Energético (2) (25°C)   | 200kWh/a  | 227kWh/a         |
| Consumo Energético E16 (2)  | 0.326kWh/24h  | 0.370kWh/24h     |
| Consumo Energético E32 (2)  | 0.618kWh/24h  | 0.723kWh/24h     |
| Capacidade Bruta Total  | 198 L   | 287 L            |
| Capacidade Total de Armazenamento   | 198 L   | 287 L            |
| Classificação do congelador   |  |                  |
| Tipo de descongelação   | Manual  |                  |
| Capacidade do congelador  | 12kg/24h  | 14kg/24h         |
| Tempo de subida de Temperatura  | 36h   | 28h              |
| Classe Climática  | SN, N, ST, T (+10° C to + 43° C)  |                  |
| Ruido [dB (A) re 1pW]   | 40dB(A) (Class C)   |                  |
| Peso líquido/Peso bruto   | 31kg/35kg   | 38kg/42kg        |
| Dimensões (L x P x A) (mm)  | 905 x 545 x 850   | 1090 x 620 x 850 |
| (1) Classe energética: A.....G (A= económico...G= menos económico)              |   |                  |
| (2) O consumo real de potência depende das condições e localização do aparelho. |   |                  |

## Declaração de Conformidade

Este aparelho foi concebido para conservar produtos alimentares e foi fabricado em conformidade com o Regulamento UE 10/2011 e Regulamento (CE) N.º. 1935/2004.

Este aparelho foi concebido, fabricado e distribuído em conformidade com as seguintes diretivas:



- Diretiva de Baixa Tensão 2014/35/EU – Segurança;
- Diretiva EMC 2014/30/EU – Compatibilidade Eletromagnética;
- Diretiva RoHS (EU) 2015/863;
- Regulamento EU 10/2011 – matérias plásticas destinadas a entrar em contacto com géneros alimentícios.
- Regulamento Delegado (UE) 2019/2016 & Regulamento (UE) 2019/2019.

A segurança elétrica do artigo está assegurada apenas quando estiver corretamente ligado a uma eficiente instalação à terra segundo as normas legais.

## Eliminação – Política ambiental

### Embalagem



A embalagem é constituída por material 100% reciclável e está marcada com o símbolo de reciclagem. Para a eliminação, respeite as normas locais. Os materiais de embalagem (sacos de plástico, pedaços de poliestireno, etc.) devem ser mantidos fora do alcance das crianças dado que constituem potenciais fontes de perigo.

### Eliminação

O produto foi fabricado com material reutilizável.

**Este aparelho está classificado de acordo com a Diretiva Europeia 2012/19/EU sobre Resíduos de equipamento elétrico e eletrónico (CEE).**

Ao garantir a eliminação adequada deste produto, estará a ajudar a evitar potenciais consequências negativas para o ambiente e para a saúde pública, que poderiam derivar de um manuseamento de desperdícios inadequado deste produto.



O símbolo no produto, ou nos documentos que acompanham o produto, indica que este aparelho não pode receber um tratamento semelhante ao de um desperdício doméstico. Pelo contrário, deverá ser depositado no respetivo centro de recolha para a reciclagem de equipamento elétrico e eletrónico. No momento do desmantelamento, torne o aparelho inutilizável cortando o cabo de alimentação e retirando as portas e as prateleiras de maneira a que as crianças não possam aceder facilmente ao interior do frigorífico.

Em caso de desmantelamento, recomendamos que respeite as normas locais relativas à eliminação de resíduos e entregue-o nos devidos centros de escoamento, sem o deixar de vigiar mesmo por alguns dias, pois pode vir a ser uma fonte de perigo para as crianças. Para obter informações mais detalhadas sobre o tratamento, a recuperação e a reciclagem deste produto, contacte o Departamento na sua localidade, o seu serviço de eliminação de desperdícios domésticos ou a loja onde adquiriu o produto.

## Garantia

---

### Termos e Condições de garantia

1. O produto é garantido pelo período estipulado pela legislação onde é colocado no mercado, iniciando-se a partir da data de compra, contra defeitos de fabrico e/ou mão-de-obra. A falta de conformidade que se manifeste nesse prazo, presume-se existente à data da compra. Decorrido este prazo cabe ao cliente provar que a falta de conformidade já existia à data da entrega.
2. Se, durante o período de garantia, o produto apresentar qualquer defeito, em situação de utilização normal, o comprador deverá entrar em contacto com o estabelecimento vendedor e remeter o aparelho para o local por este indicado.
3. A garantia só é válida mediante a apresentação da fatura comprovativa da compra e do certificado de garantia preenchido (indicando a data de aquisição, o nome do revendedor, a referência do modelo, sendo ainda recomendada a indicação do número de série e número do lote).
4. O importador/vendedor reserva-se o direito de recusar assistência em garantia no caso de as referidas informações terem sido apagadas ou alteradas após a compra original do produto.
5. A responsabilidade do importador/vendedor inclui nomeadamente os custos da reparação e/ou substituição da unidade coberta pela garantia com a reserva do direito de substituir por um produto equivalente, nos casos em que não seja possível a sua reparação.
6. A garantia não é aplicável a problemas que não estejam diretamente relacionados com defeitos de material, conceção ou mão-de-obra.
7. Este produto é um eletrodoméstico e destina-se apenas a uso doméstico. A garantia perderá validade se o produto for usado para fins profissionais.
8. A garantia não cobre danos causados por uso incorreto, instalação incorreta, derramamento, fatores externos ou danos intencionais.
9. A garantia não cobre danos resultantes de quedas, uso de força excessiva, golpes, exposição a condições ambientais extremas ou deterioração causada pelo uso normal de peças plásticas ou teclados, bem como pelo uso de baterias diferentes das especificadas neste manual.
10. A garantia não cobre a instalação e programação por parte do revendedor. Em particular, não poderão ser aceites reclamação para instalação e programação gratuita por parte do revendedor.
11. A garantia não cobre deficiências que prejudicam de forma insignificante o funcionamento do aparelho. Outros custos, tais como a instalação, transporte e/ou deslocação de técnicos estão expressamente excluídos da garantia.
12. A aplicabilidade da garantia pressupõe que o aparelho seja enviado ao estabelecimento vendedor ou para o local por este indicado, completo e em embalagem bem protegida (se possível na sua embalagem original) e

acompanhado da respetiva folha ou cartão de garantia, devidamente preenchida e da prova de compra.

13. Se após a verificação, se concluir que não existem motivos para a reclamação, ou que o produto não apresenta defeitos, os custos inerentes serão imputados ao cliente, estando o revendedor autorizado a cobrar esses custos ao cliente.
14. A garantia perderá validade, quando apresente sinais de que alguma pessoa não autorizada tenha tentado efetuar reparações, modificações ou substituições de peças no aparelho.
15. As reparações realizadas após o final do período de garantia estão sujeitas a custos
16. Esta garantia não afeta os seus direitos legais que possa ter como consumidor ao abrigo da legislação nacional aplicável que rege a compra de produtos onde o produto é vendido.

**17. Período de Garantia:**

**Países da União Europeia** - aplicam-se as Diretivas Europeias (EU) 2019/771 e (EU) 2019/770 relativa a certos aspetos dos contratos de compra e venda de bens móveis e transpostas para as legislações nacionais dos respetivos países.

**Outros países** - aplica-se a legislação nacional sobre os direitos do consumidor do respetivo país. Não existindo legislação oficial, a garantia será aplicada segundo o critério do importador que coloca o produto no mercado ou do estabelecimento vendedor.

---

## **ADVERTENCIA**

**Este** aparato está diseñado para usarse en aplicaciones domésticas y similares, como áreas de cocina del personal en tiendas, oficinas y otros entornos de trabajo; Casas rurales y por huéspedes en hoteles, moteles y otros entornos residenciales; ambientes tipo cama y desayuno; Catering y aplicaciones similares no minoristas.

**Si** el cable de alimentación está dañado, debe ser reemplazado por el fabricante, su agente de servicio o personas con calificaciones similares para evitar un peligro.

**No** almacene sustancias explosivas como latas de aerosol con un propelente inflamable en este aparato. El dispositivo debe desenchufarse después de su uso y antes de llevar a cabo el mantenimiento por parte del usuario.

**Advertencia:** Mantenga sin obstrucciones las aberturas de ventilación del armario del frigorífico o de la estructura incorporada.

**Advertencia:** No utilice dispositivos mecánicos u otros medios para acelerar el proceso de descongelación, que no sean los recomendados por el fabricante.

**Advertencia:** No dañar el circuito de refrigeración.

**Advertencia:** No utilice aparatos eléctricos dentro de los compartimentos de almacenamiento de alimentos del aparato, a menos que sean del tipo recomendado por el fabricante

**Advertencia:** deseche el refrigerador de acuerdo con las regulaciones locales, ya que utiliza gas inflamable en el refrigerador.

**Advertencia:** Al colocar el aparato, asegúrese de que el cable de alimentación no esté atrapado o dañado.

**Advertencia:** No ubique tomas de corriente portátiles o fuentes de alimentación portátiles en la parte posterior del dispositivo.

No use un cable de extensión o adaptadores sin conexión a tierra (dos clavijas).

**Peligro:** Riesgo de atrapamiento infantil. Antes de deshacerse de su viejo refrigerador o congelador:

- Quítate las puertas.
- Deje los estantes en su lugar para que los niños no puedan entrar fácilmente.

**El** refrigerador debe desconectarse de la fuente de alimentación eléctrica antes de intentar la instalación del accesorio.

**El** refrigerante y el material de espuma de ciclopentano que se usa para el refrigerador son inflamables. Por lo tanto, cuando se deseche el refrigerador, debe mantenerse alejado de cualquier fuente de incendio y ser recuperado por una







---

compañía de recuperación especial con la correspondiente calificación que no sea eliminada por combustión, para evitar daños al medio ambiente o cualquier otro daño.

**Este** dispositivo puede ser utilizado por niños a partir de 8 años y personas con discapacidades físicas, sensoriales o mentales o por falta de experiencia y conocimientos, siempre que estén supervisados o hayan recibido instrucciones sobre el uso seguro de este dispositivo y sobre los peligros resultantes. La limpieza y el mantenimiento del usuario no deben ser realizados por niños sin supervisión. Los niños de 3 a 8 años pueden cargar y descargar alimentos del aparato.

**Los** niños deben ser supervisados para asegurarse de que no jueguen con el aparato. Los niños menores de 3 años deben mantenerse alejados del aparato a menos que estén bajo la supervisión continua de un adulto.

**Para** evitar la contaminación de los alimentos, respete las siguientes instrucciones:

- Abrir la puerta durante períodos prolongados puede provocar un aumento significativo de la temperatura en los compartimentos del aparato.
- Limpie regularmente las superficies que puedan entrar en contacto con alimentos y sistemas de drenaje accesibles.
- Almacene la carne y el pescado crudos en recipientes adecuados en el refrigerador, de modo que no entren en contacto ni goteen sobre otros alimentos.
- Los compartimentos para alimentos congelados de dos estrellas  son adecuados para almacenar alimentos pré-congelados, almacenar o hacer helados y hacer cubitos de hielo.
- Los compartimentos de una , dos  y tres  estrellas no son adecuados para la congelación de alimentos frescos.
- Si el aparato de refrigeración se deja vacío por períodos prolongados, apague, descongele, limpie, seque y deje la puerta abierta para evitar que se forme moho dentro del aparato.



Advertencia: Riesgo de incendio / materiales inflamables

## Estimado cliente

Gracias por elegir un producto Haeger.

Haeger productos están diseñados para el bienestar de los consumidores, haciendo hincapié en los más altos estándares de calidad, funcionalidad y diseño. Estamos seguros de su satisfacción con la compra de este producto.

### El aparato que ha comprado es para uso exclusivamente doméstico.

Para utilizar este aparato de la mejor manera, lea atentamente las instrucciones de uso, que incluyen una descripción del equipo y algunos consejos útiles para conservar los alimentos.

Guarde este manual para futuras referencias y entrégalo a quien podría adquirir el aparato en una fecha futura.

## Antes de utilizar el aparato

---

1. Tras desembalar el aparato, compruebe que no está dañado y que las puertas cierran correctamente. Los posibles daños deben comunicarse al vendedor en el plazo de 24 h. después de la entrega del aparato.
2. Una vez instalado el aparato, espere como mínimo dos horas antes de ponerlo en marcha para que el circuito refrigerante funcione correctamente.
3. Asegúrese de que la instalación y la conexión eléctrica sean efectuadas por un técnico cualificado según las instrucciones del fabricante y las normas de seguridad locales.
4. Limpie el interior del aparato antes de usarlo.

## Instrucciones especiales

---

Se este aparato reemplaza otro más antiguo con cerrojo, romper o retirar el cerrojo como medida de seguridad antes de almacenarlo, para evitar que los niños, jugando, se encierren dentro accidentalmente.

Los refrigeradores y congeladores antiguos contienen gases de aislamiento y refrigeración, los cuales han de ser eliminados apropiadamente. Asegúrese de que los tubos de refrigeración no resulten dañados.



**Atención:** Este congelador contiene isobutano (R600a), gas refrigerante sin CFC pero combustible. Durante el transporte, instalación, limpieza y reparación del frigorífico se debe prestar atención a fin de no dañar partes del circuito de refrigeración, lo que provocaría pérdidas de gas. En caso de daño evitar el uso de llamas libres y ventilar adecuadamente el local en que se encuentra el frigorífico.

## Advertencias sobre seguridad

---

El fabricante declinará toda responsabilidad en caso de inobservancia de las siguientes instrucciones:

- No ponga en funcionamiento un aparato que presente daños: en caso de dudas consulte a su revendedor.
- La conexión a la red eléctrica y la instalación del aparato deben efectuarse respetando atentamente las instrucciones del manual. Las características de la red eléctrica deben coincidir con los datos indicados en la placa de identificación. La seguridad eléctrica del aparato quedará garantizada únicamente si el sistema de tierra de la instalación eléctrica doméstica reúne los requisitos establecidos por las respectivas normas.
- Certifíquese que las reparaciones e intervenciones de mantenimiento sean ejecutadas únicamente por técnicos cualificados. Desenchufa siempre el aparato de la red eléctrica en caso de avería, sustitución de la bombilla y ejecución de mantenimiento o limpieza. Para efectuar la descongelación no deberán utilizarse nunca aparatos eléctricos ni lavadores de vapor. No eliminar la escarcha o hielo con objetos cortantes, ya que pueden provocar daño irremediable en las paredes del frigorífico.
- No trate de desplazar el frigorífico tirando su puerta o manilla.
- No conservar en el compartimiento del congelador, líquidos en latas o envases de vidrios, especialmente si se trata de bebidas gaseosas. No conservar en el congelador productos que contengan gases, productos inflamables o sustancias explosivas. ¡Existe siempre el peligro de explosión!
- Está prohibido utilizar otros aparatos eléctricos (por ejemplo, heladoras o licuadoras) en el interior del frigorífico.
- Nunca debe taparse ni cubrir de ninguna manera los conductos de circulación de aire para el correcto funcionamiento del frigorífico.
- No tocar ni meter en la boca productos congelados directamente retirados del refrigerador. Existe el peligro de sufrir quemaduras debido a las temperaturas muy bajas.
- No consumir alimentos que presenten aspecto u olor anómalo.
- **Este aparato puede ser usado por niños de 8 o más años y personas con capacidades físicas, sensoriales o mentales reducidas, o falta de experiencia y conocimientos, si reciben supervisión o instrucciones sobre el uso del aparato de forma segura y comprenden los riesgos implicados. Los niños no deben jugar con el aparato. La limpieza y el mantenimiento del usuario no deben ser realizados por niños menores de 8 años, y en este caso con supervisión.**
- En caso de interrupción del suministro eléctrico abrir lo menos posible la puerta. Los alimentos congelados que se han descongelado de modo parcial o total no deben ser congelados nuevamente.

## Uso adecuado

---

- Este congelador-compresor está diseñado para ultra congelar y conservar a largo plazo los alimentos ultracongelados, y también para hacer cubitos de hielo.
- Los congeladores se clasifican en distintas clases climáticas. Consulte la hoja de características de este producto, donde se incluye la clasificación de este aparato.
- Este aparato no se debe utilizar para el uso comercial, no se debe utilizar en restauración ni otro servicio mayorista.



**Atención:** El fabricante declina toda responsabilidad en cuanto a daños que puedan sufrir personas o cosas como consecuencia de la inobservancia de las normas antedichas o de la alteración incluso solo de una parte del aparato o del uso de recambios no originales.

## Instalación y conexión

### La elección del lugar

- Se debe emplazar siempre el congelador en un ambiente seco y con adecuado recambio de aire. No instalarlo al aire libre ni exponerlo directamente a los rayos solares. En función de la respectiva clase climática (indicada en la placa de características), el aparato puede utilizarse en diferentes condiciones de temperatura tal como a continuación se indica:

| Clase                   | Temperatura ambiente  |
|-------------------------|-----------------------|
| <b>SN (Subnormal)</b>   | entre +10 °C y +32 °C |
| <b>N (Normal)</b>       | entre +16 °C y +32 °C |
| <b>ST (Subtropical)</b> | entre +16 °C y +38 °C |
| <b>T (Tropical)</b>     | entre +16 °C y +43 °C |

- No situar el congelador en proximidad de fuentes de calor. En caso de que ello sea inevitable, a fin de garantizar el correcto funcionamiento del aparato se deberá utilizar un adecuado panel aislante. Normalmente se deberá instalar el aparato por lo menos a 3 cm de distancia respecto de cocinas eléctricas o de gas y a por lo menos 30 cm respecto de sistemas de calefacción de combustión o radiadores.
- Para garantizar un adecuado enfriamiento del condensador, el aparato no debe ser situado muy cerca del muro.
- Se deberá prestar particular atención al instalar el aparato sobre parquet o linóleo a fin de no provocar rayas ni daños en el pavimento mismo. Sí es necesario, durante el posicionamiento conviene hacer deslizar el frigorífico sobre pequeñas piezas de madera o sobre un tapete hasta situarlo en la posición prevista para efectuar el enlace a la red eléctrica.

### Posicionamiento y nivelación del aparato

Posicionar el frigorífico sobre un suelo estable y nivelado. Para compensar las irregularidades del pavimento, el congelador tiene dos pies regulables en la parte anterior. Para consentir mayor estabilidad, un movimiento más fácil y un posicionamiento correcto, hay además dos rodillos en la parte trasera. Sin embargo, aconsejamos mucha atención durante el desplazamiento, para no dañar el pavimento (especialmente en el caso de entarimado).

Se recomiendan los siguientes requisitos de espacio:

Espacio libre alrededor del arcón congelador

Lados ..... 10cm

Atrás ..... 10cm

Parte superior. 70m

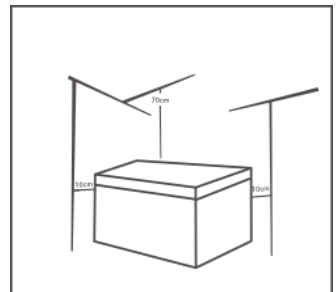

## Conexión eléctrica

Antes de activar el frigorífico por la primera vez es necesario dejarlo al menos durante dos horas en posición vertical. A continuación, conectar el cable de alimentación del aparato a una toma de corriente con contacto de tierra instalado en conformidad con lo establecido por las normas sobre seguridad eléctrica. La tensión nominal y la frecuencia son indicadas en la etiqueta de características. La conexión a la red eléctrica y el contacto de tierra deben efectuarse de conformidad con lo establecido por las normas vigentes.

El aparato puede soportar breves oscilaciones de tensión no inferiores en la medida del 15% ni superiores en la medida del 10% respecto del valor de tensión nominal indicado en la placa. La sustitución del cable de alimentación es una operación que debe efectuar sólo un técnico cualificado. El enchufe debe ser accesible con el equipo instalado.



**¡ADVERTENCIA!** Al colocar el aparato, asegúrese de que el cable de alimentación no quede atrapado ni dañado.



**¡ADVERTENCIA!** No ubique las tomas de corriente portátiles múltiples o las fuentes de alimentación portátiles en la parte trasera del aparato.

## Descripción del aparato

- |                     |                             |
|---------------------|-----------------------------|
| 1. Manija empotrada | 2. Compartimento congelador |
| 3. Cesta de alambre | 4. Panel de control         |
| 5. Tapón de drenaje | 6. LED (opcional)           |

## Puesta en marcha

- Retire por completo cualquier material de embalaje, incluidas las cintas adhesivas.
- Antes de conectar a la red eléctrica, el aparato debe ser examinado detenidamente por si hubiera resultado dañado durante el transporte, incluido el cable eléctrico.
- Limpie el aparato siguiendo las instrucciones de la sección “**Mantenimiento y limpieza**” incluida a continuación.
- Para asegurar que el aparato funciona correctamente, espere aproximadamente 2 horas antes de conectar el aparato y encenderlo después de haber sido colocado en su lugar.
- Al encender el aparato por primera vez, se percibirá un ligero olor a ‘nuevo’. Este olor desaparecerá cuando el proceso de enfriamiento haya comenzado.

## Regulación y elección de la temperatura en el congelador

### Panel de control

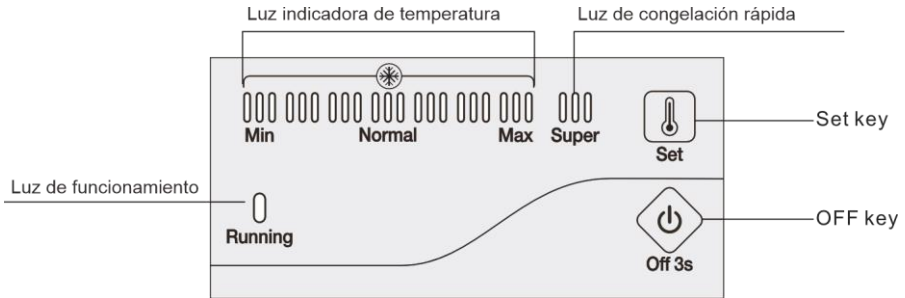

### 1. Ajuste de temperatura

- **Configuración:** presione el botón "SET", ingrese al modo de configuración de temperatura. La barra indicadora de temperatura sube una escala con cada pulsación. Esta configuración se ejecuta en ciclos. La temperatura puede ir desde la escala MIN hasta la escala MAX. Scale MAX es la más fría. La temperatura se ajusta automáticamente en 5 segundos después de la última pulsación.

#### ➤ Súper Congelación

- ✓ Presione el botón "SET" consecutivamente para ingresar al modo de congelación "SUPER" desde la escala MAX, la barra indicadora de la izquierda se oscurecerá mientras que la luz indicadora de "SUPER" se enciende. Este modo se establece automáticamente en 5 segundos después de la última pulsación.
- ✓ El compresor sigue funcionando en modo congelación "SUPER".
- ✓ Si el modo "SUPER" sigue funcionando durante 52 horas y no se detiene manualmente, el sistema cortará automáticamente este modo, con la temperatura de nuevo en 5.

### 2. Encendido y apagado

Si el aparato está funcionando, presione "ON/OFF" durante 3 segundos para apagarlo.

Si el aparato está apagado, presione "ON/OFF" durante 3 segundos para encenderlo.

### 3. Luces indicadoras

- ✓ Luz indicadora de temperatura (azul brillante): para ajustar la temperatura de la escala MIN a la escala MAX. MAX es el más frío.
- ✓ Luz indicadora de súper congelación (azul brillante): Luz encendida = en modo "SÚPER"; luz apagada= salir del modo "SUPER".
- ✓ Luz indicadora de funcionamiento (verde brillante): Luz encendida = el compresor está funcionando; luz apagada = el compresor se detiene.
- ✓ 30 minutos después de la última operación, la luz indicadora se encenderá a media luz.

#### 4. Función de reanudación

El aparato reanudará automáticamente el modo previamente establecido antes del corte eléctrico.

#### 5. Alarma de falla del sensor de temperatura

Cuando hay una desconexión o un cortocircuito del sensor de temperatura, como alarma de falla, la barra indicadora de temperatura parpadeará de izquierda a derecha cada 0,5 segundos.

#### Congelación de los alimentos

- Para una correcta conservación y congelación de los alimentos se aconseja empaquetar fruta y verdura en porciones no superiores a un Kg. y carne y pescado con un máximo de dos Kg. Porciones reducidas de alimentos se congelan más rápidamente, garantizando una mejor conservación de las propiedades nutritivas y de los sabores para la sucesiva descongelación y preparación de estos.
- Utilizar sólo bolsitas especiales para la congelación, papel de aluminio, película de polietileno para uso alimentario y recipientes para congelar. No utilizar bolsas de papel, bolsas de celofán no destinadas a uso alimentario ni bolsas de la compra o para congelación ya utilizadas.
- Empaquetar los alimentos herméticamente, tratando de hacer salir por completo el aire. En caso de utilizar bolsitas, cerrarlas con anillos especiales de goma e hilos plastificados.
- Enfriar siempre los alimentos calientes a temperatura ambiente antes de introducirlos en el congelador y evitar que alimentos ya congelados entren en contacto con alimentos frescos a congelar.
- Marcar siempre en los envases la fecha de congelación, el producto y su cantidad y verificar que los alimentos estén frescos e íntegros.

#### Conservación de los alimentos congelados

- Al adquirir alimentos congelados es importante controlar siempre que el envase no esté dañado, que la fecha de vencimiento del producto no haya sido superada y que el termómetro del congelador en que están expuestos no indique una temperatura superior a  $-18$  °C. También se debe prestar atención a las indicaciones sobre temperatura, período de conservación y modalidades de consumo que aparecen en los envases de los productos.
- Se aconseja además proteger los alimentos adquiridos utilizando contenedores térmicos para el transporte, a fin de evitar descongelaciones incluso parciales. Un aumento de temperatura podría reducir el tiempo de conservación y alterar la calidad de los productos.
- No adquirir alimentos congelados que estén excesivamente cubiertos con escarcha: podrían haber sido ya descongelados.

#### Descongelación de los alimentos congelados

- Se aconseja consumirlo antes posible los alimentos que hayan sido parcialmente descongelados. El frío conserva los alimentos, pero no destruye los microorganismos activados después de la descongelación, los que pueden comenzar a deteriorar los productos conservados. Si el olor y el aspecto de los alimentos descongelados no

presentan modificaciones es posible prepararlos mediante cocción y eventualmente congelarlos una vez cocidos, después del enfriamiento.

- Para una correcta descongelación de los alimentos congelados, según cada tipo y uso, es posible efectuar una descongelación a temperatura ambiente, o bien en el frigorífico, en el horno eléctrico (en función estática o ventilada) o mediante la específica función del horno microondas.

### **Consejos y sugerencias útiles**

#### **Consejos para congelar**

Para ayudarlo a aprovechar al máximo el proceso de congelación, aquí hay algunos consejos importantes:

- La cantidad máxima de alimentos que se pueden congelar en 24hrs. se muestra en la placa de características;
- El proceso de congelación dura 24 horas. No se deben agregar más alimentos para congelar durante este período;
- Congelar únicamente alimentos de primera calidad, frescos y bien limpios;
- Preparar los alimentos en porciones pequeñas para permitir que se congelen rápida y completamente y que posteriormente se pueda descongelar sólo la cantidad necesaria;
- Envuelva los alimentos en papel de aluminio o polietileno y asegúrese de que los paquetes sean herméticos;
- Evitar el contacto de alimentos frescos no congelados con alimentos ya congelados, evitando así un aumento de la temperatura de estos últimos;
- Los alimentos magros se almacenan mejor y por más tiempo que los grasos; la sal reduce la vida de almacenamiento de los alimentos;
- Los cubitos de hielo, si se consumen inmediatamente después de sacarlos del compartimiento del congelador, pueden provocar que la piel se queme por congelación;
- Es aconsejable mostrar la fecha de congelación en cada paquete individual para que pueda controlar el tiempo de almacenamiento.

#### **Consejos para el almacenamiento de alimentos congelados**

Para obtener el mejor rendimiento de este aparato, debe:

- asegurarse de que el minorista almacenó adecuadamente los productos alimenticios comercialmente congelados;
- asegurarse de que los alimentos congelados se transfieran del almacén de alimentos al congelador en el menor tiempo posible;
- no abrir la puerta con frecuencia ni dejarla abierta más tiempo del estrictamente necesario.
- Una vez descongelados, los alimentos se deterioran rápidamente y no se pueden volver a congelar.
- No exceda el período de almacenamiento indicado por el fabricante de alimentos.



---

## Mantenimiento y Limpieza

---

### Descongelación cámara del congelador

El compartimento congelador debe descongelarse manualmente. Cuando el grosor de la escarcha o el hielo en los estantes supere los 5 cm, se debe descongelar el congelador. Unas horas antes de descongelar, ajuste la temperatura a SUPER para bajar aún más la temperatura de los alimentos congelados.

#### Para iniciar el proceso de descongelación:

1. Retire los alimentos congelados del congelador y colóquelo en un enfriador para proteger los alimentos.
2. Desenchufe la unidad. El descongelamiento suele tardar unas horas. Para descongelar más rápido, mantenga abierta la puerta del congelador.
3. Para el drenaje, coloque una bandeja debajo del tapón de drenaje exterior. Desenrosque y retire el tapón de drenaje. Esto permitirá que el agua fluya hacia fuera en la bandeja. Cuando haya terminado, atornille el tapón de drenaje en su lugar.



Nota: monitoree el recipiente debajo del desagüe para evitar desbordamiento.

4. Cuando finalice el drenaje, limpie el interior del congelador con un paño suave. Vuelva a conectar el cable de alimentación a la toma de corriente.
5. Restablezca el control de temperatura al ajuste deseado.
6. Devuelva los alimentos al congelador.

#### Notas importantes:

- **No utilice objetos puntiagudos o afilados como cuchillos o tenedores, para retirar la escarcha.**
- **Nunca use secadores, calentadores eléctricos u otros aparatos eléctricos para descongelar.**

### Limpieza

- Antes de efectuar la limpieza se deberá desconectar el enchufe eléctrico respecto de la red de alimentación. Para limpiar la parte externa utilizar únicamente agua y un detergente líquido delicado o un detergente común para superficies lavables (por ejemplo, detergente para vidrios). Para las partes lacadas o pintadas no utilizar productos que contengan sustancias abrasivas o agresivas ni ácidos o solventes químicos. Usar una esponja o un paño suave.
- No utilizar limpiadoras de vapor para efectuar la limpieza interna. Aconsejamos emplear productos de higienes específicos.
- No lavar las partes plásticas extraíbles en lavavajillas; usar sólo agua tibia y detergente para platos o bien agua y vinagre. Evítese todo contacto entre agua/detergente y las partes eléctricas de la iluminación.
- Para la limpieza de las juntas usar agua tibia y secar a continuación.

- Para un correcto funcionamiento del frigorífico se debe efectuar periódicamente la limpieza del condensador, que está situado en la parte trasera. Para ello utilizar un pincel o una aspiradora.
- Controlar periódicamente también la cubeta situada sobre el compresor y limpiarla cada vez que sea necesario.

### Consejos prácticos para obtener ahorro energético

---

- Instala el congelador en un ambiente fresco y aireado, evitando que reciba directamente los rayos solares, y alejado de fuentes de calor.
- No introduzca alimentos calientes en el compartimento congelador. Esperar el enfriamiento a temperatura ambiente de los alimentos antes de colocarlos en los cajones.
- Reduzca el tiempo y el número de aperturas de la puerta a fin de evitar un excesivo calentamiento de las cámaras.
- Limpia periódicamente el condensador (parte trasera del frigorífico) a fin de evitar pérdidas de eficiencia del aparato.
- En caso de inactividad del congelador por largo tiempo, es conveniente vaciarlo y apagarlo.

### Ruidos de funcionamiento

---

- El enfriamiento del congelador se efectúa mediante un sistema de compresión. Para mantener la temperatura seleccionada en el interior de las cámaras, el compresor se activa y, en función del enfriamiento requerido y si es necesario, puede funcionar de modo continuo. Al activarse el compresor se produce un zumbido, cuya intensidad tiende a disminuir después de algunos minutos.
- Otro ruido propio del funcionamiento normal del frigorífico es el gorgoteo producido por la circulación del líquido refrigerante en el interior de los tubos del circuito. Este ruido es normal y no indica malfuncionamiento del aparato. En caso de ser excesivo podría deberse a otras causas que no sean aquéllas normales. En tal caso será necesario verificar que:
  - el congelador está correctamente nivelado sobre el pavimento y que durante el funcionamiento del compresor no vibre: eventualmente efectuar una correcta regulación de sus pies de apoyo;

### Guía para solución de problemas

---

#### El aparato no está funcionando.

Compruebe que

- el interruptor en la caja de fusibles de instalación de su casa está encendido.
- la toma de pared está funcionando. Esto se puede hacer mediante la conexión de otro dispositivo eléctrico a la toma y el control de la función.

**La unidad parece generar potencia frigorífica suficiente.**

Compruebe si:

- Los alimentos demasiado se han almacenado en la unidad.
- El termostato está en la posición mínima (en este caso, se establece en un valor adecuado superior).
- La puerta no está cerrada correctamente.
- Hay demasiado polvo en el condensador.
- La unidad está demasiado cerca de una pared u otro objeto en la parte posterior o a los lados.

**Los cambios normales de funcionamiento o el sonido se hacen más fuerte.**

Compruebe si

- La unidad ha sido la posición correcta.
- Objetos u obstáculos están tocando la parte posterior de la unidad.
- Hay algún objeto en la parte superior de la unidad que puede ser vibrante.

**Datos Técnicos**

| Referencia  | CF-200.019A   | CF-300.020A      |
|---|---|------------------|
| Alimentación/ Clase de protección   | 220-240 V~ 50Hz   |                  |
| Corriente nominal   | 1.25A / 135W  | 1.4A / 150W      |
| Protección contra choque eléctrico  | Class I   |                  |
| Gas Refrigerante / Cantidad   | R600a / 59g   | R600a / 62g      |
| Gas de aislamiento  | C5H10 Cyclopentane  |                  |
| Clase de energía (1)  | E   |                  |
| Consumo energético (2)  | 200kWh/a  | 227kWh/a         |
| Consumo energético E16 (2)  | 0.326kWh/24h  | 0.370kWh/24h     |
| Consumo energético E32 (2)  | 0.618kWh/24h  | 0.723kWh/24h     |
| Capacidad Total Bruta   | 198 L   | 287 L            |
| Capacidad Útil do congelador  | 198 L   | 287 L            |
| Clasificación del congelador  |  |                  |
| Tipo de desescarche   | Manual  |                  |
| Capacidad del congelador  | 12kg/24h  | 14kg/24h         |
| Período de subida de la temperatura   | 36h   | 28h              |
| Clase Climática   | SN, N, ST, T (+10° C to + 43° C)  |                  |
| El ruido [dB (A) re 1pW]  | 40dB(A) (Class C)   |                  |
| Peso neto/Peso bruto  | 31kg/35kg   | 38kg/42kg        |
| Dimensiones (L x P x A) (mm)  | 905 x 545 x 850   | 1090 x 620 x 850 |
| (1) Clase de energía: A.....G (A= económica...G= menos económica)                         |   |                  |
| (2) El consumo de energía real depende de las condiciones y la ubicación del dispositivo. |   |                  |

## Declaración de Conformidad

---

Este aparato está diseñado para conservar los alimentos y se fabrica de acuerdo con las Directivas Europeas y reglamento de la Unión Europea (CE) No. 1935/2004.

Este dispositivo fue diseñado, fabricado y distribuido de acuerdo con las siguientes directivas:



- Directiva de Baja Tensión 2014/35/EU – Seguridad;
- Directiva EMC 2014/30/EU – Compatibilidad Electromagnética;
- Directiva RoHS (EU) 2015/863;
- Reglamento (UE) N°. 10/2011 – materiales plásticos destinados a entrar en contacto con alimentos;
- Reglamento delegado (UE) 2019/2016 y Reglamento (UE) 2019/2019.

La seguridad eléctrica de este artículo está asegurada si está correctamente conectado a una toma de tierra eficaz siguiendo las normas de instalación.

## Disposición – La política ambiental

---

### Embalaje



El material de embalaje es 100% reciclable, como lo indica el símbolo correspondiente. Para su eliminación, respete las normas locales. No deje el material de embalaje (bolsas de plástico, trozos de poliestireno, etc.) al alcance de los niños; puede ser peligroso.

### Eliminación del viejo frigorífico

El aparato se ha fabricado con material reciclable.

**Este aparato lleva el marcado CE en conformidad con la Directiva 2012/19/EU del Parlamento Europeo y del Consejo sobre residuos de aparatos eléctricos y electrónicos (RAEE).**

La correcta eliminación de este producto evita consecuencias negativas para el medioambiente y la salud.



El símbolo en el producto o en los documentos que se incluyen con el producto, indica que no se puede tratar como residuo doméstico. Es necesario entregarlo en un punto de recogida para reciclar aparatos eléctricos y electrónicos.

Para su eliminación, inutilice el aparato. Corte el cable de alimentación y quite las puertas y los estantes para evitar que los niños jueguen con el aparato.

Deséchelo con arreglo a las normas medioambientales locales y entréguelo en un centro de recuperación de gases de refrigeración.

Para obtener información más detallada sobre el tratamiento, recuperación y reciclaje de este producto, póngase en contacto con el ayuntamiento, con el servicio de eliminación de residuos urbanos o la tienda donde adquirió el producto.

---

## Garantía

---

### Términos y condiciones de la garantía

1. El producto está garantizado por el período estipulado por la legislación donde se comercializa, a partir de la fecha de compra, contra defectos de fabricación y/o mano de obra. La falta de conformidad que se manifieste dentro de este plazo, presume que existe en la fecha de compra. Después de este período, corresponde al cliente demostrar que la falta de conformidad ya existía en el momento de la entrega.
2. Si, durante el período de garantía, el producto es defectuoso en uso normal, el comprador debe ponerse en contacto con el establecimiento vendedor y enviar el electrodoméstico al lugar indicado por el vendedor.
3. La garantía solo es válida previa presentación de la factura que acredite la compra y el certificado de garantía completado (indicando la fecha de compra, el nombre del distribuidor, la referencia del modelo, y también se recomienda indicar el número de serie y el número de lote).
4. El importador / vendedor se reserva el derecho de rechazar la asistencia de garantía en caso de que dicha información haya sido eliminada o alterada después de la compra original del producto.
5. La responsabilidad del importador/vendedor incluirá, entre otras cosas, los costes de reparación y/o sustitución de la unidad cubierta por la garantía con la reserva del derecho a sustituirla por un producto equivalente, cuando no sea posible repararla.
6. La garantía no se aplica a problemas que no estén directamente relacionados con defectos de material, diseño o mano de obra.
7. Este producto es un electrodoméstico y está destinado solo para uso doméstico. La garantía se anula si el producto se utiliza con fines profesionales.
8. La garantía no cubre los daños causados por mal uso, instalación inadecuada, derrames, factores externos o daños intencionales.
9. La garantía no cubre los daños resultantes de caídas, uso de fuerza excesiva, golpes, exposición a condiciones ambientales extremas o deterioro causado por el uso normal de piezas de plástico o teclados, así como el uso de baterías distintas a las especificadas en este manual.
10. La garantía no cubre la instalación y programación por parte del distribuidor. En particular, no se aceptará ninguna reclamación de instalación y programación gratuita por parte del revendedor.
11. La garantía no cubre deficiencias que perjudiquen insignificadamente el funcionamiento del aparato. Otros costes, como la instalación, el transporte y el desplazamiento del técnico están expresamente excluidos de la garantía.
12. La aplicabilidad de la garantía presupone que el aparato sea enviado al establecimiento vendedor o al lugar indicado por éste, completo y en un embalaje bien protegido (si es posible en su embalaje original) y acompañado de la

respectiva hoja o tarjeta de garantía, debidamente cumplimentado y comprobante de compra.

13. Si después de la verificación, se descubre que no hay razones para la reclamación, o que el producto no es defectuoso, los costos inherentes se imputarán al cliente, y el distribuidor está autorizado a cobrar esos costos al cliente.
14. La garantía quedará anulada cuando presente indicios de que una persona no autorizada ha intentado realizar reparaciones, modificaciones o sustitución de piezas en el aparato.
15. Las reparaciones realizadas una vez finalizado el período de garantía incurrir en costes.
16. Esta garantía no afecta a sus derechos legales que pueda tener como consumidor en virtud de la legislación nacional aplicable que rige la compra de productos donde se vende el producto.
17. **Período de garantía:**

**Países de la Unión Europea** - Las Directivas Europeas (UE) 2019/771 y (UE) 2019/770 se aplican a ciertos aspectos de los contratos de compraventa de bienes muebles y se transponen a las legislaciones nacionales de sus países.

**Otros países:** se aplica la legislación nacional sobre los derechos de los consumidores en su país. En caso de que no exista legislación oficial, la garantía se aplicará a discreción del importador que introduzca el producto en el mercado o del establecimiento vendedor.

---

# **ATTENCION**

**Cet** appareil est destiné à être utilisé dans des applications domestiques et similaires telles que les cuisines de personnel dans les magasins, les bureaux et autres environnements de travail ; maisons de ferme et par les clients dans les hôtels, motels et autres environnements résidentiels ; environnements de type chambres d'hôtes ; restauration et applications similaires non commerciales.

**Si** le cordon d'alimentation est endommagé, il doit être remplacé par le fabricant, son agent de service ou personnes de qualification similaire pour éviter tout risque.

**Ne** stockez pas de substances explosives telles que des bombes aérosol contenant un propulseur inflammable dans cet appareil. L'appareil doit être débranché après utilisation et avant de procéder à la maintenance de l'appareil par l'utilisateur.

**Avertissement** : Maintenez les orifices de ventilation, dans le boîtier de l'appareil ou dans la structure intégrée, à l'écart de tout obstacle.

**Avertissement** : N'utilisez pas d'appareils mécaniques ou d'autres moyens pour accélérer le processus de dégivrage que ceux recommandés par le fabricant.

**Avertissement** : Ne pas endommager le circuit du réfrigérateur.

**Avertissement** : N'utilisez pas d'appareils électriques dans les compartiments de stockage des aliments de l'appareil, à moins qu'ils ne soient du type recommandé par le fabricant.

**Avertissement** : Veuillez mettre le réfrigérateur au rebut conformément aux réglementations locales, car il utilise des gaz inflammables soufflants dans le réfrigérateur.

**Avertissement** : lors du positionnement de l'appareil, assurez-vous que le cordon d'alimentation n'est pas coincé ni endommagé.

**Avertissement** : Ne placez pas plusieurs prises de courant portables ou blocs d'alimentation portables à l'arrière de l'appareil.

Ne pas utiliser de rallonge ni d'adaptateur sans mise à la terre (à deux broches).

**Danger** : Risque de piégeage de l'enfant. Avant de jeter votre vieux réfrigérateur ou congélateur :

- Enlevez les portes.
- Laissez les étagères en place de sorte que les enfants ne puissent pas facilement monter à l'intérieur.

**Le** réfrigérateur doit être débranché de la source d'alimentation électrique avant de tenter l'installation de l'accessoire.

**Le** matériau réfrigérant et le cyclopentane moussant utilisés pour le réfrigérateur sont inflammables. Par conséquent, lorsque le réfrigérateur est mis au rebut, il doit

---

être tenu éloigné de toute source d'incendie et récupéré par une entreprise de récupération spéciale possédant les qualifications correspondantes, autre que l'élimination par combustion, de manière à éviter tout dommage à l'environnement ou tout autre dommage.

**Cet** appareil peut être utilisé par des enfants âgés de 8 ans et plus et des personnes ayant une déficience physique, sensorielle ou mentale, ou manquant d'expérience et de connaissances, à condition qu'ils soient supervisés ou aient reçu une formation pour utiliser cet appareil en toute sécurité et les risques qui en résultent. Le nettoyage et la maintenance par l'utilisateur ne doivent pas être effectués par des enfants sans surveillance. Les enfants âgés de 3 à 8 ans sont autorisés à charger et à décharger l'appareil.

**Les** enfants doivent être surveillés pour s'assurer qu'ils ne jouent pas avec l'appareil. Les enfants de moins de 3 ans doivent être tenus à l'écart de l'appareil à moins d'être surveillés en permanence par un adulte.

**Pour** éviter la contamination des aliments, veuillez respecter les instructions suivantes :

- L'ouverture prolongée de la porte peut entraîner une augmentation significative de la température dans les compartiments de l'appareil.
- Nettoyez régulièrement les surfaces pouvant entrer en contact avec des aliments et des systèmes de drainage accessibles.
- Rangez la viande et le poisson crus dans des récipients appropriés au réfrigérateur, de manière à ce qu'ils ne soient pas en contact avec d'autres aliments ni ne s'égouttent dessus.
- Les compartiments deux étoiles -☆☆- conviennent au stockage d'aliments congelés, au stockage ou à la fabrication de glaces et à la fabrication de glaçons.
- Les compartiments à une -★-, deux -☆☆- et trois étoiles -☆☆☆- ne conviennent pas à la congélation d'aliments frais.
- Si l'appareil de réfrigération reste vide pendant de longues périodes, éteignez, dégivrez, nettoyez, séchez et laissez la porte ouverte pour éviter le développement de moisissure dans l'appareil.



Avertissement : Risque d'incendie / de matériaux inflammables



## Cher Client

Merci d'avoir choisi un produit Haeger.

Les produits Haeger sont conçus pour le bien-être du consommateur, en insistant sur les plus hauts standards de qualité, de fonctionnalité et de design. Nous sommes certains de leur satisfaction à l'achat de ce produit.

### L'appareil que vous venez d'acheter est exclusivement réservé à un usage ménager.

Pour utiliser au mieux votre appareil, nous vous invitons à lire attentivement les instructions relatives à son utilisation, dans lesquelles vous trouverez la description de votre appareil et des conseils utiles sur la conservation des aliments. Cette notice doit être conservée pour la céder avec l'appareil aux éventuels propriétaires suivants.

## Avant d'utiliser l'appareil

---

1. Après avoir déballé l'appareil, assurez-vous qu'il n'est pas endommagé et que les portes ferment parfaitement. Tout dommage éventuel devra être signalé au revendeur dans un délai de 24 heures.
2. Nous conseillons d'attendre au moins deux heures avant de mettre l'appareil en service, pour permettre au circuit de réfrigération d'être performant.
3. Assurez-vous que l'installation et le branchement électrique ont été réalisés par un technicien qualifié, conformément aux instructions du fabricant et aux normes locales en vigueur en matière de sécurité
4. Nettoyez l'intérieur de l'appareil avant de l'utiliser.

## Instructions spéciales

---

Si cet appareil vient remplacer un ancien congélateur équipé d'une fermeture mécanique, nous vous conseillons, par mesure de sécurité, de détruire cette dernière, afin d'éviter que les enfants ne restent enfermés à l'intérieur de l'appareil au cours de leurs jeux.

Les anciens congélateurs et congélateurs contiennent de gaz calorifuges et du réfrigérant dont vous devez vous débarrasser. Assurez-vous que les tubes frigorifiques ne sont pas endommagés.



**Attention** : ce congélateur contient de l'isobutane (R600a), gaz réfrigérant sans CFC, mais combustible. Au cours du transport, de l'installation, du nettoyage et de la réparation du congélateur, faire très attention de ne pas endommager les parties du circuit réfrigérant afin d'exclure la sortie du gaz.

*En cas d'endommagement, éviter l'utilisation de flammes nues et bien aérer la pièce dans laquelle se trouve l'appareil.*

## Avertissements concernant la sécurité

---

Le constructeur décline toute responsabilité dans le cas où les avertissements suivants ne seraient pas respectés :

- Ne pas mettre l'appareil en marche s'il est endommagé : en cas de doute, demander au revendeur.
- Le branchement au réseau électrique et l'installation de l'appareil doivent être effectués en respectant attentivement les indications du manuel. Les conditions de branchement électrique doivent coïncider avec les données indiquées sur la plaque d'identification. La sécurité électrique de l'appareil est garantie exclusivement si le système de mise à terre de l'installation électrique domestique est conforme aux normes.
- S'assurer que les réparations et les opérations d'entretien sont effectuées exclusivement par des techniciens qualifiés. Toujours débrancher l'appareil en cas de panne, d'entretien, de remplacement de la lampe ou pendant le nettoyage. Pour le dégivrage, ne jamais utiliser d'appareils électriques ou de nettoyeurs à vapeur. Ne pas enlever le givre ou la glace avec des objets tranchants, pour éviter d'endommager définitivement les parois du congélateur.
- Ne pas essayer de déplacer le congélateur en tirant la porte ou la poignée.
- Ne pas conserver dans le compartiment congélateur des liquides en boîtes ou en récipients en verre, surtout s'il s'agit de boissons additionnées d'anhydride carbonique. Ne pas conserver dans le congélateur des produits contenant des gaz, des poudres inflammables et des substances explosives : danger d'explosion !
- Il est interdit d'utiliser des appareils électriques (par exemple des sorbetières ou des mixeurs) à l'intérieur de l'appareil.
- Ne pas obstruer ou couvrir les conduites de circulation d'air pour le fonctionnement correct du congélateur.
- Ne pas toucher ou mettre dans la bouche les produits congelés prélevés directement du congélateur.
- Danger de brûlures, à cause des températures très basses.
- Ne pas consommer d'aliments qui ont une odeur et un aspect anormaux
- **Cet appareil peut être utilisé par les enfants de 8 ans et plus et les personnes atteintes de handicap mental, physique ou sensoriel ou les personnes qui manquent d'expérience ou de connaissances s'ils sont supervisés ou s'ils ont reçu des instructions à propos de l'utilisation de l'appareil d'une manière sûre et s'ils en comprennent les dangers. Les enfants ne doivent pas jouer avec l'appareil. Le nettoyage et l'entretien par l'utilisateur ne peuvent pas être effectués par les enfants à moins qu'ils soient âgés de plus de 8 ans et supervisés.**
- Surveiller les enfants pour éviter qu'ils ne jouent avec l'appareil.
- S'il y a une panne de courant, ouvrir le moins possible la/les porte/s. Les aliments congelés qui se sont décongelés complètement ou en partie ne doivent pas être recongelés.

### Utilisation du congélateur

---

- Cet appareil de congélation avec compresseur est destiné à la congélation et à la conservation longue durée des aliments surgelés, ainsi qu'à la fabrication de glaçons.
- Les appareils de réfrigération sont classés par classes climatiques. Veuillez vous référer à la fiche technique pour connaître la classe climatique de cet appareil.

- Cet appareil n'est conçu ni pour un usage commercial ni pour un usage dans la restauration ou environnements similaires.



**Attention :** le constructeur décline toute responsabilité pour des dommages subis par des personnes ou des choses, causés par l'inobservation des prescriptions susmentionnées ou dérivant de la modification, même d'une seule partie de l'appareil, et de l'utilisation de pièces de rechange qui ne sont pas d'origine.

## Installation et branchement

### Le choix du lieu

- Positionner toujours le congélateur dans un lieu sec et avec un changement d'air suffisant. Ne pas l'exposer directement aux rayons du soleil et à l'extérieur. Selon la classe climatique d'appartenance (indiquée sur la plaquette appliquée) l'appareil peut être utilisé dans des conditions de température différentes :

| Classe                   | Température ambiante |
|--------------------------|----------------------|
| <b>SN (Subnormale)</b>   | de +10 °C à +32 °C   |
| <b>N (Normale)</b>       | de +16 °C à +32 °C   |
| <b>ST (Subtropicale)</b> | de +16 °C à +38 °C   |
| <b>T (Tropicale)</b>     | de +16 °C à +43 °C   |

- Ne pas installer le congélateur près de sources de chaleur. Si cela est inévitable, pour ne pas compromettre le fonctionnement correct de l'appareil, utiliser un panneau isolant approprié. Sinon positionner l'appareil à au moins 3 cm de cuisinières électriques ou à gaz, et à au moins 30 cm de systèmes de chauffage à combustion ou de radiateurs.
- Pour assurer un refroidissement correct du condenseur, le congélateur ne doit pas être positionné trop près du mur. Pour éviter cela, le produit est équipé de deux entretoises en plastique, qui doivent être placées sur la partie supérieure du condenseur.
- Faire attention si l'on installe l'appareil sur du parquet ou du linoléum, pour éviter de rayer ou d'endommager le carrelage. Si nécessaire, pendant le positionnement faire glisser le congélateur sur des morceaux de bois ou un tapis, jusqu'à ce qu'il soit bien positionné pour le branchement au réseau électrique.

### Positionnement et mise de niveau de l'appareil

Placez le frigo sur un fond stable et nivelé. Afin de compenser des irrégularités du sol, le congélateur est doté de deux pieds réglables dans la partie antérieure. Pour garantir une stabilité majeure, un mouvement plus facile et un positionnement correct, la base postérieure est dotée de deux petites roues. En tout cas on conseille de prêter beaucoup d'attention lors du mouvement du frigo, pour éviter d'endommager le sol (surtout dans le cas d'un sol en plancher).

L'espace requis suivant est recommandé :

Dégagement autour du congélateur coffre

Côtés..... 10cm

Retour..... 10cm

Top..... 70m

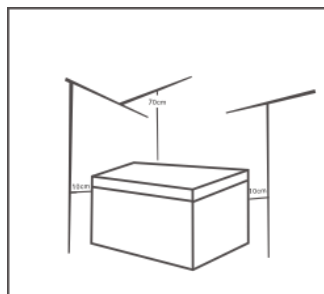

### Branchement électrique

La première fois, avant d'allumer le congélateur, le laisser pendant au moins deux heures en position verticale. Connecter le câble d'alimentation à une prise de courant avec contact de terre, installée selon les normes sur la sécurité électrique. La tension nominale et la fréquence sont indiquées sur l'étiquette des caractéristiques. Le branchement au réseau électrique et la mise à terre doivent être effectués conformément aux normes et aux prescriptions en vigueur.

L'appareil peut supporter des brefs écarts de tension non inférieurs de 15% et non supérieurs de 10% par rapport à la valeur de tension nominale reportée sur la plaquette. Le remplacement du câble d'alimentation ne peut être effectué que par un technicien qualifié. La prise devra être accessible une fois que l'appareil sera placé.



**ATTENTION !** Lors du positionnement de l'appareil, assurez-vous que le cordon d'alimentation n'est pas coincé ou endommagé.



**ATTENTION !** Ne placez pas les multiprises portables ou les blocs d'alimentation portables à l'arrière de l'appareil.

### Description du produit

---

- |                      |                             |
|----------------------|-----------------------------|
| 1. Poignée encastrée | 2. Compartiment congélateur |
| 3. Panier métallique | 4. Panneau de contrôle      |
| 5. Bouchon de vidage | 6. LED (en option)          |

### Première utilisation

- Retirez tous les emballages extérieurs et intérieurs, y compris les bandes adhésives.
- Avant de le brancher sur le secteur, vérifiez minutieusement l'appareil, y compris le cordon d'alimentation, pour tout signe de dommages survenus pendant le transport.
- Nettoyez l'appareil en suivant les instructions figurant à la rubrique « **Entretien et nettoyage** » ci-après.
- Afin d'assurer le fonctionnement correct de l'appareil, nous vous conseillons de l'installer à sa place et d'attendre au moins 2 heures avant de le brancher sur le réseau électrique.
- Ne vous inquiétez pas si lorsque l'appareil est branché sur le réseau électrique pour la première fois, il dégage une légère odeur de neuf. Celle-ci disparaîtra dès que le processus de réfrigération aura commencé.

## Réglage et choix de la température du congélateur

### Panneau de contrôle

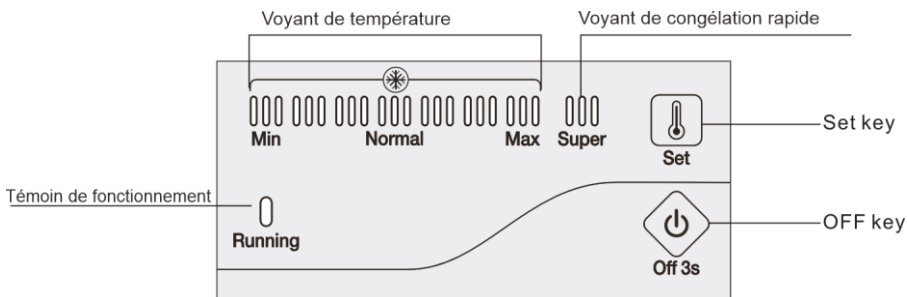

### 1. Réglage de la température

- **Réglage :** appuyez sur le bouton "SET", entrez dans le mode de réglage de la température. La barre d'indication de la température monte d'une échelle à chaque pression. Ce paramètre s'exécute par cycles. La température peut aller de l'échelle MIN à l'échelle MAX. L'échelle MAX est la plus froide. La température est réglée automatiquement dans les 5 secondes après la dernière pression.
- **Super congélation**
  - ✓ Appuyez successivement sur le bouton "SET" pour entrer en mode de congélation "SUPER" à partir de l'échelle MAX, la barre indicatrice sur la gauche s'éteindra alors que le voyant "SUPER" s'allumera. Ce mode est réglé automatiquement 5 secondes après la dernière pression.
  - ✓ Le compresseur continue de fonctionner en mode de congélation "SUPER".
  - ✓ Si le mode "SUPER" continue de fonctionner pendant 52 heures et n'est pas arrêté manuellement, le système coupera automatiquement ce mode, avec la température de retour à 5.

### 2. Allumer et éteindre

Si l'appareil fonctionne, appuyez sur "ON/OFF" pendant 3 secondes pour l'éteindre.  
Si l'appareil est éteint, appuyez sur "ON/OFF" pendant 3 secondes pour l'allumer.

### 3. Voyants lumineux

- ✓ Témoin lumineux de température (bleu vif) : Pour régler la température de l'échelle MIN à l'échelle MAX. MAX est le plus froid.
- ✓ Voyant Super (Bleu Vif) : Voyant allumé = en mode « SUPER » ; lumière éteinte = sortie du mode « SUPER ».
- ✓ Voyant de fonctionnement (vert vif) : voyant allumé = le compresseur fonctionne ; voyant éteint = le compresseur s'arrête.
- ✓ 30 minutes après la dernière opération, le voyant lumineux s'allumera en demi-luminance.

### 4. Fonction de reprise

L'appareil reprendra automatiquement le mode précédemment réglé avant la panne électrique.

### 5. Alarme de défaut du capteur de température

Lorsqu'il y a une déconnexion ou un court-circuit du capteur de température, en tant qu'alarme de défaut, la barre de l'indicateur de température clignote de gauche à droite toutes les 0,5 seconde.

## Congélation des aliments

---

- Pour une conservation et une congélation correcte des aliments, il est conseillé d'emballer les fruits et les légumes en portions qui ne dépassent pas 1 kg et la viande et le poisson jusqu'à un maximum de 2 kg. Les aliments dans de petits emballages congèlent plus rapidement ce qui permet une meilleure conservation des propriétés et du goût, même après la décongélation et la préparation.
- N'utiliser que des sacs spéciaux pour la congélation, des feuilles d'aluminium ou de polyéthylène, des récipients pour congeler. Ne pas utiliser de sacs en papier, de sachets en cellophane qui ne sont pas adaptés à l'alimentation, de sacs en plastique pour les achats ou pour la congélation mais déjà utilisés.
- Emballer les aliments de façon hermétique en évitant les poches d'air. Si l'on utilise des sachets, fermer les paquets avec des anneaux en caoutchouc spéciaux et des liens plastifiés.
- Laisser refroidir les aliments chauds à température ambiante avant de les introduire dans le congélateur et éviter que les aliments déjà congelés soient en contact avec les aliments frais à congeler.
- Toujours reporter sur chaque paquet la date de congélation, la quantité et la nature du produit et s'assurer que les aliments soient frais et intacts.

## Conservation des aliments surgelés

- Lorsqu'on achète des aliments surgelés, faire attention que l'emballage ne soit pas endommagé, que le produit ne soit pas périmé et que le thermomètre du congélateur dans lequel ils sont exposés pour la vente n'indique pas une température supérieure à  $-18^{\circ}\text{C}$ . Faire aussi très attention aux indications sur la température, la période de conservation et les modalités de consommation indiquées par le producteur. Il est également conseillé de transporter les aliments achetés dans des sacs thermiques pour éviter la décongélation. Une augmentation de température pourrait diminuer le temps de conservation et avoir une influence sur leur qualité.
- Ne pas acheter les surgelés qui sont recouverts d'une quantité excessive de givre : ils pourraient avoir déjà été décongelés.

## Décongélation des aliments surgelés

- Il est conseillé de consommer le plus tôt possible les aliments partiellement décongelés. Le froid conserve les aliments, mais ne détruit pas les microorganismes activés après la décongélation qui peuvent détériorer les produits conservés. Si l'odeur et l'aspect des

aliments décongelés sont inchangés, il est possible de les cuire et éventuellement de les congeler de nouveau après refroidissement.

- La décongélation peut être exécutée de différentes façons selon la nature et l'utilisation des aliments congelés : à température ambiante, dans le congélateur, dans le four électrique (en fonction statique ou ventilé) ou au four à micro-ondes avec la fonction appropriée.

## **Trucs et astuces utiles**

### **Conseils pour la congélation**

Pour vous aider à tirer le meilleur parti du processus de congélation, voici quelques conseils importants :

- La quantité maximale d'aliments pouvant être congelés en 24 h. est indiqué sur la plaque signalétique ;
- Le processus de congélation prend 24 heures. Aucun autre aliment à congeler ne doit être ajouté pendant cette période ;
- Ne congelez que des aliments de première qualité, frais et soigneusement nettoyés ;
- Préparer les aliments en petites portions afin de permettre leur congélation rapide et complète et de ne pouvoir ensuite décongeler que la quantité nécessaire ;
- Emballez les aliments dans du papier d'aluminium ou du polyéthylène et assurez-vous que les emballages sont hermétiques ;
- Ne laissez pas d'aliments frais non congelés toucher des aliments déjà congelés, évitant ainsi une élévation de température de ces derniers ;
- Les aliments maigres se conservent mieux et plus longtemps que les aliments gras. Le sel réduit la durée de conservation des aliments ;
- Les glaçons, s'ils sont consommés immédiatement après avoir été retirés du compartiment congélateur, peuvent provoquer des brûlures par le froid de la peau ;
- Il est conseillé d'indiquer la date de congélation sur chaque emballage individuel pour vous permettre de garder un œil sur la durée de conservation.

### **Conseils pour la conservation des aliments surgelés**

Pour obtenir les meilleures performances de cet appareil, vous devez :

- S'assurer que les denrées surgelées du commerce ont été correctement stockées par le détaillant ;
- S'assurer que les denrées surgelées sont transférées du magasin d'alimentation au congélateur dans les plus brefs délais ;
- N'ouvrez pas la porte fréquemment ou ne la laissez pas ouverte plus longtemps que nécessaire.
- Une fois décongelés, les aliments se détériorent rapidement et ne peuvent pas être recongelés.
- Ne dépassez pas la durée de conservation indiquée par le fabricant de produits alimentaires.

## Entretien et nettoyage

---

### Dégivrage du compartiment congélateur

Le compartiment congélateur doit être dégivré manuellement. Lorsque l'épaisseur de givre ou de glace sur les étagères dépasse 5 cm, le congélateur doit être dégivré. Quelques heures avant la décongélation, réglez la température sur SUPER afin de baisser encore la température des aliments surgelés.

#### Pour démarrer le processus de dégivrage :

1. Retirez les aliments congelés du congélateur et placez-le dans un réchauffeur pour protéger les aliments.
2. Débranchez l'appareil. Le dégivrage dure généralement quelques heures. Pour décongeler plus vite, maintenez la porte du congélateur ouverte.
3. Pour vidanger, placez un plateau sous le bouchon de vidange externe. Dévissez et retirez le bouchon de vidange. Cela laissera l'eau s'écouler dans le bac. Une fois terminé, visser le bouchon de vidange en place.



Remarque : surveillez le conteneur sous le drain pour éviter le débordement.

4. Lorsque la vidange est terminée, essuyez l'intérieur du congélateur avec un chiffon doux. Rebranchez le cordon d'alimentation dans la prise électrique.
5. Réinitialisez le contrôle de la température au réglage désiré.
6. Retournez les aliments dans le congélateur.

#### Remarques importantes :

- **Ne pas utiliser d'objets pointus ou tranchants comme des couteaux ou fourchettes pour enlever le givre.**
- **Ne jamais utiliser de sèche-cheveux, appareils de chauffage électriques ou d'autres appareils électriques pour le dégivrage.**

### Nettoyage du congélateur

- Avant de commencer le nettoyage, débranchez l'appareil. Pour l'extérieur, utiliser exclusivement de l'eau et un détergent liquide ou un détergent pour surfaces lavables (par exemple un produit pour vitres). Ne pas utiliser de produits qui contiennent des substances abrasives ou agressives pour les parties peintes ou vernies, des acides ou des solvants chimiques. Utiliser une éponge ou un chiffon doux.
- Pour le nettoyage interne, ne pas utiliser de nettoyeurs à vapeur, mais des produits d'hygiène spécifiques.
- Ne pas laver les parties plastiques extractibles dans le lave-vaisselle mais tout simplement avec de l'eau tiède et de la détergente spéciale vaisselle ou de l'eau additionnée de vinaigre. Éviter de toucher les parties électriques de l'éclairage avec l'eau ou les détergents.
- Nettoyer les joints avec de l'eau tiède puis essuyer.



- Pour un fonctionnement correct du congélateur, nettoyer périodiquement le condenseur placé à l'arrière, avec un pinceau ou un aspirateur.
- Vérifier périodiquement la cuve sous le compresseur et, si nécessaire, la nettoyer.

### Conseils pratiques pour une économie d'énergie

---

- Installer le congélateur dans un lieu frais et aéré, à l'abri des rayons solaires et loin de sources de chaleur ;
- Éviter d'introduire des aliments chauds dans le compartiment congélateur. Attendre le refroidissement à température ambiante des aliments avant de les mettre dans les tiroirs;
- Réduire le temps et le nombre d'ouverture de la porte pour éviter un réchauffement excessif des compartiments ;
- Nettoyer périodiquement le condenseur (à l'arrière du congélateur) pour éviter des pertes d'efficacité de l'appareil ;
- En cas d'arrêt prolongé, vider l'appareil et l'éteindre.

### Bruits de fonctionnement

---

- Le refroidissement du congélateur a lieu par un système à compression. Pour maintenir la température sélectionnée à l'intérieur des compartiments, le compresseur se met en marche et selon le refroidissement demandé, si nécessaire, il peut fonctionner en continu. Quand le compresseur se met en marche, on entend un ronflement qui tend à diminuer d'intensité au bout de quelques minutes.
- Un autre bruit lié au fonctionnement normal est un gargouillement dû au passage du réfrigérant à l'intérieur des tuyaux du circuit. Ce bruit est normal et n'est pas un signal de mauvais fonctionnement de l'appareil. S'il est trop fort, il se peut qu'il soit dû aussi à d'autres causes. Il faut donc vérifier que :
  - la mise de niveau soit correcte et que pendant le fonctionnement du compresseur le congélateur ne vibre pas : faire un réglage correct des pieds fournis;

### Dépannage

---

#### L'appareil ne fonctionne pas.

Vérifiez que :

- le fusible de votre compteur électrique n'a pas sauté.
- la prise murale fonctionne bien. Pour ce faire, branchez-y un autre appareil électrique et vérifiez qu'il fonctionne.

#### L'appareil ne génère pas assez de froid.

Vérifiez que :

- vous n'avez pas entreposé trop de denrées alimentaires dans l'appareil.

- le thermostat est sur la position minimum (dans ce cas, veuillez le mettre sur un programme plus élevé).
- la porte n'est pas bien fermée.
- la poussière s'est accumulée sur le condensateur.
- l'appareil est placé trop près du mur ou d'autres objets.

### Le bruit généré par l'appareil change ou augmente d'intensité.

Vérifiez que :

- l'appareil est correctement installé.
- aucun objet ne touche l'arrière de l'appareil et ne fait obstruction.
- aucun objet n'a été placé sur l'appareil et s'est mis à vibrer.

### Données Techniques

| Référence   | CF-200.019A                      | CF-300.020A      |
|---|----------------------------------|------------------|
| Alimentation/ Classe de protection  | 220-240 V~ 50Hz                  |                  |
| Courant / Puissance nominal   | 1.25A / 135W                     | 1.4A / 150W      |
| Protection chocs électriques  | Class I                          |                  |
| Réfrigérant gaz / Quantité  | R600a / 59g                      | R600a / 62g      |
| Isolation gazeuse   | C5H10 Cyclopentane               |                  |
| Classe énergétique (1)  | E                                |                  |
| Consommation d'énergie (2) (25°C)   | 200kWh/a                         | 227kWh/a         |
| Consommation d'énergie (2)  | 0.326kWh/24h                     | 0.370kWh/24h     |
| Consommation d'énergie (2)  | 0.618kWh/24h                     | 0.723kWh/24h     |
| Capacité total brute  | 198 L                            | 287 L            |
| Capacité totale de stockage   | 198 L                            | 287 L            |
| Classification du congélateur   | * ** *                           |                  |
| Le mode de dégivrage  | Manual                           |                  |
| Capacité du congélateur   | 12kg/24h                         | 14kg/24h         |
| La durée de montée en température   | 36h                              | 28h              |
| Classe Climatique   | SN, N, ST, T (+10° C to + 43° C) |                  |
| Bruit [dB (A) re 1pW]   | 40dB(A) (Class C)                |                  |
| Poids net/Poids brut  | 31kg/35kg                        | 38kg/42kg        |
| Dimensions (L x P x H) (mm)   | 905 x 545 x 850                  | 1090 x 620 x 850 |
| (1) Classe énergétique : A.....G (A= économique...G= moins économique)                        |                                  |                  |
| (2) La consommation d'énergie réelle dépend des conditions et de l'emplacement de l'appareil. |                                  |                  |

## Déclaration de conformité

Cet appareil est destiné à la conservation des denrées alimentaires et est fabriqué conformément à la Directive Européenne 10-2011 et au règlement (CE) No. 1935/2004.

Cet appareil a été conçu, construit et mis sur le marché conformément aux :



- Objectifs de sécurité de la Directive Basse Tension 2014/35/EU ;
- Conditions requises en matière de protection de la Directive EMC 2014/30/EU ;
- Directive RoHS (EU) 2015/863 ;
- Matières plastiques destinées à entrer en contact avec les denrées alimentaires Règlement UE 10-2011 ;
- Règlement (UE) 2019/2016 et Règlement (UE) 2019/2019.

La sécurité électrique de l'appareil est garantie uniquement si celui-ci est correctement branché à une installation de mise à la terre performante et réglementaire.

## Élimination – La politique environnementale

### Emballage



L'emballage est 100% recyclable et porte le symbole du recyclage. Pour la mise au rebut, suivez les réglementations locales en vigueur. Les matériaux d'emballage (sachets en plastique, éléments en polystyrène, etc.) doivent être tenus hors de portée des enfants, car ils constituent une source potentielle de danger.

### Mise au rebut

**Cet appareil porte le symbole du recyclage conformément à la Directive Européenne 2012/19/EU concernant les Déchets d'Équipements Électriques et Électroniques (DEEE ou WEEE).**

En procédant correctement à la mise au rebut de cet appareil, vous contribuerez à empêcher toute conséquence nuisible pour l'environnement et la santé de l'homme.

Le symbole présent sur l'appareil ou sur la documentation qui l'accompagne indique que ce produit ne peut en aucun cas être traité comme déchet ménager. Il doit par conséquent être remis à un centre de collecte des déchets chargé du recyclage des équipements électriques et électroniques.



Au moment de la mise au rebut, rendez l'appareil inutilisable en sectionnant le ██████████ câble d'alimentation et en démontant les portes et les grilles, de façon à ce que les enfants ne puissent accéder facilement à l'intérieur de celui-ci.

Pour la mise au rebut, respectez les normes relatives à l'élimination des déchets en vigueur dans le pays d'installation et remettez l'appareil à un centre de collecte. Évitez de laisser l'appareil sans surveillance, même pendant quelques jours seulement, car il représente une source de danger pour les enfants. Pour obtenir de plus amples détails au sujet du traitement, de la récupération et du recyclage de cet appareil, veuillez vous adresser au bureau compétent de votre commune, à la société locale de collecte des déchets ménagers ou directement à votre revendeur.

## Garantie

---

### Termes et conditions de la garantie

1. Le produit est garanti pour la période stipulée par la législation où il est mis sur le marché, à compter de la date d'achat, contre les défauts de fabrication et/ou de main d'œuvre. Le défaut de conformité manifesté dans ce délai est présumé exister à la date d'achat. Passé ce délai, il appartient au client de prouver que le défaut de conformité existait déjà au moment de la livraison.
2. Si, pendant la période de garantie, le produit est défectueux en utilisation normale, l'acheteur doit contacter l'établissement de vente et envoyer l'appareil à l'endroit indiqué par le vendeur.
3. La garantie n'est valable que sur présentation de la facture prouvant l'achat et du certificat de garantie complété (indiquant la date d'achat, le nom du revendeur, la référence du modèle, et il est également recommandé d'indiquer le numéro de série et le numéro de lot).
4. L'importateur/vendeur se réserve le droit de refuser l'assistance de garantie dans le cas où ces informations ont été supprimées ou modifiées après l'achat initial du produit.
5. La responsabilité de l'importateur/vendeur comprend, entre autres, les frais de réparation et/ou de remplacement de l'unité couverte par la garantie avec la réserve du droit de la remplacer par un produit équivalent, lorsqu'il n'est pas possible de la réparer.
6. La garantie ne s'applique pas aux problèmes qui ne sont pas directement liés à des défauts de matériau, de conception ou de fabrication.
7. Ce produit est un appareil et est destiné à un usage domestique uniquement. La garantie expirera si le produit est utilisé à des fins professionnelles.
8. La garantie ne couvre pas les dommages causés par une mauvaise utilisation, une mauvaise installation, un déversement, des facteurs externes ou des dommages intentionnels.
9. La garantie ne couvre pas les dommages résultant de chutes, de l'utilisation d'une force excessive, des coups, de l'exposition à des conditions environnementales extrêmes ou de la détérioration causée par l'utilisation normale de pièces en plastique ou de claviers, ainsi que l'utilisation de batteries autres que celles spécifiées dans ce manuel.
10. La garantie ne couvre pas l'installation et la programmation par le concessionnaire. En particulier, aucune réclamation pour l'installation et la programmation gratuite par le revendeur ne peut être acceptée.
11. La garantie ne couvre pas les défauts qui nuisent de manière insignifiante au fonctionnement de l'appareil. Les autres frais, tels que l'installation, le transport et le déplacement du technicien sont expressément exclus de la garantie.
12. L'applicabilité de la garantie suppose que l'appareil soit envoyé à l'établissement du vendeur ou à l'endroit indiqué par celui-ci, complet et dans un emballage bien

protégé (si possible dans son emballage d'origine) et accompagné de la feuille ou de la carte de garantie respective, dûment rempli et d'une preuve d'achat.

13. Si, après vérification, il s'avère qu'il n'y a aucune raison pour la réclamation, ou que le produit n'est pas défectueux, les coûts inhérents seront imputés au client, et le revendeur est autorisé à facturer ces coûts au client.
14. La garantie sera annulée lorsqu'elle montre des signes qu'une personne non autorisée a tenté d'effectuer des réparations, des modifications ou le remplacement de pièces sur l'appareil.
15. Les réparations effectuées après la fin de la période de garantie sont soumises à des frais.
16. Cette garantie n'affecte pas vos droits légaux que vous pouvez avoir en tant que consommateur en vertu de la législation nationale applicable régissant l'achat de produits lorsque le produit est vendu.

**17. Période de garantie :**

**Pays de l'Union Européenne** - Les directives européennes (UE) 2019/771 et (UE) 2019/770 s'appliquent à certains aspects des contrats d'achat et de vente de biens meubles et transposées dans les législations nationales de leurs pays.

**Autres pays** - la législation nationale sur les droits des consommateurs dans leur pays s'applique. En l'absence de législation officielle, la garantie est appliquée à la discrétion de l'importateur qui met le produit sur le marché ou de l'établissement du vendeur.

---

---



---

# Meet the family



## **HAEGERTEC, S.A.**

Edifício HAEGER – Pct. Cidade de Londres, 1  
Parque Industrial do Arneiro  
2660-456 S. Julião do Tojal  
PORTUGAL  
<https://www.haegergroup.com>

Tel: +351 21 949 83 00 (PBX)  
Tel: +351 21 949 83 02 (after sales support)  
Fax: +351 21 949 83 25  
e-mail: [assistencia@haegergroup.com](mailto:assistencia@haegergroup.com)  
e-mail: [comercial@haegergroup.com](mailto:comercial@haegergroup.com)



2312CF300020A-EU

---