

HÆGER



Gas cooker for outdoor use
Fogareiro a gás para ar livre
Cocina de gas para camping
Cuisinière à gaz pour l'extérieur



1-N5-H

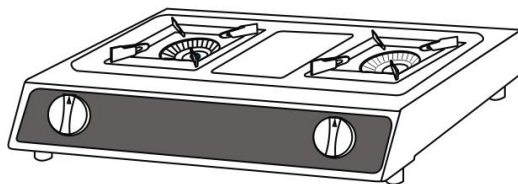

2-N5-H

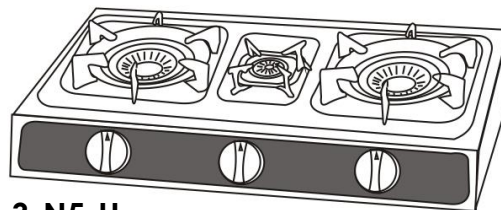

3-N5-H

C €1008 16 Cat. I3+

Instructions for use
Instruções de uso
Instrucciones de uso
Notice d'utilisation

For your safety, please read carefully the user manual before using
Para sua segurança, leia atentamente este manual antes de começar a usar
Para su seguridad, por favor lea este manual antes de usar
Pour votre sécurité, s'il vous plaît lisez ce manuel avant d'utiliser

Use this unit only outdoors or in well ventilated areas
Use este aparelho somente ao ar livre ou em locais bem arejados.
Use este producto solo en aire libre o en lugares bien ventilados.
Utiliser cet appareil uniquement à l'extérieur ou dans des zones bien ventilées

Dear customer

Thank you for having chosen a HÆGER product.

The HÆGER products have been produced to think about the welfare of the consumer privileging the most raised standards of quality, functionality and assign. We are sure you will be happy with this appliance.

We assume that the user is familiar with the common procedures of handling household appliances.

Before using the appliance for the first time please read carefully and thoroughly through these operating instructions and the safety advice, completely familiarising yourself with the appliance. Retain these instructions for future reference and pass them on to whoever might acquire the appliance at a future date.

Specifications

Class – 1; Category I3+; Type of gas: G30/G31; 28-30/37mbar pressure. This unit is intended to operate with LPG gas (Butane/Propane), without any adjustment in advance.

Item \ Model	Triple Burner 3-N5-H	Double Burner 2-N5-H	Single Burner 1-N5-H
Burner(mm) d = double S = single	110d + 90d + 40s	110d + 90d	110d
Gas Consumption (g/h)	290 + 265 + 50	290 + 265	290
Total rating power(kW)	8,33	7,68	4,28
Thermal efficiency	Above 65	Above 65	Above 65
Ignition system	Automatic ignition (PZT) Piezo-electric		
GAS inlet	Inner Diameter 3/8" (9.5mm) Rubber tubing		

Important Notices

- Before installation, make sure there is compatibility between the local supply conditions (nature and pressure of the gas) and the regulation of the device.
- This unit is set for gas LPG (Butane / Propane).
- The device is not connected to a flue of combustion products. Must be installed and connected in accordance with the installation rules in force.
- The use of gas appliances for food preparation leads to the production of heat and humidity at the place where it is installed. Ensure good ventilation of this site.
- A prolonged and intensive use of the device may require additional ventilation, for example by opening a window or increasing the power of the mechanical ventilator if any.
- When the device is connected, it can reach high temperatures. Do not allow children coming into contact with the device and its components.
- Keep curtains, papers and other flammable products away from the unit. Never put combustibles on or inside the stove.
- When checking for gas leaks never use any kind of flame lighter, matches, cigarettes or similar.
- Do not move when the stove is being used because it can loosen connections and cause a gas leak.
- This appliance must be installed in a well ventilated place for its proper functioning and for the safety of peoples.

Special Precautions

1. Do not use the gas other than the type specified on the label attached.
2. The unit is to be used for cooking only. To prevent any accidents, do not dry towels, clothes etc. over it.
3. Avoid covering the flame with a plate or putting any inflammable materials such as paper or clothes around the unit.
4. Use it in a well-ventilated room but not facing against any draught.
5. Do not use a vinyl hose. It is liable to be softened by heat. Use only a rubber tubing.
6. Do not use a worn-out rubber tubing, as it may be cranked and is not sufficiently elastic at both ends. Such tubing is liable to cause gas leakage.
7. Ensure that the rubber tubing does not touch part of the unit nor lies under near it.
8. While in use do not go out or go to bed. Be sure to turn off the ignition knob and the stopcock of the cylinder after use. When going to bed or going out, be doubly sure that they are turned off.
9. If abnormal combustion is observed while in use, turn off the stopcock at once and examine the unit referring to the "Trouble Shooting Guide"
10. Avoid touching the burner trivet, tray etc, immediately after use or while in use.
11. If a gas leak is found, turn off the stopcock, open all the windows and call your dealer to repair it refrain from turning electric switch on or off lighting match, or using a lighter on any other equipment which could ignite the gas.
12. If the cooker is used with an inferior or damaged regulator, an abnormal gas pressure will be applied on the gas cooker, thus causing incomplete combustion or other troubles with the gas cooker. Use a suitable gas regulator in consultation with your gas dealer.
13. If you suspect the unit is faulty, do not use it but call your dealer.

Commissioning

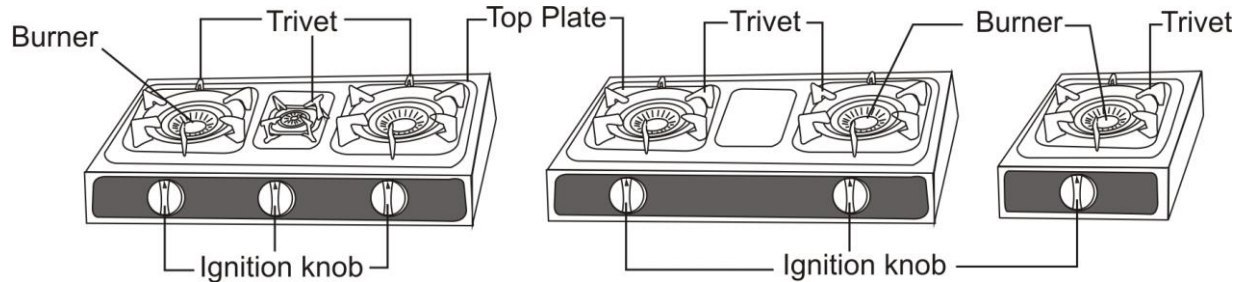

- The device should be placed on a stable desk/support safeguarding the following conditions:
- The desk/support should be firm and level and withstand high temperatures.
- The device should be placed at least 15cm from the side walls.
- There should be no obstacles or any mobile device and over a distance of less than 100cm.
- Choose a well ventilated location to allow for a proper functioning of equipment and safety.

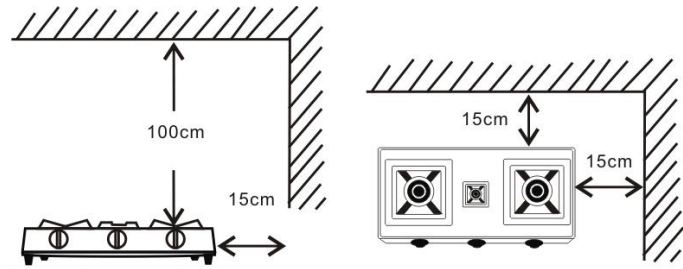

Connecting the Gas

- The device was set to be connected with a flexible rubber tube (hose) and having a length not exceeding 125 cm.
- Be sure that after connecting the hose it is not creased or is in contact or near the hot zones. Whether the tube or the regulator/reducing gas pressure should be certified and marked in accordance with applicable standards. The fixing of the pipe to the unit and the gearbox must be done by clamps.
- For a better fixation it is recommended that first heats the tube dipping it for one minute in hot water.
- After the connections, check the leakage of the whole gas circuit retaining the ignition buttons off and the bottle reducing gas pressure knob open, and then applying a mixture of water and soap. The blistering means that there is gas leakage.

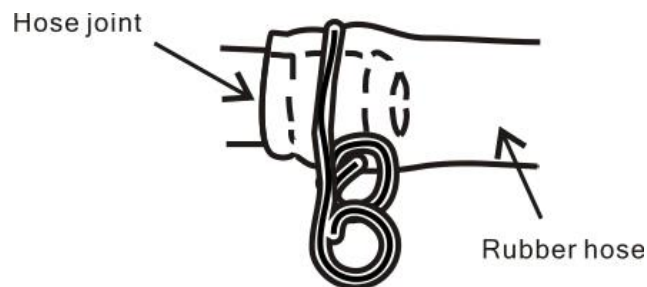

How to use

Make sure the ignition button is set to "OFF" then turn on the stopcock of the gas cylinder at full. Push the ignition button and turn it to the left until a clicks is heard. Make sure that the burner has been lit.

When the unit is used after being left unused for a considerable period, it sometimes happens that the burner fails to ignite. This is because air has been trapped in the rubber tubing. Repeat turning the ignition knob a few times until gas comes through.

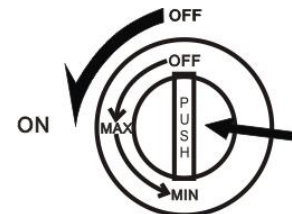

English

Flame adjusting

The flame of each burner can be adjusted according to the symbols contained in each handle.

- To adjust the flame, turn the gas control knob suitable position between ON and OFF.
- The flame can easily be adjusted to any degree from HIGH to LOW by adjusting the knob to desired position in one action.

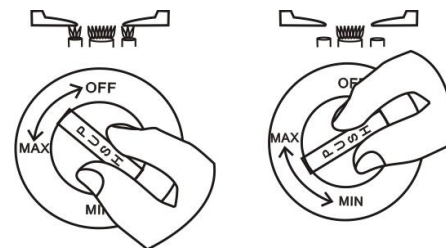

If visually check the existence of yellow flame or displacement flame, set the air damper.



Correct flame adjustment

After the gas has been ignited, adjust the air damper inside the gas table until slightly rounded. Vigorous blue flames are produced.

Turning the unit off

- Turn the ignition knob to its original position without pressing it.
- Do not fall to completely turn of the stopcock of the gas cylinder after use.

Maintenance and Cleaning

- Before performing any maintenance and cleaning, make sure that the gas supply valve is off.
- Regularly check the leakage of the hose and its connections replacing it whenever it is deteriorated or present before the date indicated.
- This check should be made at least once a year.

Cleaning: for proper conservation, should be regularly carried out cleaning using a soft cloth and warm water on any of its constituent parts.

- Make sure that the burned and its lid are placed correctly.
- If the flames become irregular, remove cover and wash it with water. When the burner nozzles get clogged with dirt, wipe them with a needle or similar instrument.
- After washing the burner and lid, dry them thoroughly and place them correctly in their positions. Light the burner and make sure the flame is normal.
- If the ignition electrodes are dirty, the burner may not ignite easily. Inspect the electrodes carefully after removing all containers and if they are dirty, clean with a dry cloth.

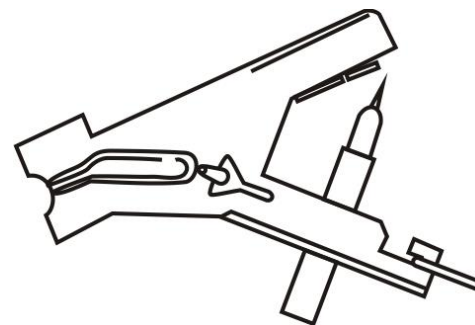

English

Trouble-shooting guide

Trouble	Cause	Solution
Does not ignite	Main gas stopcock is not turned on	Turn off gas cock once and then turn it on fully
	Air remains in the gas piping	Repeat ignition operation until all air in the piping is purged out completely
	Bent or crushed rubber tubing	Straighten it or replace it
	Dirty piezo-electrode	Clean it with a dry cloth
Smell of gas	Cracks or holes in the rubber tubing	Replace it with a new one
	Rubber tubing not connected properly	Connect the rubber tubing properly
	Failure of the gas cook	Request the dealer to repair
Flame lifts off from the burners in flash back with a roaring sound	Air supply is not properly adjusted	Adjust it properly
	Burner is not tilted properly	Fix burner body properly
	Flame outlet of burner is clogged	Clean the clogged part
	Nozzle is clogged	Request the dealer to repair

Disposal



Please consider our environment

Do not dispose of the appliance in your normal domestic waste. **This product is subject to the European guideline 2012/19/EC.**

Dispose of the appliance through an approved disposal centre or at your community waste facility. Observe the currently applicable regulations. In case of doubt, please contact your waste disposal centre.



Dispose of all packaging materials in an environmentally responsible manner. Separate the packing materials for disposal as required by your local waste disposal regulations. Cardboards and paper belong in the waste paper collection, plastic in recycling collection.

When you wish to dispose of the appliance, dispose it in an environmentally friendly way (e.g. recycling plant).

CE Conformity



This device complies with **Directive 2009/142/CE of European Parliament and Council of 30 November 2009**, relating to **gas appliances**.

The product was tested and evaluated according to the following standards and technical specifications:

EN 30-1-1:2008+A3:2013

EN 30-2-1:1998+A2:2005

Estimado Cliente

Obrigado por ter escolhido um produto HÆGER.

Os produtos HÆGER foram concebidos a pensar no bem-estar do consumidor, privilegiando os mais elevados padrões de qualidade, funcionalidade e designe. Estamos certos da sua satisfação pela aquisição deste produto.

Partimos do princípio que o utilizador possui conhecimentos gerais sobre o manuseamento com electrodomésticos.

Antes da primeira utilização, leia cuidadosa e totalmente estas instruções de utilização e de segurança e familiarize-se com as funções do aparelho. Guarde estas instruções e, se necessário, entregue-as a terceiros.

Características Técnicas

Classe – 1; Categoria: I3+; Tipo de gás: G30/G31; Pressão 28-30/37mbar. Este aparelho foi previsto para funcionar com gás GPL (Butano/Propano), sem necessidade de qualquer regulação prévia.

Item	Modelo	3 Queimadores 3-N5-H	2 Queimadores 2-N5-H	1 Queimador 1-N5-H
Queimador (mm) d =duplo S =simples		110d + 90d + 40s	110d + 90d	110d
Consumo do Gás (g/h)		290 + 265 + 50	290 + 265	290
Potência Total (kw)		8,33	7,68	4,28
Eficiência Térmica		Superior a 65	Superior a 65	Superior a 65
Ignição		Automática com sistema Piezo-eléctrico		
Entrada do Gás		Mangueira de borracha com diâmetro interno 3/8" (9.5mm)		

Avisos Importantes

- Antes da instalação, assegure-se que existe compatibilidade entre as condições de distribuição local (natureza e pressão do gás) e a regulação do aparelho.
- Este aparelho está regulado para gás GPL (Butano/Propano).
- O aparelho não é ligado a uma conduta de evacuação dos produtos de combustão. Deve ser instalado e ligado de acordo com as regras de instalação em vigor.
- A utilização de aparelhos a gás para preparação de alimentos conduz à produção de calor e humidade, no local onde está instalado. Assegure um bom arejamento desse local.
- Uma utilização intensiva e prolongada do aparelho, pode necessitar de arejamento suplementar, por exemplo abrindo uma janela, ou aumentando a potência do ventilador mecânico se existir.
- Quando o aparelho está ligado, pode atingir temperaturas elevadas. Evite que as crianças entrem em contacto com o aparelho e seus componentes.
- Mantenha as cortinas, papéis e outros produtos inflamáveis fora do alcance do aparelho. Nunca coloque produtos combustíveis no ou dentro do fogareiro.
- Quando verificar fugas de gás nunca utilize nenhum tipo de chama com isqueiro, fósforos, cigarro ou outros similares.
- Não mova o fogão quando estiver a ser usado pois pode desprender as ligações e provocar uma fuga de gás.
- Este aparelho deverá ser instalado em local bem arejado quer para o seu bom funcionamento, quer para a segurança das pessoas.

Precauções especiais

1. Não utilize gás diferente do tipo especificado na chapa.
2. O aparelho é para ser usado somente para cozinhar. Para evitar acidentes, não seque toalhas, roupas, etc. sobre ou ao redor do aparelho.
3. Evite cobrir a chama com um prato ou colocar qualquer material inflamável, como por exemplo papel ou roupa ao redor do aparelho.
4. Use-o em locais bem arejados, mas afastados de correntes de ar.
5. Não use tubo de vinil pois pode amolecer devido ao calor. Use apenas tubo flexível de borracha.
6. Nunca use tubo de borracha desgastada, pois pode quebrar e não é suficientemente elástico nas extremidades. Tais tubos são susceptíveis de provocar fugas de gás.
7. Certifique-se que o tubo de borracha depois de instalado não toque em partes quentes, nem está sob o aparelho.
8. Quando a aparelho está em uso, não o deixe sem supervisão. Certifique-se que desligou o botão da ignição e a válvula da botija após o uso. Quando for deitar ou sair, verifique duplamente que o fogareiro bem como a botija estão desligados.
9. Se durante o uso observar uma combustão anormal, desligue imediatamente a torneira, e examine o aparelho seguindo as indicações do capítulo "Resolução de Problemas".
10. Evite tocar nas tampas e nos tripés do queimador imediatamente após o uso.
11. Se verificar uma fuga de gás, feche a torneira de segurança e abra todas as janelas para arejar. Chame um técnico para verificar e corrigir a anomalia. Evite ligar e desligar os interruptores de luz, o isqueiro ou outros equipamentos que possam inflamar o gás.
12. Se o aparelho for usado com regulador de pressão danificado, será aplicada uma pressão de gás anormal causando assim uma combustão incompleta ou outros problemas. Utilize um regulador de pressão de gás apropriado de acordo com os conselhos do seu fornecedor de gás.
13. Se suspeitar que o aparelho está com defeito, não o use, chame antes um técnico qualificado.

Colocação em serviço

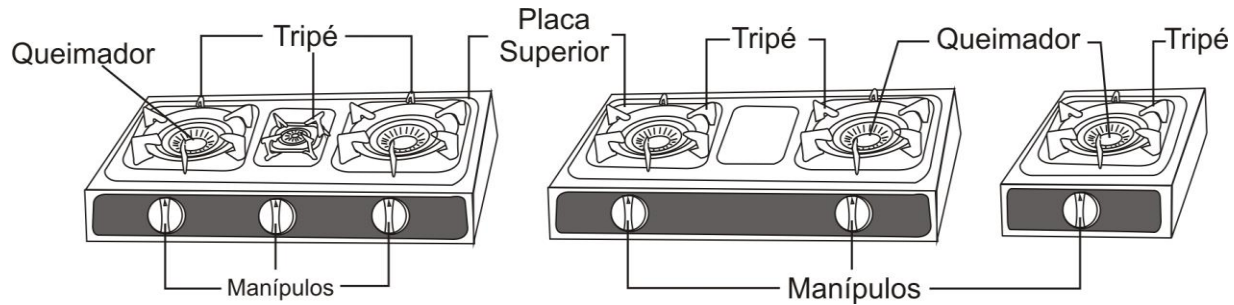

O aparelho deve ser colocado sobre uma mesa/suporte estável salvaguardando as seguintes condições:

- A mesa/suporte deve estar firme e nivelada e resistir a temperaturas elevadas.
- O aparelho deve ser colocado a pelo menos 150mm das paredes laterais.
- Não devem existir móveis ou quaisquer obstáculos por cima do aparelho e a uma distância inferior a 100 mm.
- Escolha um local bem arejado para possibilitar um bom funcionamento do aparelho e para segurança das pessoas.

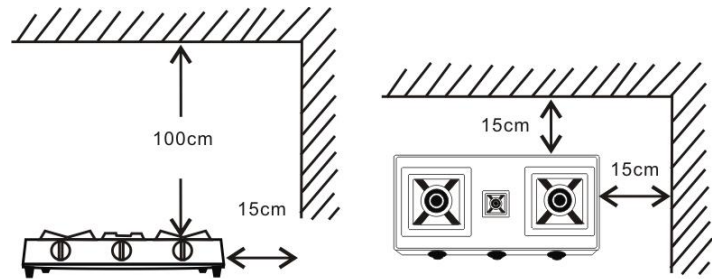

Ligação do Gás

- O aparelho foi previsto para ser ligado com tubo de borracha (mangueira) flexível e com um comprimento que não ultrapasse 125 cm.
- Certifique-se que a mangueira depois de ligada não apresenta dobras nem se encontra em contacto ou próximo de zonas quentes. Quer o tubo quer o regulador/reductor de pressão do gás deverão estar certificados e marcados de acordo com as normas aplicáveis. A fixação do tubo ao aparelho e ao reductor deverá ser feita através de abraçadeiras.
- Para uma melhor fixação recomenda-se que aqueça primeiro o tubo mergulhando-o durante 1 minuto em água quente.
- Depois de efectuadas as ligações, verifique a estanquidade de todo o circuito de gás mantendo os botões reguladores do gás desligados e com o reductor de pressão do gás aberto e em seguida aplicando uma mistura de água com sabão. O aparecimento de bolhas significa a existência de fugas de gás.



Como utilizar

Certifique-se que o botão de ignição está na posição de desligado "OFF", em seguida, rode a torneira da botija do gás para a posição de ligado. Pressione o botão de ignição e rode para a esquerda até ouvir um clique. Certifique-se que o queimador acendeu.

Se o aparelho for usado depois de ter sido deixado sem uso por um período considerável, pode acontecer por vezes o queimador falhar na ignição. Isso ocorre porque o tubo de borracha pode estar com algum ar. Repita a operação rodando o botão de ignição várias vezes até retirar todo o ar do tubo e começar a circular somente o gás.

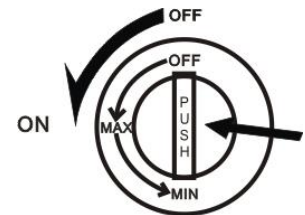

Regulação da chama

A chama de cada queimador pode ser regulada conforme os símbolos constantes em cada manípulo.

- Para regular a chama, rode o botão de controlo de gás para uma posição adequada entre "ON" e "OFF".
- A chama pode ser facilmente adaptada para qualquer grau de "alta" para "baixa", rodando o botão para a posição desejada.

Caso verifique visualmente a existência de chama amarela ou de deslocamento de chama, regule o abafador de ar.

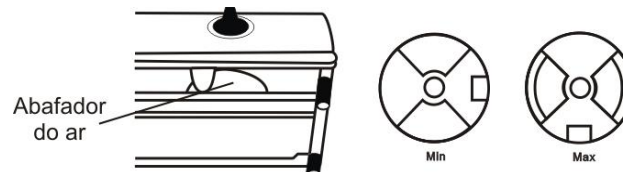
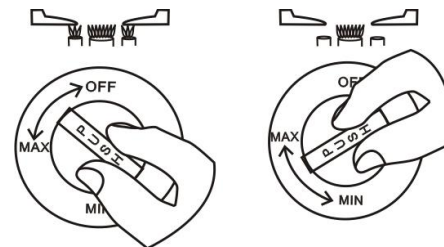
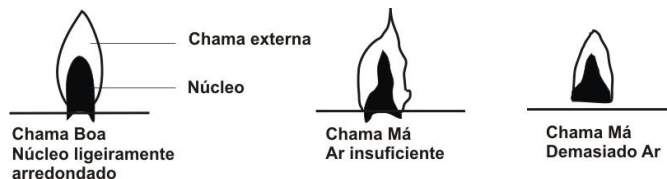

Regulação do abafador de ar

Depois de o gás estar aceso, ajuste o abafador de ar até a chama ficar ligeiramente arredondada. Serão produzidas chamas de cor azulada.

Desligar o fogareiro

- Rode o botão de ignição para a posição original sem pressioná-lo.
- Não deixe de desligar completamente a torneira da botija de gás após o uso.

Manutenção e Limpeza

- Antes de proceder a qualquer operação de manutenção e limpeza, certifique-se de que a válvula de alimentação do gás está desligada.
- Verifique regularmente a estanquidade do tubo flexível e suas ligações substituindo-o sempre que se apresente deteriorado ou antes da data limite indicada.
- Esta verificação deverá ser feita no mínimo uma vez por ano.

Limpeza: para uma boa conservação, deverá proceder regularmente à sua limpeza utilizando um pano macio e água morna em qualquer das suas partes constituintes.

- Certifique-se que o queimado e a respectiva tampa estão correctamente colocados.
- Se as chamas se tornarem irregulares, retire a tampa e lave-a com água. Quando os bicos dos queimadores ficarem entupidos com sujidades, limpe-os com uma agulha ou um instrumento similar.
- Depois de lavar o queimador e a respectiva tampa, seque-as completamente e coloque-as correctamente em suas posições. Acenda o queimador e verifique se a chama é normal.
- Se os eléctrodos de ignição estiverem sujos, o queimador pode não inflamar facilmente. Inspeccione os eléctrodos com cuidado depois de remover todos os recipientes e se estiverem sujos, limpe-os com um pano seco.

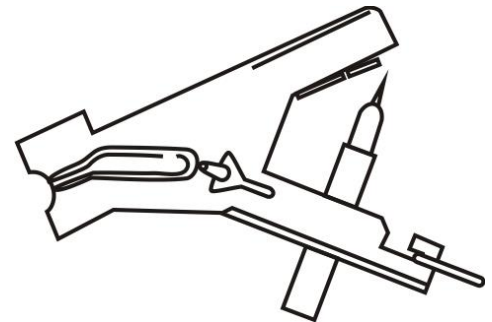

Resolução de Problemas

Problema	Causa	Solução
O fogareiro não acende	A torneira principal do gás pode não estar ligada	Desligue a torneira de gás e depois ligue-a totalmente
	O ar permanece no interior do tubo de gás	Repita a operação de ignição até todo o ar ser removido do tubo
	O tubo de borracha pode estar dobrado ou esmagado	Endireita-o ou substitua-o
	Piezo-eléctrodo ou isolante, sujos	Limpe-o com um pano seco
Sente-se cheiro a gás	Rachas ou buracos no tubo de borracha	Substitua-o por um novo
	Tubo de borracha não ligado correctamente	Ligue o tubo de borracha correctamente
Combustão anormal com chama deslocada e com ruído	Falha geral no fogareiro	Solicita assistência técnica
	Fornecimento de ar não ajustado adequadamente	Ajuste-o devidamente
	Queimador pode não estar correctamente colocado	Fixe o corpo do queimador correctamente
	Chama fora do queimador, bicos entupidos	Limpe os bicos
	Bocal entupido	Solicita assistência técnica

Dicas ambientais



Tenha sempre presente o nosso meio ambiente

Nunca deite o aparelho no lixo doméstico normal.

Este produto está em conformidade com a directiva europeia 2012/19/EC.

Elimine o aparelho através de um serviço de eliminação autorizado ou das entidades de eliminação locais.



Preste atenção às prescrições actuais válidas. Em caso de dúvida entre em contacto com a entidade de eliminação de resíduos.

Elimine todos os materiais de embalagem de forma ecológica. Separe os diversos materiais para os depositar nos respectivos contentores de acordo com os regulamentos locais. O cartão e o papel devem ser depositados no depósito para papel, os plásticos nos depósitos de reciclagem de plásticos.

Se pretender desfazer-se do aparelho, entregue-o no centro de recolha da sua área para que seja destruído de modo ambiental.

Conformidade CE



Este aparelho cumpre a **Directiva 2009/142/CE do Parlamento Europeu e do Conselho de 30 de Novembro de 2009**, relativo a **aparelhos de gás**.

O produto foi testado e avaliado de acordo com as seguintes normas e especificações técnicas:

EN30-1-1:2008+A3:2013

EN 30-2-1:1998+A2:2005

Estimado (a) cliente

Gracias por elegir un producto HÆGER

Los productos HÆGER están diseñados para el bienestar del usuario, teniendo en cuenta los más altos estándares de calidad, funcionalidad y diseño. Estamos seguros de su satisfacción con la compra de este producto.

Para garantizar el buen funcionamiento y por razones de seguridad, le sugerimos lo siguiente:

Por favor, lea atentamente las instrucciones antes de comenzar a utilizar el equipo y siga todas las instrucciones generales de seguridad y las advertencias aquí indicadas.

Si alguna vez ofertar el aparato a otros, entregar también estas instrucciones.

Características Técnicas

Clase – 1; Categoría: I3+; Tipo de gas: G30/G31; Presión 28-30/37mbar. Esta unidad está diseñada para funcionar con GPL (Butano/Propano), sin ningún tipo de reglamentación previa.

Ítem \ Modelo	3 Quemadores 3-N5-H	2 Quemadores 2-N5-H	1 Quemador 1-N5-H
Quemador (mm) d =duplo S =simples	110d + 90d + 40s	110d + 90d	110d
Consumo do Gás (g/h)	290 + 265 + 50	290 + 265	290
Potencia Total (Kw)	8,33	7,68	4,28
Eficiencia Térmica	Superior a 65	Superior a 65	Superior a 65
Encendido	Sistema automático con piezo-eléctrico		
Entrada do Gas	Manguera de goma con diámetro interno 3/8" (9.5mm)		

Advertências importantes

- Antes de la instalación, asegúrese de que haya compatibilidad entre las condiciones de la oferta local (naturaleza y presión del gas) y la regulación del dispositivo.
- Esta unidad se ajusta al GLP (butano / propano).
- El dispositivo no está conectado a un conducto de evacuación de los productos de combustión. Debe ser instalado y se conecta de acuerdo con las normas de instalación vigentes.
- El uso de aparatos de gas para la preparación de alimentos conduce a la producción de calor y humedad en el lugar donde está instalado. Asegurar una buena ventilación de este sitio.
- Un intensivo y prolongado del aparato, puede requerir ventilación adicional, por ejemplo mediante la apertura de una ventana, o aumentando el poder de la ventilación mecánica, si los hubiere.
- Cuando el dispositivo está conectado, puede alcanzar altas temperaturas. No deje que los niños entren en contacto con el dispositivo y sus componentes.
- Mantenga las persianas, papel y otros productos inflamables lejos de la unidad. Nunca coloque combustibles dentro o fuera del dispositivo.
- Cuando comprobación de fugas de gas, no usar cualquier tipo de fuego ligeras, fósforos, cigarrillos o similares.
- No mueva cuando la estufa está siendo utilizada, ya que puede aflojar las conexiones y provocar una fuga de gas.
- Este aparato debe ser instalado en un lugar bien ventilado, ya sea para su correcto funcionamiento o la seguridad de las personas.

Precauciones especial

1. No utilice el gas que no sea del tipo especificado en la etiqueta.
2. La unidad se va a utilizar para cocinar solamente. Para evitar accidentes, no seca toallas, ropa, etc., encima.
3. Evite cubrir la llama con un plato o ejercer cualquier tipo de materiales inflamables, como papel o ropa alrededor del aparato.
4. Utilícelo en una habitación bien ventilada, pero no se enfrenta en contra de cualquier proyecto.
5. No utilice tubería de plástico ya que puede ablandarse por el calor. Utilice solamente una manguera de goma.
6. Nunca use tubo de goma gastados, ya que puede estar rajado y no lo es suficientemente elástica en ambos extremos. Estos tubos se pueden provocar fugas de gas.
7. Asegúrese de que la manguera después de la instalación no toca las partes calientes ni se encuentra bajo ella.
8. Mientras está en uso, no lo deje desatendido. Asegúrese de apagar el botón de encendido y la válvula del cilindro después de su uso. Cuando va a la cama o salir, estar doblemente seguros de que estén apagados.
9. Si durante el uso la combustión es anómala, apague inmediatamente la llave de paso, y examinar la unidad siguiendo las instrucciones de la sección "Solución de problemas".
10. Evite tocar los salvamanteles, quemador, etc., inmediatamente después de su uso o mientras está en uso.
11. Si usted nota una fuga de gas, apague la llave de paso, abra todas las ventanas y llame a un técnico para revisar y corregir la anomalía. Se abstenga de encender y apagar interruptor eléctrico, o el uso de un encendedor en cualquier otro equipo que podría encender el gas.
12. Si el aparato se utiliza con un regulador dañado, se aplicará una presión de gas anormal causando combustión incompleta o de otros problemas. Utilice un regulador de presión de gas con la consulta a su distribuidor gas.
13. Si usted sospecha que la unidad está defectuosa, no lo use, pero llame antes un técnico especializado.

Puesta en marcha

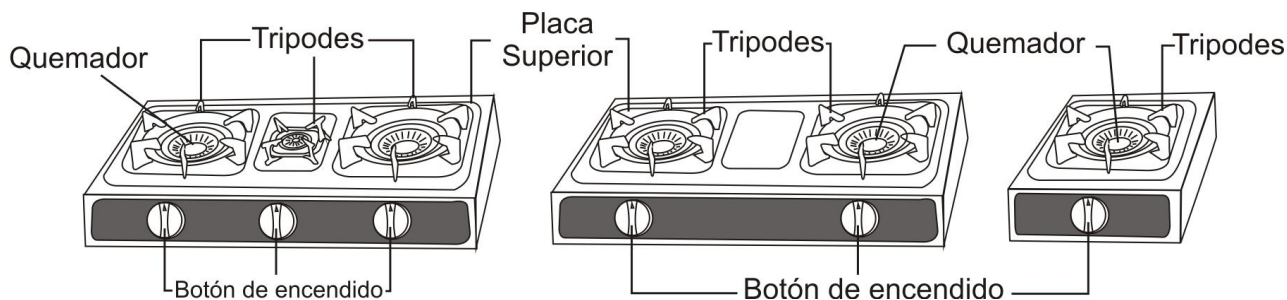

El dispositivo debe ser colocado sobre una mesa / soporte estable salvaguardando las siguientes condiciones:

- La mesa / soporte debe ser firme y nivelada y soportar altas temperaturas.
- El dispositivo debe ser colocado por lo menos 150mm de las paredes laterales.
- No debe haber muebles o cualquier obstáculo por encima de la unidad y una distancia de 100mm.
- Elija un área bien ventilada para permitir una correcta ejecución y seguridad de las personas.

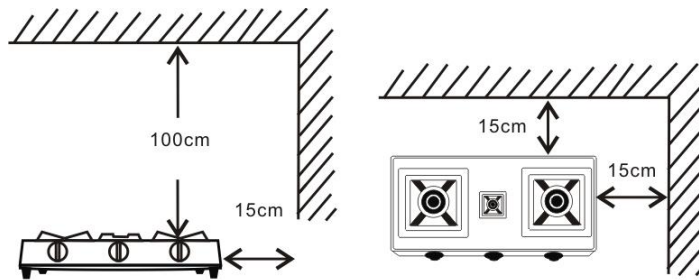

Conexión de gas

- El dispositivo fue creado para ser conectado con el tubo de goma (manguera) y flexible con una longitud no superior a 125 cm.
- Asegúrese de que la manguera después de la conexión no aumentó o ella entra en contacto o cerca de zonas calientes. O bien el tubo o el regulador / reductor de presión de gas deben estar certificados y marcados de acuerdo con las normas. La fijación de la manguera en el aparato y el equipo debe ser realizada por la abrazadera.
- Para una mejor fijación, se recomienda que primero se caliente el tubo durante un minuto en agua caliente.
- Después de las conexiones, revise si hay fugas en el circuito de gas de mantenimiento de los mandos del acelerador y el reductor de presión de gas abierto y luego aplicar una mezcla de agua jabonosa. La aparición de burbujas significa que hay fugas de gas.



Como utilizar

Asegúrese de que el botón de encendido es la posición "OFF" y vuelva a encender la llave de paso del cilindro de gas en su totalidad. Pulse el botón de encendido y girar a la izquierda hasta que escuche un clic. Asegúrese de que el quemador se haya encendido.

Cuando se utiliza la unidad después de haber quedado sin usar durante un período considerable, a veces ocurre que el quemador no se enciende. Esto es porque el aire ha sido atrapado en la manguera. Repita girando el botón de encendido varias veces para eliminar todo el aire y comienzan a llegar solamente el gas.

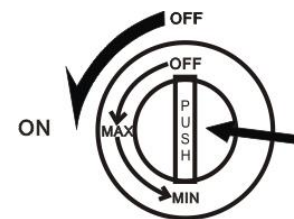

Ajuste de la llama

La llama de cada quemador puede ser ajustado de acuerdo los símbolos que figuran en cada mando.

- Para ajustar la llama, gire el botón de control a una posición adecuada entre "ON" y "OFF".
- La llama se puede ajustar fácilmente a cualquier grado de "alto" a "bajo" girando el botón a la posición deseada.

Si verificar visualmente la existencia de llama amarilla o llamadas de cambio, ajustar el regulador de aire.

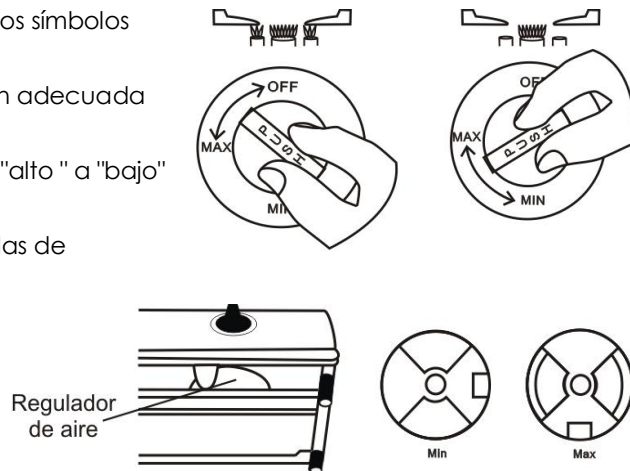
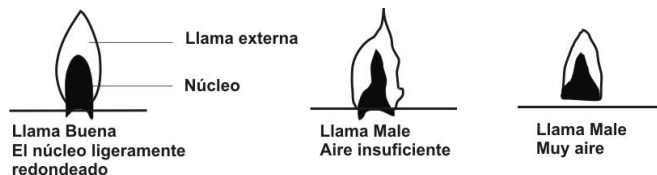

Regulador de aire

Después de que el gas ha sido encendido, ajustar el regulador de aire dentro de la tabla de gas hasta que esté ligeramente redondeada. Vigorosa llamas azules se producen.

Apagar la unidad

- Gire el botón de encendido a su posición original sin presionarlo.
- No deje de desactivar completamente la llave de paso del cilindro de gas después de su uso.

Mantenimiento y limpieza

- Antes de realizar cualquier trabajo de mantenimiento y limpieza, asegúrese de que la válvula de suministro de gas está apagada.
- Compruebe regularmente la estanqueidad de la manguera y sus conexiones al sustituir las dañadas o presentarse antes del plazo indicado.
- Esta verificación se debe hacer al menos una vez al año.

Limpieza: para una buena conservación, proceder a su limpieza periódica con un paño suave y agua tibia en cualquiera de sus partes constituyentes.

- Asegúrese de que la quema y la tapa en su lugar.
- Si las llamas se vuelven irregulares, retire la tapa y lavar con agua. Cuando los inyectores de los quemadores se tapan con tierra, límpielos con una aguja o un instrumento similar.
- Después de la limpieza del quemador y la tapa, secar bien y colocarlas correctamente en sus posiciones. Encender el quemador y comprobar la llama es normal.
- Si los electrodos están sucios de encendido, el quemador no puede encender fácilmente. Inspeccione los electrodos después de la eliminación de todos los contenedores y si está sucio, limpie con un paño seco.

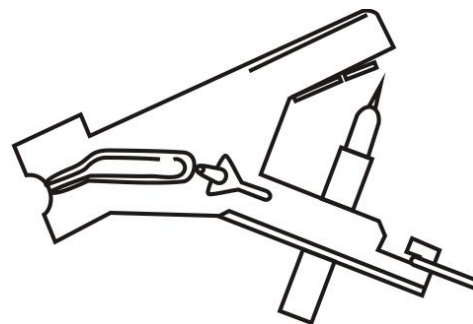

Solución de problemas

Problema	Causa	Solución
No se enciende	Llave de paso principal del gas no se enciende	Cierre la llave del gas una vez y vuelva a encenderla plenamente
	Aire permanece en la tubería de gas	Repita la operación de encendido hasta que todo el aire en la tubería se purga completamente
	Tubo de goma doblado o roto	Enderezarlo o reemplazarlo
	Piezo electrodo o aislante sucio	Límpiala con un paño seco
Olor a gas	Las grietas o agujeros en el tubo de goma	Substituirlo por una nueva
	Tubo de goma no conectado	Conecte el tubo de goma correctamente
Llama despega de la hornilla y quemaduras en flash back, con un sonido rugiente	Error general en la unidad	Pide a la asistencia técnica
	El suministro de Aire no está bien ajustado	Ajústelo correctamente
	El quemador no se titula correctamente	Asegure el cuerpo del quemador correctamente
	Salida de la llama del quemador está obstruida	Limpie la parte obstruida
	La boquilla está tapada	Pide a la asistencia técnica

Consejos Ambientales



Tenga en cuenta el medio ambiente

Nunca tirar el aparato a la basura normal.

Este producto cumple con la Directiva Europea 2012/19/EC.

Elimine el aparato a través de una empresa de evacuación de basuras autorizada o por medio del centro de evacuación de basuras municipal.



Tenga en cuenta las normativas actuales en vigor. En caso de duda póngase en contacto con el centro de evacuación de basuras.

El material de embalaje debe desecharse de forma respetuosa con el medio ambiente. Separe los materiales para depositarlos en sus envases de acuerdo con las regulaciones locales. El cartón y el papel deben ser depositados en el almacén para el papel, los plásticos en los depósitos de reciclaje de plásticos.

Si desea desechar el aparato, corte el cable y entréguelo en el centro de evacuación de basuras municipal para su destrucción.

Conformidad CE



Este dispositivo cumple con la **Directiva 2009/142/CE del Parlamento Europeo y del Consejo de 30 de Noviembre de 2009, sobre los aparatos de gas.**

El producto ha sido probado y evaluado de acuerdo a las siguientes normas y especificaciones técnicas:

EN 30-1-1:2008+A3:2013

EN 30-2-1:1998+A2:2005

Cher Client

Merci d'avoir choisi un produit HAEGER.

Les produits HAEGER sont conçus pour le bien-être du consommateur, en insistant sur les plus hauts standards de qualité, de fonctionnalité et de design. Nous sommes certains de leur satisfaction à l'achat de ce produit.

Nous supposons que l'utilisateur détient des connaissances générales sur l'emploi des appareils électroménagers.

Avant la première mise en service, lisez attentivement le présent mode d'emploi et les instructions de sécurité et familiarisez-vous avec les fonctions de l'appareil. Conservez le présent mode d'emploi et le cas échéant, transmettez-le à des tiers.

Caractéristiques

Classe - 1; Catégorie I3+; Type de gaz: G30/G31; pression 28-30/37mbar. Cet appareil est conçu pour fonctionner avec gaz GPL (butane/propane), sans aucun réglage à l'avance.

Item \ Modèle	Triple Brûleur 3-N5-H	Double Brûleur 2-N5-H	Unique Brûleur 1-N5-H
Brûleur (mm) d = double S = single	110d + 90d + 40s	110d + 90d	110d
Consommation de Gaz (g/h)	290 + 265 + 50	290 + 265	290
Puissance totale (kW)	8,33	7,68	4,28
L'efficacité Thermique	Au-dessus de 65	Au-dessus de 65	Au-dessus de 65
Système d'allumage	Automatique (PZT) Piézo-électrique		
Entrée GAZ	Diamètre intérieur 3/8" (9.5mm) tube en caoutchouc		

Notifications importantes

- Avant l'installation, assurez-vous qu'il y ait compatibilité entre les conditions locales d'approvisionnement (nature et pression du gaz) et la régulation de l'appareil.
- Cet appareil est réglé pour le gaz GPL (butane/propane).
- Le terminal n'est pas connecté à un conduit de produits de combustion. Doit être installé et raccordé conformément aux règles d'installation en vigueur.
- L'utilisation des appareils à gaz pour la préparation des aliments conduit à la production de chaleur et d'humidité à l'endroit où il est installé. Assurer une bonne ventilation de ce site.
- Une utilisation prolongée et intensive de l'appareil peut nécessiter une aération supplémentaire, par exemple en ouvrant une fenêtre ou d'augmenter la puissance de la ventilation mécanique le cas échéant.
- Lorsque l'appareil est connecté, il peut atteindre des températures élevées. Ne laissez pas les enfants qui entrent en contact avec l'appareil et ses composants.
- Gardez les rideaux, papiers et autres produits inflammables loin de l'unité. Ne mettez jamais combustibles sur ou à l'intérieur la cuisinière.
- Lors de la vérification des fuites de gaz ne jamais utiliser n'importe quel type de flamme du briquet, allumettes, cigarettes ou similaires.
- Ne pas déplacer lorsque la cuisinière est utilisé car il peut desserrer les connexions et provoquer une fuite de gaz.
- Cet appareil doit être installé dans un endroit bien ventilé pour son bon fonctionnement et pour la sécurité des peuples.

Précautions particulières

1. Ne pas utiliser le gaz autre que le type spécifié dans la plaque.
2. L'appareil doit être utilisé seulement pour la cuisson. Pour prévenir tout accident, ne pas sécher les serviettes, vêtements, etc. sur ou autour du dispositif.
3. Évitez de couvrir la flamme avec une plaque ou la mise des matériaux inflammables comme le papier ou le tissu autour de l'appareil.
4. Utilisez-le dans un endroit bien aéré, mais à l'écart des courants d'air.
5. Ne pas utiliser comme tube de vinyle. Il est susceptible d'être ramolli par la chaleur. Utilisez uniquement tube flexible en caoutchouc.
6. Ne pas utiliser un tube en caoutchouc utilisée, car il peut se rompre et n'est pas suffisamment élastiques aux extrémités. Ces tubes sont susceptibles de provoquer des fuites de gaz.
7. Assurez-vous que le tube en caoutchouc une fois installé ne touche pas les pièces chaudes ou est sous l'unité.
8. Lorsque l'appareil est en cours d'utilisation, ne le laissez pas sans surveillance. Assurez-vous de désactiver le bouton d'allumage et le robinet de la bouteille après usage. Lorsque vous vous allongez ou quitter, vérifiez que le poêle ainsi que la bouteille est éteint.
9. Si lors de l'utilisation d'observer une combustion anormale, éteignez immédiatement le robinet, et d'examiner l'appareil en suivant les instructions de la section "Dépannage".
10. Évitez de toucher les couvertures et les trépieds dans le brûleur immédiatement après usage.
11. Si vous remarquez une fuite de gaz, fermez le robinet et ouvrir toutes les fenêtres à l'air. Appelez un technicien pour vérifier et corriger l'anomalie. Évitez d'allumer et éteindre les interrupteurs, les équipements plus légers ou autres qui pourraient enflammer le gaz.
12. Si l'appareil est utilisé avec régulateur de pression endommagé, il y aura une pression de gaz provoquant ainsi une combustion anormale incomplète ou d'autres problèmes. Utilisez un gaz de régulateur de pression approprié en conformité avec les conseils de votre fournisseur de gaz.
13. Si vous suspect l'appareil est en panne, ne l'utilisez pas, appelez un technicien qualifié avant.

Mise en service

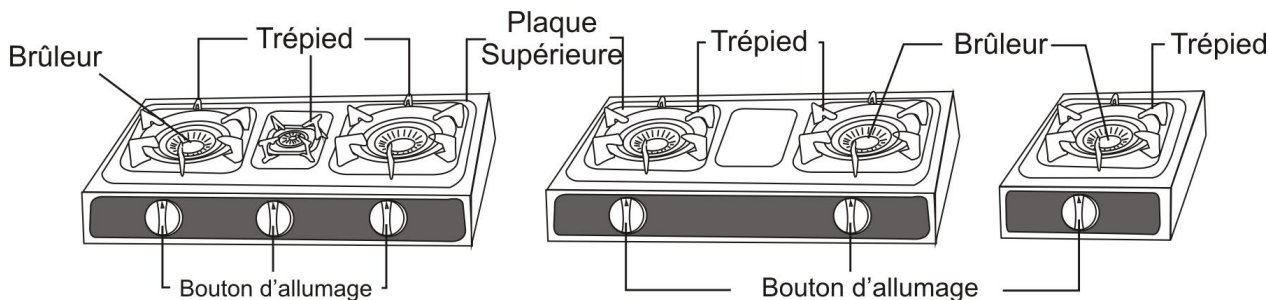

Le dispositif doit être placé sur un support stable bureau/support la sauvegarde des conditions suivantes:

- Le bureau/support doit être ferme et de niveau et supporter des températures élevées.
- L'appareil doit être placé à au moins 150 mm des parois latérales.
- Il devrait y avoir aucun obstacle ou n'importe quel appareil mobile et sur une distance de moins de 100mm.
- Choisissez un endroit bien aéré pour permettre un bon fonctionnement de l'équipement et la sécurité.

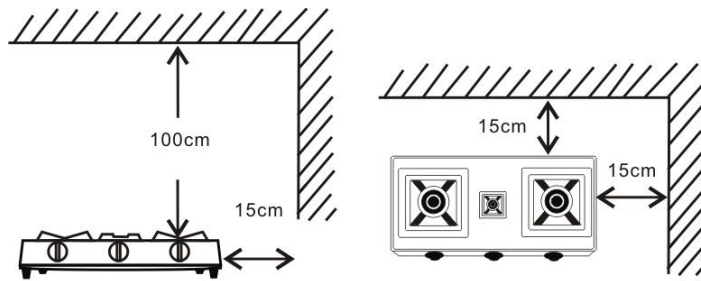

Française

Raccordement du Gaz

- L'appareil a été réglé pour être branché avec le tube en caoutchouc flexible et ayant une longueur ne dépassant pas 125cm.
- S'assurer qu'après le raccordement du tube elle n'est pas plissée ou est en contact ou à proximité des zones chaudes. Le tube ou le détendeur/réducteur doit être certifiés et marqués conformément aux normes applicables. La fixation du tube à l'unité et la boîte de vitesses doit être faite par des pinces.
- Pour une meilleure fixation il est recommandé que chauffe le tube en le plongeant pendant une minute dans l'eau chaude.
- Une fois les connexions, vérifié l'étanchéité de l'ensemble du circuit du gaz en conservant les boutons hors de gaz et les réducteurs de pression de gaz ouvert, puis en appliquant un mélange d'eau et du savon. Le cloquage signifie qu'il ya une fuite de gaz.

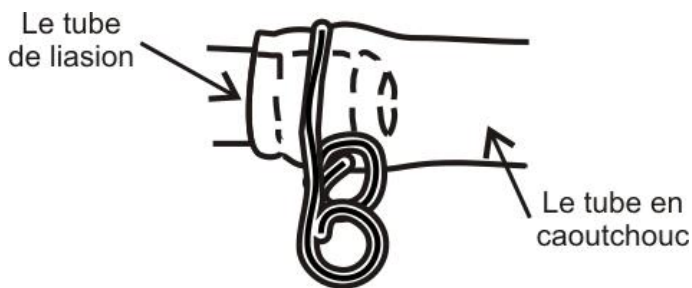

Comment faire pour utiliser

Assurez-vous que le bouton d'allumage est réglé sur "OFF", puis tournez le robinet de la bouteille de gaz à la position de marche. Appuyez sur la touche d'allumage et tournez vers la gauche jusqu'à ce qu'un déclic. Assurez-vous que le brûleur s'allume.

Si l'appareil est utilisé après avoir été laissé inutilisé pendant une période considérable, peut se produire parfois des ratés du brûleur. C'est parce que le tube en caoutchouc peut être un peu d'air. Répéter l'opération de tourner la clé de contact plusieurs fois pour enlever tout l'air du tube et commencer à se déplacer seul le gaz.

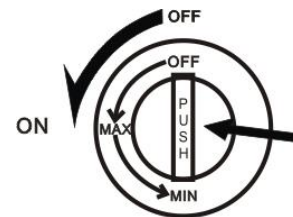

Règlement de la flamme

La flamme de chaque brûleur peut être ajustée en fonction des symboles contenus dans chaque poignée.

- Pour régler la flamme, tournez le bouton de contrôle du gaz à un endroit approprié entre "ON" et "OFF".
- La flamme peut être facilement adaptée à tout grade des «élevé» à «faible» en tournant le bouton à la position désirée.

Si un contrôle visuel de l'existence de la flamme jaune ou la flamme de déplacement, régler le volet d'air.

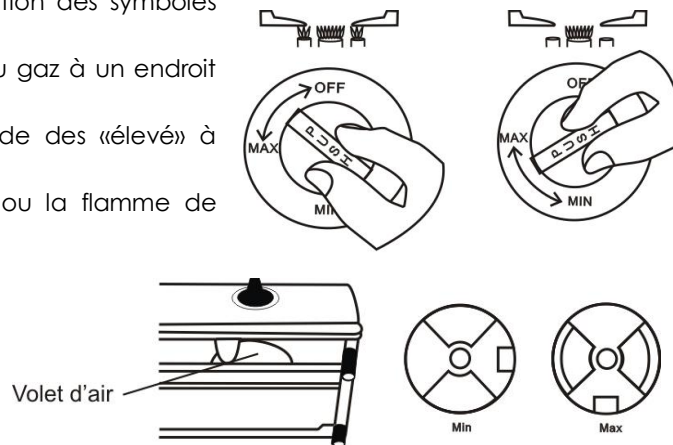
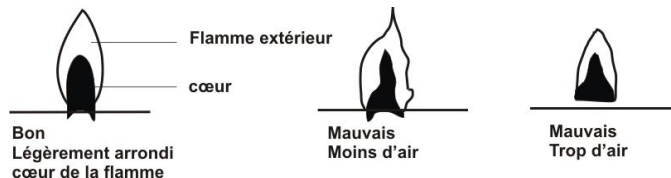

Réglage du volet de l'air

Après le gaz allumé, régler de volet d'air jusqu'à ce que la flamme devienne légèrement arrondie. Sera produit flammes bleuâtres.

Eteindre la cuisinière

- Mettre le contact à la position initiale sans le presser.
- Assurez-vous de désactiver complètement le robinet de la bouteille de gaz après usage.

Entretien et nettoyage

- Avant de procéder à toute opération de maintenance et de nettoyage, assurez-vous que la valve d'alimentation en gaz est coupée.
- Vérifiez régulièrement l'étanchéité du tube et de ses connexions de le remplacer quand il est détérioré ou avant la date indiquée.
- Cette vérification devrait être faite au moins une fois par an.

Nettoyage: pour une bonne conservation, doivent être effectués régulièrement le nettoyage avec un chiffon doux et d'eau chaude sur l'une de ses parties constituantes.

- Assurez-vous que le brûlé et son couvercle sont placés correctement.
- Si les flammes deviennent irrégulières, enlever le couvercle et le laver avec de l'eau. Lorsque les injecteurs des brûleurs sont encrassés par la saleté, essuyez-les avec une aiguille ou un instrument similaire.
- Après avoir lavé le brûleur et le couvercle, séchez-les soigneusement et les placer correctement dans leurs positions. Allumez le brûleur et assurez-vous que la flamme est normale.
- Si les électrodes d'allumage sont sales, le brûleur ne peut pas s'enflammer facilement. Inspectez les électrodes attentivement après avoir enlevé tous les conteneurs et si elles sont sales, les nettoyer avec un chiffon sec.

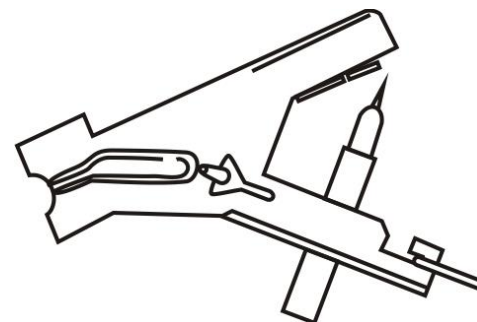

Résolution des Problèmes

Problème	Cause	Solution
Le brûleur ne s'allume pas	La soupape de gaz principale ne peut pas être connectée	Fermez le robinet de gaz, puis tourner à fond
	L'air à l'intérieur du tube à gaz	Répétez jusqu'à ce que tout contact de l'air soit retiré du tube
	Le tube de caoutchouc peut être pliés ou usés	Redresser ou remplacer
	Piézo-électrode ou isolant, sale	Nettoyer avec un chiffon sec
Asseyez-vous une odeur de gaz	De fissures ou des trous dans le tube en caoutchouc	Remplacez-le par un nouveau
	Tube de caoutchouc n'est pas correctement connecté	Branchez le tube en caoutchouc correctement
Flamme de combustion anormale bruyante et décalée	Erreur générale dans la cuisinière	Appel à l'assistance technique
	Alimentation d'air pas réglé correctement	Réglez-le correctement
	Brûleur ne peut pas être correctement placé	Fixer le corps du brûleur correctement
	Points à l'extérieur de buses de brûleur obstrués	Nettoyez les buses
	Buse bouchée	Appel à l'assistance technique

Conseils d'environnement



Rappelons de notre environnement

L'appareil ne doit jamais être jeté dans la poubelle domestique normale.

Ce produit est soumis à la directive européenne 2012/19/EC.

Éliminez l'appareil par l'intermédiaire d'une entreprise de traitement des déchets autorisée ou via le service de recyclage de votre commune.



Veillez respecter les règlements actuellement en vigueur. En cas de doutes, contactez votre organisation de recyclage.

Procédez à une élimination des matériaux d'emballage respectueuse de l'environnement. Séparer les différents matériaux pour les déposer dans leurs conteneurs en conformité avec les réglementations locales. Le carton et le papier doivent être déposés dans l'entrepôt pour le papier, les plastiques dans les dépôts de recyclage des plastiques.

Lorsque vous vous débarrassez de l'appareil, l'éliminez dans un environnement (centre de recyclage, par exemple).

Conformité CE



Cet appareil est conforme le **Directive 2009/142/CE du Parlement Européen et du Conseil du 30 Novembre 2009**, relative aux **appareils à gaz**.

Le produit a été testé et évalué selon les normes et spécifications techniques:

EN 30-1-1:2008+A3:2013 EN 30-2-1:1998+A2:2005

Meet the family



HAEGERTEC, s.a.

Edifício HAEGER – Pct. Cidade de Londres, 1
Parque Industrial do Arneiro
2660-456 S. Julião do Tojal
PORTUGAL
<http://www.haeger.pt>

Tel: +351 21 949 83 00 (Geral)
Tel: +351 21 949 83 20 (Sup. Téc.)
Fax: +351 21 949 83 25
e-mail: suporte.tec@haeger.pt
e-mail: comercial@haeger.pt

